

TASCAM[®]
TEAC PROFESSIONAL

BB-1000CD

Tragbarer CD-/SD-Karten-Recorder

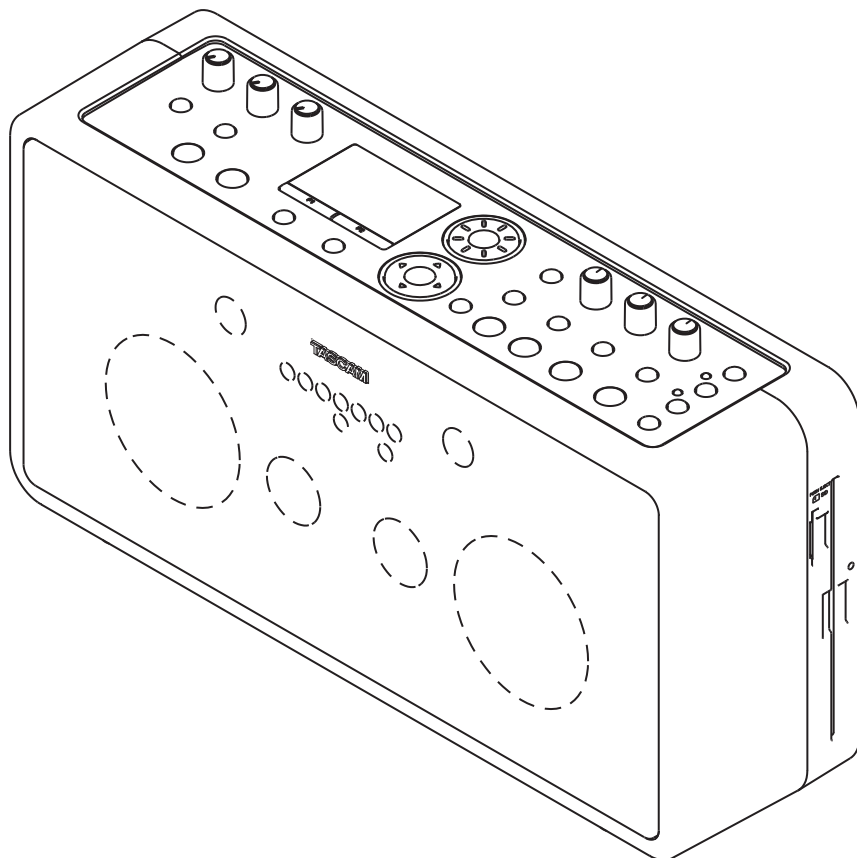

Schnelleinstieg

Inhaltsverzeichnis

Bevor Sie loslegen	3
Auspacken/Lieferumfang	3
Was Sie über dieses Handbuch wissen sollten	3
Kennzeichnung von Warnhinweisen, Zusatzinformationen und Tipps	3
Markenbezeichnungen, urheberrechtliche Hinweise und Haftungsausschlüsse	4
Stromversorgung des Recorders	5
Den Wechselstromadapter anschließen	5
Batterien einlegen	5
Den Recorder ein- und ausschalten	6
Den Recorder einschalten	6
Den Recorder ausschalten	6
Eine Audio-CD wiedergeben	7
Die CD einlegen	7
Die CD auswerfen	7
Die CD als Wiedergabemedium auswählen	7
Die CD wiedergeben	8
Die Lautstärke anpassen	8
Die Tonhöhe und/oder das Tempo ändern	8
Aufnehmen	9
Eine SD-Karte einlegen	9
Die SD-Karte entnehmen	9
Auf eine SD-Karte aufnehmen	10
Auf eine CD aufnehmen	11
Die CD auswerfen	11

Vielen Dank, dass Sie sich für den tragbaren CD- und SD-Karten-Recorder BB-1000CD von Tascam entschieden haben. Bitte lesen Sie sich neben diesem Schnelleinstieg auch das Benutzerhandbuch sorgfältig durch. Es enthält wichtige Hinweise zur sicheren Benutzung und informiert sie über alle weiteren Merkmale des Recorders.

Auspacken/Lieferumfang

Dieses Gerät wurde sehr sorgfältig verpackt, um eine Beschädigung während der Auslieferung zu vermeiden. Dennoch sind Transportschäden nie ganz auszuschließen.

VORSICHT

Zu Ihrem eigenen Schutz und zur Vermeidung von Folgeschäden: Schließen Sie das Gerät keinesfalls an, wenn Sie Schäden, lose Teile oder Ähnliches feststellen!

Wenn die Verpackung beschädigt ist, wenden Sie sich umgehend an Ihren Transporteur. Bewahren Sie das Verpackungsmaterial auf, um das Gerät auch später einmal gut geschützt transportieren zu können.

Zum Lieferumfang gehören die folgenden Bestandteile:

- Der BB-1000CD
- ein Wechselstromadapter PS-1225L,
- eine Fernbedienung RC-BB1000,
- eine Lithium-Knopfzelle (CR2025),
- das vorliegende Benutzerhandbuch,
- die Garantiekarte.

Sollte etwas fehlen, wenden Sie sich an Ihren Tascam-Fachhändler.

VORSICHT

Verwenden Sie für den Betrieb des Geräts ausschließlich den mitgelieferten Wechselstromadapter PS-1225L mit dem zugehörigen Netzanschlusskabel. Versuchen Sie nicht, andere Geräte mit dem Wechselstromadapter oder Netzanschlusskabel zu betreiben. Wenn Sie diese Hinweise nicht beachten, kann es zu Fehlfunktionen kommen, und es besteht Feuergefahr und das Risiko eines elektrischen Schlags.

Was Sie über dieses Handbuch wissen sollten

In diesem Handbuch verwenden wir die folgenden Konventionen:

- Tasten und Anschlüsse auf diesem oder anderen Geräten sind wie folgt dargestellt: **MENU**.
- Für Menüeinträge und Displaymeldungen verwenden wir folgenden Schrifttyp: **SETUP**.
- Gelegentlich bezeichnen wir das CD-DA-Format auch als „Audio-CD-Format“. CDs, die Titel im CD-DA-Format enthalten, bezeichnen wir kurz als „Audio-CD“.

Kennzeichnung von Warnhinweisen, Zusatzinformationen und Tipps

TIPP

Nützliche Praxistipps.

Anmerkung

Erläuterungen und ergänzende Hinweise zu besonderen Situationen.

WICHTIG

Besonderheiten, die bei Nichtbeachtung zu Funktionsstörungen führen können.

VORSICHT

Mit „Vorsicht“ überschriebene Absätze sollten Sie sehr ernst nehmen. Sie weisen auf Situationen hin, die Datenverlust, Sachschäden oder leichte bis mittelschwere körperliche Schäden zur Folge haben können.

Markenbezeichnungen, urheberrechtliche Hinweise und Haftungsausschlüsse

Das SDHC-Logo ist eine Marke.



MPEG Layer-3-Audiokodierungstechnologie unter Lizenz von Fraunhofer IIS und Thomson.

Die Bereitstellung dieses Produkts beinhaltet weder eine Lizenz noch impliziert sie ein Recht zur Verbreitung von mit diesem Produkt erzeugten MPEG Layer-3-konformen Inhalten über kommerzielle Ausstrahlungssysteme (terrestrisch, via Satellit, Kabel und/oder andere Übertragungswege), Streaming-Anwendungen (über das Internet, Firmen- und/oder andere Netzwerke), sonstige Verbreitungssysteme für elektronische Inhalte (Pay-Audio- oder Audio-on-demand-Anwendungen und dergleichen) oder physische Datenträger (Compact Discs, DVDs, Halbleiterschips, Festplatten, Speicherkarten und dergleichen). Für eine solche Verwendung ist eine gesonderte Lizenz erforderlich. Nähere Einzelheiten hierzu finden Sie unter <http://mp3licensing.com>.

Andere in diesem Dokument genannte Firmenbezeichnungen, Produktnamen und Logos sind als Marken bzw. eingetragenen Marken das Eigentum ihrer jeweiligen Inhaber.

WICHTIG

- *Sämtliche in diesem Dokument beschriebenen Daten einschließlich aller Informationen dienen lediglich dem Zweck der Veranschaulichung dieser Daten und/oder Informationen und sind nicht als technische Beschreibung dieser Daten und/oder Informationen zu verstehen. TEAC CORPORATION übernimmt keinerlei Gewähr dafür, dass mit einer Verwendung dieser Daten und/oder Informationen die Nichtverletzung von Rechten am geistigen Eigentum oder von anderen Eigentumsrechten Dritter gegeben ist und lehnt darüber hinaus sämtliche Haftungsansprüche ab, die sich aus dem Eintreten einer solchen Verletzung oder aus der Verwendung dieser Daten und/oder Informationen in irgendeiner Weise ergeben könnten.*
- *Dieses Gerät wurde entwickelt, um Ihnen die Vervielfältigung von Werken zu ermöglichen, für die Sie die Nutzungsrechte oder eine entsprechende Erlaubnis des Urhebers oder des Nutzungsberechtigten besitzen. Wenn Sie ein Werk ohne Einwilligung des Urhebers oder des Nutzungsberechtigten vervielfältigen, verbreiten oder öffentlich wiedergeben, verletzen Sie das deutsche Urheberrechtsgesetz sowie verschiedene internationale Schutzabkommen und können mit Freiheitsentzug bis zu fünf Jahren bestraft werden. Wenn Sie nicht sicher sind, über welche Rechte Sie verfügen, fragen Sie einen kompetenten Rechtsberater. TEAC Corporation haftet unter keinen Umständen für die Folgen unberechtigter Kopien mit diesem Recorder.*

Für die Stromversorgung des Recorders können Sie den mitgelieferten Wechselstromadapter oder Batterien des Typs AA (nicht im Lieferumfang) verwenden. Schließen Sie daher vor dem Gebrauch den Wechselstromadapter an oder legen Sie Batterien ein.

Den Wechselstromadapter anschließen

VORSICHT

Lesen Sie zuerst die Sicherheitshinweise auf den ersten Seiten des Benutzerhandbuchs.

- 1 Verbinden Sie nacheinander das Netzanschlusskabel mit dem Adapter, das Adapterkabel mit dem Gerät und stecken Sie dann den Netzstecker in eine Steckdose.

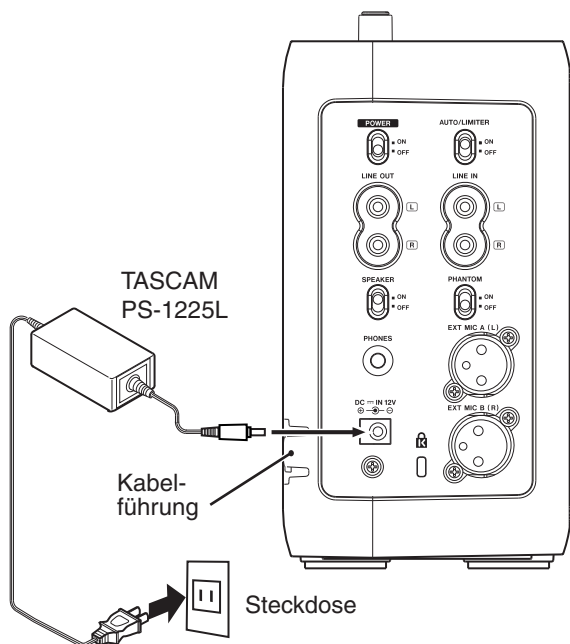

Auf der linken Geräteseite befindet sich eine kleine Vertiefung, die als Kabelführung für das Adapterkabel dient.

- 2 Fixieren Sie das Adapterkabel mithilfe dieser Kabelführung, um ein versehentliches Herausziehen des Kabels zu verhindern.

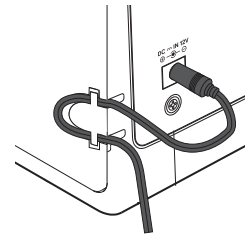

VORSICHT

- Drücken Sie das Kabel auf keinen Fall mit Gewalt in die Kabelführung. Das Kabel könnte beschädigt werden.
- Entnehmen Sie die Batterien, wenn Sie das Gerät mit dem Wechselstromadapter betreiben, um ihre Lebensdauer zu erhöhen und das Auslaufen zu verhindern.

Batterien einlegen

Batterien sind nicht im Lieferumfang enthalten. Wir empfehlen Ihnen, entweder NiMH-Akkus oder Alkalinebatterien zu verwenden.

Entfernen Sie die Batteriefachabdeckung, und legen Sie 8 Batterien des Typs AA ein.

Achten Sie dabei auf die Markierungen \oplus und \ominus im Inneren des Fachs, um die Batterien polrichtig einzulegen.

VORSICHT

Beachten Sie die Sicherheitshinweise zu Batterien im Benutzerhandbuch.

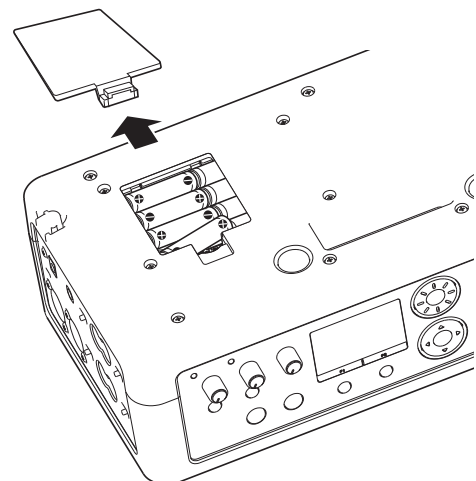

Den Recorder ein- und ausschalten

Den Recorder einschalten

Schieben Sie den **POWER**-Schalter auf der linken Geräteseite in die Stellung **ON**.

Auf dem Display erscheint die Begrüßungsseite und anschließend die Hauptseite.

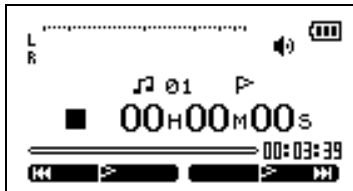

Den Recorder ausschalten

Schieben Sie den **POWER**-Schalter in die Stellung **OFF**.

VORSICHT

Schalten Sie das Gerät nicht aus, während ein Schreibvorgang stattfindet, also solange das CD- oder SD-Lämpchen blinkt. Es könnten sonst Daten verloren gehen.

Die CD einlegen

Damit Sie eine CD einlegen können, muss das Gerät eingeschaltet sein.

- 1 Führen Sie die CD mit der bedruckten Seite nach vorne wie auf der Abbildung gezeigt halb in den Laufwerksschacht ein.**

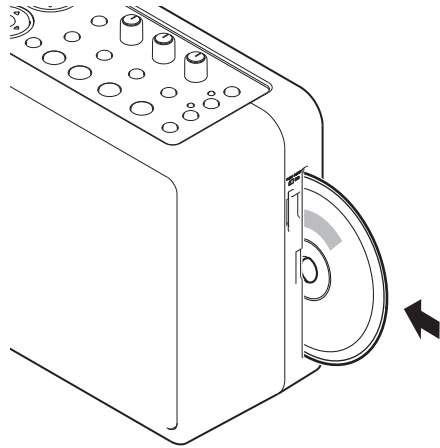

- 2 Schieben Sie die CD mit leichtem Druck weiter hinein, bis sie automatisch eingezogen wird.**

Falls eine CD nicht korrekt eingezogen wird, ziehen Sie sie wieder heraus und drücken die **EJECT**-Taste ▲. Versuchen Sie es dann erneut.

VORSICHT

Schieben Sie die CD unter keinen Umständen mit Gewalt in den Schacht. Andernfalls können das Gerät und die CD beschädigt werden.

Die CD als Wiedergabemedium auswählen

Drücken Sie die CD-Taste, während auf dem Display die Hauptseite angezeigt wird.

Welches Medium jeweils das aktuelle Aufnahme-/Wiedergabemedium ist, erkennen Sie am leuchtenden Lämpchen.

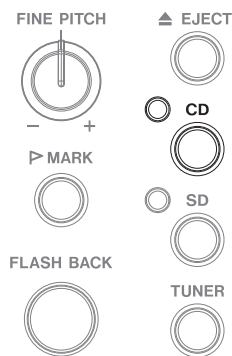

Eine Audio-CD wiedergeben

Die CD wiedergeben

Die Wiedergabe steuern Sie mit den Tasten auf der Oberseite des BB-1000CD.



- Drücken Sie die **PLAY/READY-Taste** ►/||, um die Wiedergabe zu starten.
- Drücken Sie die **PLAY/READY-Taste** ►/|| erneut, um die Wiedergabe vorübergehend anzuhalten (Pause).
- Um die Wiedergabe zu stoppen, drücken Sie die **STOP-Taste**.
- Um zum Beginn des nächsten Titels zu springen, drücken Sie die **Sprungtaste rechts** ►►.
- Um zum Beginn des aktuellen Titels zu springen, drücken Sie die **Sprungtaste links** ◀◀.
Wenn Sie die Taste innerhalb der ersten Sekunde nach dem Beginn des Titels drücken, springen Sie zum Beginn des vorhergehenden Titels.
- Um Titel während der Wiedergabe/Wiedergabepause zu durchsuchen, halten Sie die **Sprungtasten** ◀◀/►► gedrückt.
- Um während der Wiedergabe (oder Pause) 2 Sekunden zurück zu springen, drücken Sie die **FLASH BACK-Taste**.

Anmerkung

Sie haben die Möglichkeit, die Sprungweite der **FLASH BACK-Taste** anzupassen (Einzelheiten dazu im Benutzerhandbuch).

Die Lautstärke anpassen

Um die Wiedergabelautstärke anzupassen, drehen Sie den **VOLUME-Regler** auf der Oberseite.

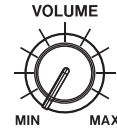

Die Tonhöhe und/oder das Tempo ändern

Um die Tonhöhe (also die Tonart) und die Geschwindigkeit der wiedergegebenen Musik zu ändern, drehen Sie die entsprechenden Regler auf der Oberseite:

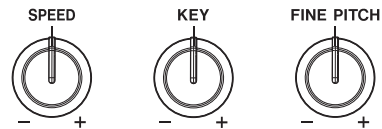

- Um die Wiedergabegeschwindigkeit (das Tempo) zu ändern, ohne die Tonhöhe zu beeinflussen, drehen Sie den **SPEED-Regler**.
- Um die Tonhöhe zu ändern, ohne die Geschwindigkeit zu beeinflussen, drehen Sie den **KEY-Regler**.

Nutzen Sie den **FINE PITCH-Regler** zur Feinabstimmung der Tonhöhe.

Einzelheiten zu weiteren Wiedergabefunktionen, insbesondere zu den Übungsfunktionen, finden Sie im Benutzerhandbuch.

Eine SD-Karte einlegen und als Wiedergabemedium auswählen

In diesem Beispiel gehen wir davon aus, dass Sie eine SD-Karte besitzen, die bereits Audiodateien enthält (etwa aus Ihrem Handy oder MP3-Player).

- 1 Führen Sie die SD-Karte in den Kartenschacht ein, bis sie mit einem Klicken einrastet.**

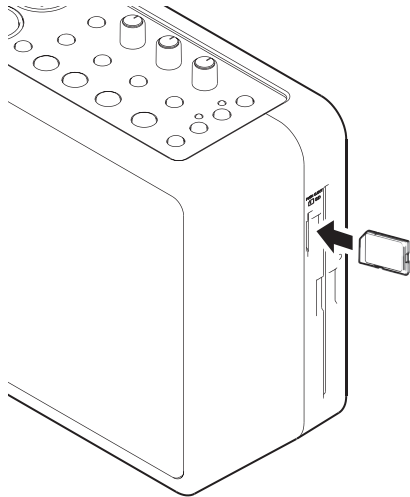

- 2 Drücken Sie die SD-Taste, während auf dem Display die Hauptseite angezeigt wird.**

Falls eine andere Seite angezeigt wird, drücken Sie zuerst die **HOME**-Taste.

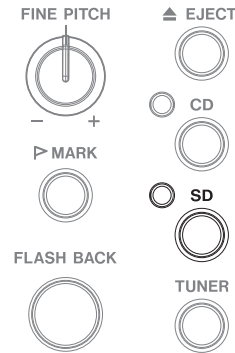

Das **SD**-Lämpchen leuchtet auf, und die SD-Karte ist nun als Aufnahme-/Wiedergabemedium ausgewählt.

Einen Titel der SD-Karte wiedergeben

- 1 Drücken Sie die MENU-Taste.**

Die MENU-Seite erscheint.

- 2 Markieren Sie mithilfe der Cursorstasten ▲/▼ den Eintrag MEDIA, und drücken Sie ENTER.**
- 3 Markieren Sie mithilfe der Cursorstasten ▲/▼ den Eintrag BROWSE, und drücken Sie ENTER.**

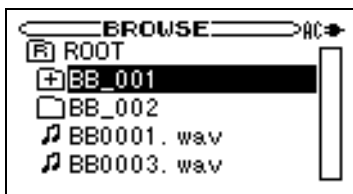

Auf dem Display wird nun der Inhalt des aktuellen Ordners angezeigt.

Um einen anderen Ordner auszuwählen (zu öffnen), wählen Sie ihn mit den Cursorstasten aus, und drücken Sie ENTER.

- 4 Wählen Sie die gewünschte Audiodatei aus, und drücken Sie die PLAY/READY-Taste ►/II.**

Die gewählte Audiodatei wird wiedergegeben, und die Hauptseite erscheint wieder.

Auf eine SD-Karte aufnehmen

In diesem Kapitel erfahren Sie, wie Sie mithilfe der eingebauten Mikrofone eine Aufnahme auf einer SD-Karte erstellen.

Eine SD-Karte für die Aufnahme vorbereiten

WICHTIG

Für die Aufnahme empfehlen wir Ihnen, die SD-Karte mit dem BB-1000CD zu formatieren. Wenn Sie Aufnahmen auf einer SD-Karte erstellen wollen, die von anderen Geräten formatiert wurden, können während der Aufnahme möglicherweise Schreibfehler auftreten.

VORSICHT

- Beim Formatieren werden sämtliche auf der SD-Karte enthaltenen Daten, auch die von anderen Geräten geschriebenen, unwiderruflich gelöscht. Es ist daher ratsam, eine neue oder leere Karte für die Aufnahme zu verwenden.
- Verwenden Sie den Wechselstromadapter oder legen Sie neue Batterien ein, wenn Sie eine SD-Karte formatieren. Sollte während der Formatierung wegen erschöpfter Batterien die Stromversorgung ausfallen, wird der Vorgang nicht ordnungsgemäß abgeschlossen und die Karte kann unbrauchbar werden.
- Entnehmen Sie die SD-Karte niemals während der Aufnahme, Wiedergabe oder während das SD-Lämpchen blinkt (dies zeigt einen Schreibvorgang an). Es könnten sonst Daten verloren gehen.

- 1 Falls Sie die eingelegte SD-Karte entnehmen wollen: Drücken Sie die Karte vorsichtig etwas hinein, worauf sie sich löst und entnommen werden kann.
- 2 Führen Sie die neue oder leere SD-Karte in den Kartenschacht ein, bis sie mit einem Klicken einrastet.

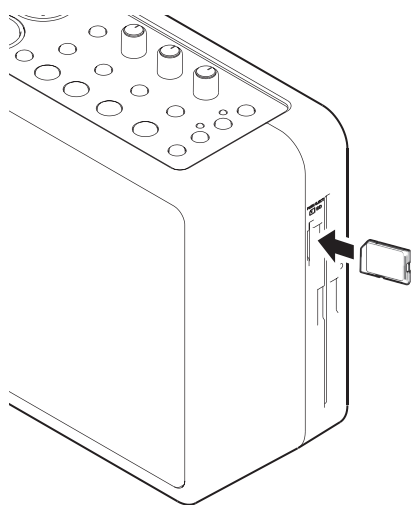

- 3 Drücken Sie die SD-Taste, während auf dem Display die Hauptseite angezeigt wird.

Falls eine andere Seite angezeigt wird, drücken Sie zuerst die HOME-Taste.

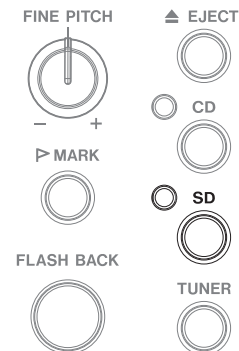

Das SD-Lämpchen leuchtet auf, und die SD-Karte ist nun als Aufnahme-/Wiedergabemedium ausgewählt.

Mit den folgenden Schritten formatieren Sie die SD-Karte.

- 4 Vergewissern Sie sich, dass der Audiotransport gestoppt ist (drücken Sie bei Bedarf die STOP-Taste).
- 5 Drücken Sie die MENU-Taste.
Die MENU-Seite erscheint.
- 6 Markieren Sie mithilfe der Cursortasten ▲/▼ den Eintrag MEDIA, und drücken Sie ENTER.
Die MEDIA SD-Seite erscheint.
- 7 Markieren Sie mithilfe der Cursortasten ▲/▼ den Eintrag FORMAT, und drücken Sie ENTER.
Es erscheint ein Bestätigungsdialog.



- 8 Drücken Sie die F1-Taste, um fortzufahren.

Die Formatierung startet.

Sobald der Vorgang beendet ist, erscheint wieder die MEDIA SD-Seite.

Die eingebauten Mikrofone als Aufnahmequelle auswählen

Vergewissern Sie sich wie folgt, ob die eingebauten Mikrofone als Aufnahmequelle ausgewählt sind.

1 Drücken Sie die INPUT-Taste.

Die INPUT-Seite erscheint.

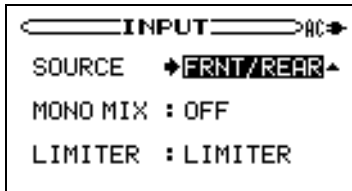

2 Markieren Sie mithilfe der Cursorstasten ▲/▼ den Eintrag SOURCE.

3 Wählen Sie mit dem Rad die Option FRNT/REAR.

Als Aufnahmequelle sind nun die eingebauten Mikrofone auf der Vorder- und Rückseite ausgewählt.

4 Drücken Sie die HOME-Taste, um zur Hauptseite zurückzukehren.

Mit der Aufnahme auf die SD-Karte beginnen

1 Drücken Sie die REC/READY-Taste ●.

Der Recorder geht in Aufnahmebereitschaft. Die Aufnahmeseite erscheint und die REC/READY-Taste beginnt zu blinken.

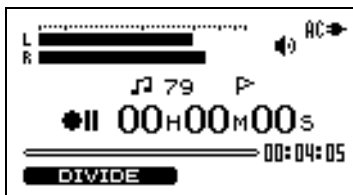
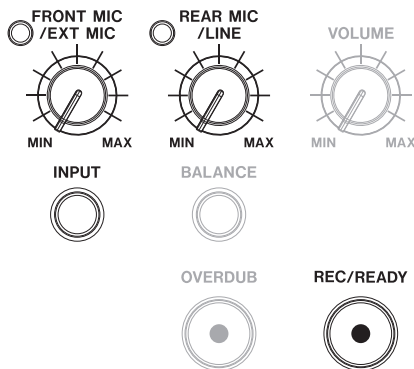

2 Prüfen Sie den Eingangspegel und passen Sie ihn mithilfe der Regler FRONT MIC/EXT MIC und REAR MIC/LINE an.

Den Eingangspegel können Sie anhand der L/R-Pegelanzeige auf dem Display überwachen.



Wenn das Eingangssignal zu laut ist, leuchten die jeweiligen Lämpchen links oberhalb der Regler auf. Stellen Sie den Eingangspegel so ein, dass die Lämpchen bei den höchsten Pegeln gerade eben nicht aufleuchten.

3 Drücken Sie noch einmal die REC/READY-Taste, um die Aufnahme zu starten.

Während der Aufnahme leuchtet die REC/READY-Taste.

4 Um die Aufnahme oder Aufnahmebereitschaft zu beenden, drücken Sie die STOP-Taste.

Die REC/READY-Taste erlischt.

5 Um die soeben erstellte Aufnahme wiederzugeben, drücken Sie die PLAY/READY-Taste ►/||.

Mit dem BB-1000CD haben Sie auch die Möglichkeit, von einer oder mehreren Audiodateien auf der SD-Karte nachträglich ein Audio-CD zu erstellen. Einzelheiten dazu finden Sie im Benutzerhandbuch.

Auf eine CD aufnehmen

Dieses Kapitel erklärt, wie Sie mithilfe der eingebauten Mikrofone eine Aufnahme auf CD erstellen. Die dabei erstellte Audio-CD kann anschließend auf den meisten handelsüblichen CD-Playern wiedergegeben werden.

WICHTIG

Im Batteriebetrieb ist keine Aufnahme auf CD möglich. Betreiben Sie den Recorder dazu mit dem Wechselstromadapter.

Eine CD einlegen und als Aufnahme-/Wiedergabemedium auswählen

Für die Aufnahme benötigen Sie eine beschreibbare, nicht abgeschlossene CD (CD-R oder CD-RW). Nähere Informationen zum Abschließen finden Sie weiter unten in diesem Kapitel.

- 1 Falls Sie die eingelegte CD entnehmen wollen, drücken Sie die **EJECT**-Taste \blacktriangle .
- 2 Führen Sie eine beschreibbare CD (CD-R oder CD-RW) mit der bedruckten Seite nach vorne wie auf der Abbildung gezeigt halb in den Laufwerksschacht ein.

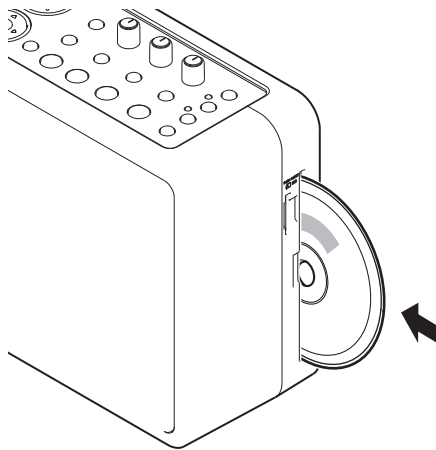

- 3 Schieben Sie die CD mit leichtem Druck weiter hinein, bis sie automatisch eingezogen wird.

Falls eine CD nicht korrekt eingezogen wird, drücken die **EJECT**-Taste \blacktriangle , und ziehen Sie sie wieder heraus. Versuchen Sie es dann erneut.

VORSICHT

Schieben Sie die CD unter keinen Umständen mit Gewalt in den Schacht. Andernfalls können das Gerät und die CD beschädigt werden.

- 4 Drücken Sie die **CD**-Taste, während auf dem Display die Hauptseite angezeigt wird.

Falls eine andere Seite angezeigt wird, drücken Sie zuerst die **HOME**-Taste.

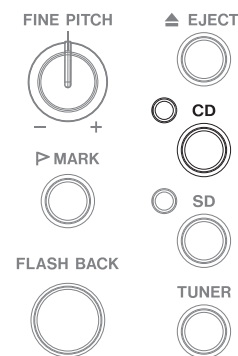

Das **CD**-Lämpchen leuchtet auf, und die CD ist nun als Aufnahme-/Wiedergabemedium ausgewählt.

Die eingebauten Mikrofone als Aufnahmequelle auswählen

Vergewissern Sie sich wie folgt, ob die eingebauten Mikrofone als Aufnahmequelle ausgewählt sind.

- 1 Drücken Sie die **INPUT**-Taste.

Die **INPUT**-Seite erscheint.

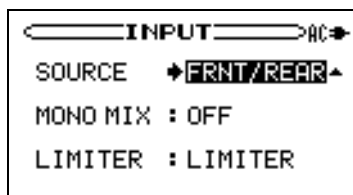

- 2 Markieren Sie mithilfe der Cursortasten $\blacktriangle/\blacktriangledown$ den Eintrag **SOURCE**.

- 3 Wählen Sie mit dem Rad die Option **FRNT/REAR**.

Als Aufnahmequelle sind nun die eingebauten Mikrofone auf der Vorder- und Rückseite ausgewählt.

- 4 Drücken Sie die **HOME**-Taste, um zur Hauptseite zurückzukehren.

Mit der Aufnahme auf die CD beginnen

Nachdem Sie die CD wie oben beschrieben vorbereitet haben, können Sie nun mit der Aufnahme beginnen.

1 Drücken Sie die REC/READY-Taste ●.

Der Recorder geht in Aufnahmebereitschaft. Die Aufnahmeseite erscheint und die **REC/READY**-Taste beginnt zu blinken.

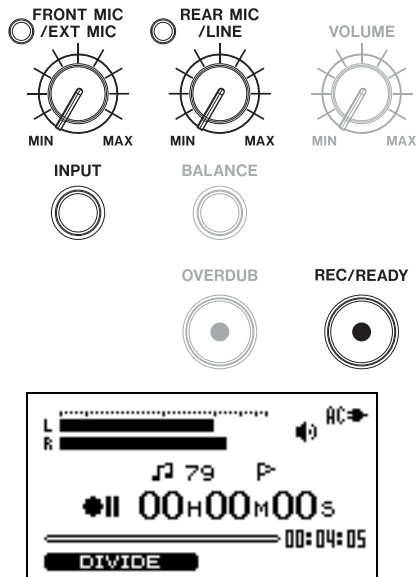

2 Prüfen Sie den Eingangspegel mithilfe der Pegelanzeige und passen Sie ihn mithilfe der Regler FRONT MIC/EXT MIC und REAR MIC/LINE an.

Den Eingangspegel können Sie anhand der **L/R**-Pegelanzeige auf dem Display überwachen.



Wenn das Eingangssignal zu laut ist, leuchten die jeweiligen Lämpchen links oberhalb der Regler auf. Stellen Sie den Eingangspegel so ein, dass die Lämpchen bei den höchsten Pegeln gerade eben nicht aufleuchten.

3 Drücken Sie die REC/READY-Taste, um die Aufnahme zu starten.

Während der Aufnahme leuchtet die **REC/READY**-Taste.

4 Um die Aufnahme oder Aufnahmebereitschaft zu beenden, drücken Sie die STOP-Taste.

Die **REC/READY**-Taste erlischt.

5 Um die soeben erstellte Aufnahme wiederzugeben, drücken Sie die PLAY/READY-Taste ▶/II.

Sofern noch freier Speicherplatz vorhanden ist, können Sie der CD nun weitere Aufnahmen hinzufügen. Wiederholen Sie dazu die Schritte 1–4.

Die CD auswerfen

1 Drücken Sie die EJECT-Taste ▲, um die CD auszuwerfen.

Es erscheint die Aufforderung, die CD abzuschließen.

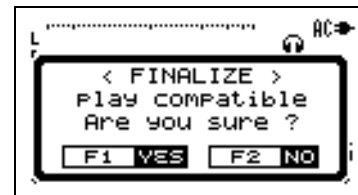

WICHTIG

- Damit Sie eine mit dem BB-1000CD erstellte CD auf einem anderen Gerät abspielen können, müssen Sie sie abschließen.
- Eine abgeschlossene CD-RW können Sie nach dem Abschließen wieder öffnen, um weitere Titel hinzuzufügen oder um einzelne Titel zu löschen (Einzelheiten dazu finden Sie im Benutzerhandbuch)
- Eine einmal abgeschlossene CD-R kann nur einmal abgeschlossen und später nicht wieder geöffnet werden.

2 Drücken Sie die F1-Taste, um sie abzuschließen.

Die CD wird nun abgeschlossen. Sobald der Vorgang beendet ist, erscheint wieder die **MEDIA CD**-Seite.

Um die CD ohne vorheriges Abschließen auszuwerfen, drücken Sie die F2-Taste.

In diesem Fall können Sie der CD später weitere Titel hinzufügen (sofern noch freier Speicherplatz vorhanden ist). Solange sie nicht abgeschlossen ist, können Sie die CD nur auf dem BB-1000CD wiedergeben.

Weitere nützliche Aufnahmefunktionen, wie etwa die Auto-Aufnahme oder das Fortsetzen der Aufnahme in einer neuen Datei, finden Sie im Benutzerhandbuch.

TASCAM[®]

TEAC PROFESSIONAL

BB-1000CD

TEAC CORPORATION

Phone: +81-42-356-9143
1-47 Ochiai, Tama-shi, Tokyo 206-8530, Japan

www.tascam.jp

TEAC AMERICA, INC.

Phone: +1-323-726-0303
7733 Telegraph Road, Montebello, California 90640, USA

www.tascam.com

TEAC CANADA LTD.

Phone: +1905-890-8008, Facsimile: +1905-890-9888
5939 Wallace Street, Mississauga, Ontario L4Z 1Z8, Canada

www.tascam.com

TEAC MEXICO, S.A. de C.V.

Phone: +52-55-5010-6000
Río Churubusco 364, Colonia Del Carmen, Delegación Coyoacán, CP 04100, México DF, México

www.teacmexico.net

TEAC UK LIMITED

Phone: +44-8451-302511
Suites 19 & 20, Building 6, Croxley Green Business Park, Hatters Lane, Watford, Hertfordshire, WD18 8TE, UK

www.tascam.co.uk

TEAC Europe GmbH

Phone: +49 (0) 611-71580
Bahnstraße 12, 65205 Wiesbaden-Erbenheim, Germany

www.tascam.de