

TASCAM
TEAC Professional Division

D00998803B

MP-VT1

**Tragbarer MP3-Gesangs-
und -Instrumententrainer**

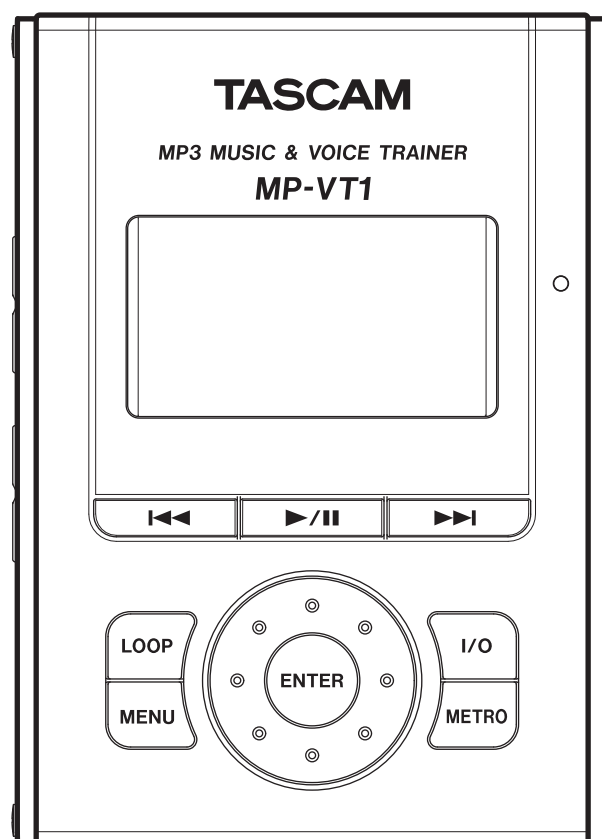

Benutzerhandbuch

Wichtige Hinweise zu Ihrer Sicherheit

- Lesen Sie diese Anleitung.
- Bewahren Sie diese Anleitung gut auf und geben Sie das Gerät nur mit dieser Anleitung weiter.
- Beachten Sie alle Warnhinweise.
- Befolgen Sie alle Anweisungen.

Bestimmungsgemäße Verwendung:

- Benutzen Sie das Gerät nur zu dem Zweck und auf die Weise, wie in dieser Anleitung beschrieben.

Zum Schutz vor Sach- oder Personenschäden durch Stromschlag infolge Feuchtigkeit:

- Betreiben Sie dieses Gerät nicht in unmittelbarer Nähe von Wasser, und stellen Sie es niemals so auf, dass es nass werden kann.
- Stellen Sie niemals mit Flüssigkeit gefüllte Behälter (Vasen, Kaffeetassen usw.) auf dieses Gerät.
- Reinigen Sie dieses Gerät nur mit einem trockenen Tuch.

Zum Schutz vor Sach- oder Personenschäden durch Stromschlag oder ungeeignete Versorgungsspannung:

- Öffnen Sie nicht das Gehäuse.
- Verbinden Sie das Gerät nur dann mit dem Stromnetz, wenn die Angaben auf dem Gerät mit der örtlichen Netzspannung übereinstimmen. Fragen Sie im Zweifelsfall einen Elektrofachmann.
- Wenn der mitgelieferte Netzstecker nicht in Ihre Steckdose passt, ziehen Sie einen Elektrofachmann zu Rate.
- Unterbrechen Sie niemals den Schutzleiter des Netzsteckers und kleben Sie niemals den Schutzkontakt zu.
- Wenn das Gerät über einen Wechselstromadapter mit dem Stromnetz verbunden werden muss: Verwenden Sie nur den mitgelieferten oder vom Hersteller empfohlene Wechselstromadapter.
- Sorgen Sie dafür, dass das Netzkabel nicht gedehnt, gequetscht oder geknickt werden kann – insbesondere am Stecker und am Netzkabelausgang des Geräts – und verlegen Sie es so, dass man nicht darüber stolpern kann.
- Ziehen Sie den Netzstecker bei Gewitter oder wenn Sie das Gerät längere Zeit nicht benutzen.

Zum Schutz vor Sachschäden durch Überhitzung:

- Versperren Sie niemals vorhandene Lüftungsöffnungen.
- Stellen Sie das Gerät nicht in der Nähe von Hitze abstrahlenden Geräten (Heizlüfter, Öfen, Verstärker usw.) auf.
- Stellen Sie dieses Gerät nicht an einem räumlich beengten Ort ohne Luftzirkulation auf.

Zum Schutz vor Sach- oder Personenschäden durch falsches Zubehör:

- Verwenden Sie nur Zubehör oder Zubehörteile, die der Hersteller empfiehlt.

Zum Schutz vor Folgeschäden durch mangelhafte Instandsetzung:

- Lassen Sie Wartungsarbeiten und Reparaturen nur vom qualifizierten Fachpersonal des Kundendienstes ausführen. Bringen Sie das Gerät zum Kundendienst, wenn es Regen oder Feuchtigkeit ausgesetzt war, wenn Flüssigkeit oder Fremdkörper hinein gelangt sind, wenn es heruntergefallen ist oder nicht normal funktioniert oder wenn das Netzkabel beschädigt ist.

Zum Schutz vor Schäden durch Batterien:

- **Explosionsgefahr!** Batterien niemals hohen Temperaturen aussetzen (nicht auf Heizkörper oder in die Sonne legen und niemals in offenes Feuer werfen).

Zum Schutz vor Hörschäden:

- Denken Sie immer daran: Hohe Lautstärkepegel können Ihr Gehör schädigen.

Wichtige Hinweise zu Ihrer Sicherheit	2	6 – Übungsfunktionen	20
1 – Bevor Sie loslegen	4	Die Tonhöhe und das Tempo ändern	20
Mitgeliefertes Zubehör	4	Die Solostimme oder das Soloinstrument des	
Hinweise zur Benutzung des Handbuchs	4	Titels unterdrücken	21
Geeignete Aufstellungsorte	4	Einen Abschnitt wiederholt wiedergeben	
Stromversorgung	5	(Loop-Wiedergabe)	21
2 – Funktionen und Bedienelemente im		Ein Mikrofon zum Üben anschließen.	22
Überblick	7	Zur Wiedergabe von Titeln üben.	22
Geräteoberseite	7	Das Metronom nutzen	22
Gerätefront	7	7 – Die Effekte nutzen	23
Rechte Seite des Geräts	8	8 – Die Stimmfunktion nutzen	24
Linke Seite des Geräts	8	Stimmfunktion im chromatischen Modus	
Geräterückseite	8	(CHROMA)	24
Die Statusseite des Displays	9	Stimmfunktion im Oszillatormodus (OSC.)	24
3 – Kabelverbindungen herstellen und MP3-		9 – Einstellungen im Setup-Menü vornehmen 25	
Dateien übertragen	11	Geschwindigkeit des Suchlaufs	25
Kopfhörer oder Lautsprecher anschließen	11	Automatische Abschaltung	25
Ein Mikrofon anschließen	11	Automatisches Abschalten der	
Den MP-VT1 mit einem Computer verbinden	12	Hintergrundbeleuchtung	25
Die Verbindung mit dem Computer trennen	12	Kontrast der Displaydarstellung	25
MP3-Dateien auf dem Computer erstellen	12	Helligkeit der Hintergrundbeleuchtung	25
MP3-Dateien vom Computer auf den MP-VT1		Das Gerät zurücksetzen	25
übertragen	13	Formatierung	26
4 – Das Menü	14	10 – Verschiedene Informationen anzeigen	27
Das Menü im Überblick	14	Dateiinformationen (FILE)	27
Das Menü nutzen	14	11 – Effektverzeichnis	28
5 – Titel auswählen und wiedergeben	16	Effektvoreinstellungen	28
Grundlegende Wiedergabefunktionen	16	12 – Display-Meldungen	29
Titel mithilfe der Displayseite BROWSE		13 – Das Gerät umweltgerecht entsorgen	30
aufsuchen	16	Den Akku ausbauen	30
Den Wiedergabebereich festlegen	17	14 – Technische Daten	31
Die Wiedergabeliste nutzen	18	Eingänge und Ausgänge	31
Wiederholte Wiedergabe und		Leistungsdaten Audio	31
Einzeltitelwiedergabe (PLAY MODE)	19	Unterstütztes MP3-Format	31
		Sonstige Daten	31
		Minimale Systemvoraussetzungen	31
		Automatisch gespeicherte Einstellungen	31
		Maßzeichnung	32

1 – Bevor Sie loslegen

Vielen Dank, dass Sie sich für den portablen MP3-Gesangs- und -Instrumententrainer MP-VT1 von Tascam entschieden haben. Bitte lesen Sie sich dieses Benutzerhandbuch sorgfältig durch, bevor Sie das Gerät in Betrieb nehmen. So ist sichergestellt, dass Ihnen keine der zahlreichen Funktionen entgeht. Wir hoffen, dass Ihnen dieser Trainer viele Jahre lang Freude bereiten wird.

Der MP-VT1 ist ein MP3-Player (Speicherkapazität 1 Gigabyte), der eigens für das Üben von Gesangs- und Instrumentalstücken entworfen wurde. Wenn Sie

einen Part lernen möchten, der bei normaler Geschwindigkeit nur schwer zu erfassen ist, können Sie die Wiedergabe so weit verlangsamen, dass die einzelnen Noten leichter herauszuhören sind. Zudem haben Sie die Möglichkeit, den Klang Ihrer Stimme oder Ihres Instruments mit den eingebauten Effekten zu verfeinern, während Sie zur Musik singen oder spielen. Übertragen Sie die Musik von Audio-CDs oder anderen Quellen einfach mithilfe Ihres Computers im MP3-Format auf den MP-VT1.

Mitgeliefertes Zubehör

Neben diesem Handbuch gehören die folgenden Teile zum Lieferumfang:

- Kurzanleitung
- USB-Kabel (Mini-B-Stecker)
- Garantiekarte

Sollte eines dieser Teile fehlen, wenden Sie sich an den Händler, bei dem Sie das Gerät gekauft haben. Eventuell vorhandene Transportschäden müssen Sie bei Ihrem Paketdienst/Spediteur geltend machen.

Tipp

Für einen eventuellen Versand des Geräts empfehlen wir Ihnen, die Verpackung aufzubewahren.

Hinweise zur Benutzung des Handbuchs

In diesem Handbuch verwenden wir die folgenden Schriftbilder und Schreibweisen:

Die Bedienelemente des MP-VT1 werden wie folgt dargestellt: **MENU**.

Meldungen auf dem Display des MP-VT1 werden wie folgt dargestellt: Are you sure?

Unveränderliche Displayzeichen werden wie folgt dargestellt: VSA.

VORSICHT

Mit „Vorsicht“ gekennzeichnete Abschnitte weisen auf Situationen hin, die Sachschäden oder körperliche Schäden zur Folge haben können.

Wichtig

Mit „Wichtig“ gekennzeichnete Abschnitte informieren über Besonderheiten, die für den ordnungsgemäßen Betrieb unerlässlich sind.

Anmerkung

Solche Anmerkungen enthalten zusätzliche Informationen, die besonders erwähnenswert sind.

Tipp

Tipps sind Hinweise, die den Umgang mit dem Gerät vereinfachen oder zu sonstigen Erleichterungen führen.

Geeignete Aufstellungsorte

Der MP-VT1 kann in den meisten Umgebungen betrieben werden. Um eine größtmögliche Lebensdauer und einwandfreien Betrieb zu gewährleisten, sollten Sie jedoch die folgenden Punkte beachten:

- Setzen Sie ihn möglichst nicht extremen Temperaturen oder hoher Luftfeuchtigkeit aus, und vermeiden Sie Stöße und Vibrationen.
- Halten Sie das Gerät von starken Magnetfeldern fern (Fernsehgeräten, Computermonitoren, größeren Elektromotoren usw.).

- Umgebungstemperatur: zwischen 0 °C und 40 °C.
- Relative Luftfeuchte: zwischen 30 % und 80 %.
- Stellen Sie das Gerät nicht auf ein anderes, Wärme abgebendes Gerät (z. B. einen Verstärker).
- Bei Verwendung des optionalen Wechselstromadapters: Achten Sie darauf, dass die auf dem Gerät angegebene Spannung mit Ihrer örtlichen Netzspannung übereinstimmt. Fragen Sie im Zweifelsfall einen Elektrofachmann.

Kondensation vermeiden

Wenn Sie das Gerät aus einer kalten Umgebung in eine warme Umgebung bringen, besteht die Gefahr, dass sich Kondenswasser bildet. Kondenswasser im

Geräteinneren kann Fehlfunktionen hervorrufen. Um dies zu vermeiden, lassen Sie das Gerät ein bis zwei Stunden stehen, bevor Sie es einschalten.

Stromversorgung

Der eingebaute Lithium-Ionen-Akku wird geladen, wenn Sie den MP-VT1 über das mitgelieferte USB-Kabel mit einem Computer verbinden. Sie können auch einen separat erhältlichen Wechselstromadapter verwenden, um das Gerät mit Strom zu versorgen, und um den Akku zu laden.

Bei fabrikneuem Akku reicht eine Akkuladung für ungefähr acht Stunden Betrieb.

Anmerkung

Der Akku ist ab Werk nicht vollständig geladen. Laden Sie ihn bitte vor dem ersten Gebrauch oder nutzen Sie den MP-VT1 zusammen mit dem optionalen Wechselstromadapter.

Den Akku mithilfe eines Computers aufladen

Um den Akku über einen Computer zu laden, verbinden Sie den MP-VT1 mittels des mitgelieferten USB-Kabels mit dem Computer und schalten Sie den Computer ein.

Verbinden Sie den MP-VT1 direkt mit dem Computer. Wenn Sie den MP-VT1 über einen USB-Hub an den Computer anschließen, wird der Akku möglicherweise nicht geladen.

Der Ladevorgang dauert ungefähr sechs Stunden (bei ausgeschaltetem MP-VT1).

Wenn Sie den MP-VT1 während des Ladens einschalten, wird er vom Computer automatisch als USB-Wechseldatenträger erkannt. Näheres hierzu siehe „Den MP-VT1 mit einem Computer verbinden“ auf S. 12.

Den Akku mithilfe des Wechselstromadapters PS-P520 aufladen

Verbinden Sie den Wechselstromadapter mit der **DC IN 5V**-Buchse des MP-VT1 und stecken Sie ihn in eine Steckdose. Der Ladevorgang dauert etwa drei Stunden.

Sie können den MP-VT1 nutzen, während der Akku aufgeladen wird.

Ob der MP-VT1 ein- oder ausgeschaltet ist, hat auf die Dauer des Ladevorgangs keinen Einfluss.

Tipp

Der Ladezustand des Akkus wird durch ein Lämpchen rechts neben dem Display angezeigt. Es leuchtet während des Ladens orange und erlischt, sobald der Akku voll ist.

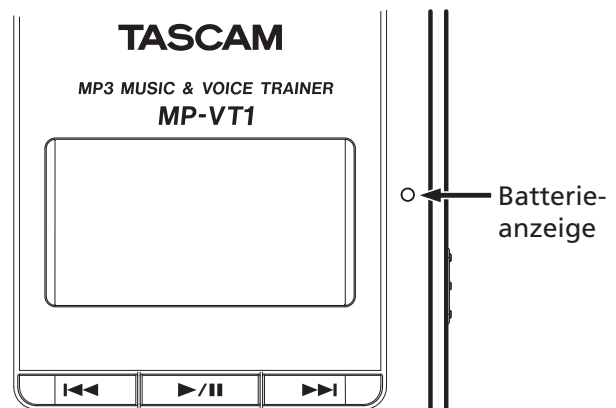

1 – Bevor Sie loslegen

Einschalten/Ausschalten

Um den MP-VT1 einzuschalten:

Schieben Sie den **POWER**-Schalter in Richtung des Pfeils und halten Sie ihn dort, bis auf dem Display „TASCAM“ erscheint. Lassen Sie den Schalter jetzt los.

Der MP-VT1 startet und die Statusseite erscheint.



Um den MP-VT1 auszuschalten:

Schieben Sie den **POWER**-Schalter in Richtung des Pfeils und halten Sie ihn dort, bis auf dem Display „Trainer series“ erscheint. Lassen Sie den Schalter jetzt los.

Der MP-VT1 schaltet sich aus.

Geräteoberseite

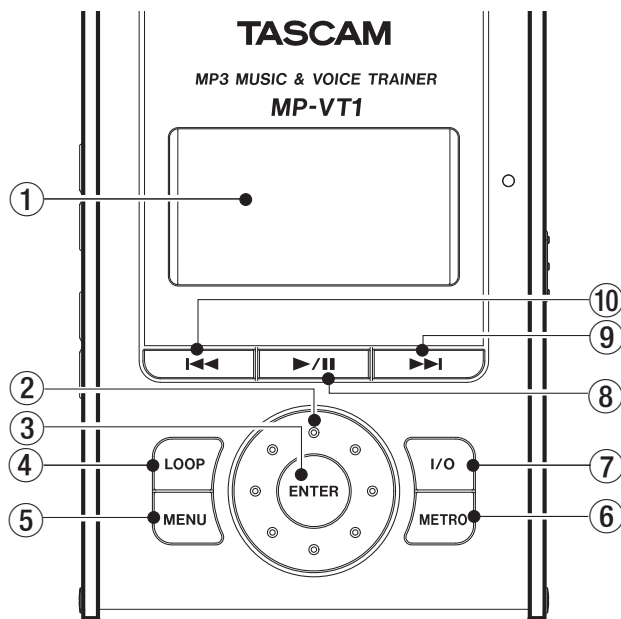

- ① **Display** Auf dem Display erscheinen die Statusseite und die Menüs, mit denen Sie auf das Metronom, die Effekte oder andere Einstellungen zugreifen. (Siehe „Die Statusseite des Displays“ auf S. 9.)
- ② **Datenrad** Dient zum Auswählen von Menüeinträgen und Ändern von Effekteinstellungen.
- ③ **ENTER-Taste** Mit dieser Taste bestätigen Sie eine Menüauswahl oder Effekteinstellung und rufen die Folgeseite auf.
- ④ **LOOP-Taste** Mit dieser Taste starten Sie die Loop-Wiedergabe, mit der Sie einen beliebigen Abschnitt wiederholt abspielen können. Das Displayzeichen I-O erscheint. (Siehe „Einen Abschnitt wiederholt wiedergeben (Loop-Wiedergabe)“ auf S. 21.) Um die Loop-Wiedergabe zu beenden, drücken Sie die Taste erneut.
- ⑤ **MENU-Taste** Mit dieser Taste rufen Sie von der Statusseite aus die MENU-Seite auf.

Innerhalb von Menüs oder Effektseiten kehren Sie mit dieser Taste zur vorherigen Seite zurück. Durch wiederholtes Drücken kehren Sie schließlich zur Statusseite zurück.

- ⑥ **METRO-Taste** Mit dieser Taste rufen Sie die METRONOME-Seite auf. Drücken Sie die Taste erneut, um zur Statusseite zurückzukehren.
- ⑦ **I/O-Taste** Mit dieser Taste legen Sie den IN- und den OUT-Punkt (also Anfang und Ende) der Loop-Wiedergabe fest.
- Wenn beide Punkte gesetzt sind, können Sie sie durch erneutes Drücken dieser Taste wieder löschen. (Siehe „Einen Abschnitt wiederholt wiedergeben (Loop-Wiedergabe)“ auf S. 21.)
- ⑧ **▶/II-Taste** Drücken Sie diese Taste, um die Wiedergabe zu starten oder an der gegenwärtigen Position anzuhalten.

Wenn die METRONOME-Seite angezeigt wird, dient diese Taste zum Starten und Stoppen des Metronoms.

- ⑨ **▶▶-Taste** Drücken Sie diese Taste, um zum nächsten Titel zu springen.
- Halten Sie die Taste gedrückt, um einen Titel vorwärts zu durchsuchen.
- ⑩ **◀◀-Taste** Mit dieser Taste springen Sie an den Anfang des aktuellen Titels. Vom Anfang des aktuellen Titels springen Sie zum vorherigen Titel.
- Halten Sie die Taste gedrückt, um einen Titel rückwärts zu durchsuchen.

Wichtig

Die Tasten ⑨ und ⑩ arbeiten mit manchen MP3-Dateien mit variabler Bitrate (VBR) möglicherweise nicht wie hier beschrieben. Die angezeigte verstrichene Zeit stimmt möglicherweise nicht und das Ende der Datei wird eventuell wiederholt. Brechen Sie die Funktion in diesem Fall ab.

Gerätefront

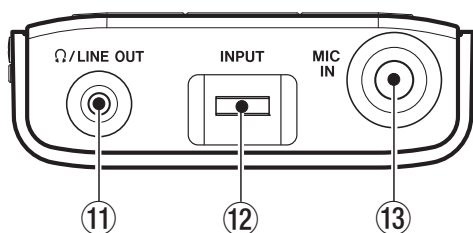

- ⑪ **Ω/LINE OUT-Buchse (Miniklinke)** An diese Buchse schließen Sie Ihren Kopfhörer an, um die

Musik und den Ton Ihres Gesangs oder Instruments zu hören. Sie können diese Buchse auch als Lineausgang nutzen.

- ⑫ **INPUT-Pegelregler** Mit diesem Regler passen Sie den Eingangspegel an der MIC IN-Buchse an.
- ⑬ **MIC IN-Buchse** Hier schließen Sie Ihr Gesangs- oder Instrumentenmikrofon an.

2 – Funktionen und Bedienelemente im Überblick

Rechte Seite des Geräts

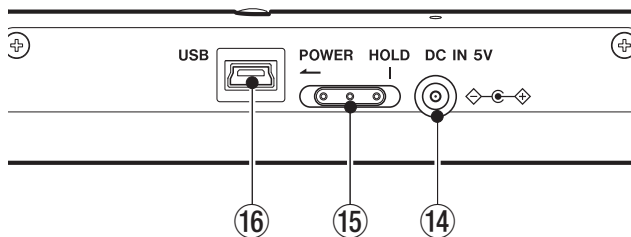

⑭ **USB-Anschluss** Über diesen Anschluss verbinden Sie den MP-VT1 mithilfe des beiliegenden USB-Kabels mit Ihrem Computer.

Wichtig

Wenn Sie den MP-VT1 über einen USB-Hub mit dem Computer verbinden, kann es zu Funktionsstörungen kommen. Sollten bei der Verwendung eines USB-Hubs Probleme auftreten, schließen Sie den MP-VT1 direkt an eine USB-Buchse des Computers an.

⑮ **POWER-Schalter** Schieben Sie diesen Schalter in Richtung des Pfeils (nach links) und halten Sie ihn dort, um das Gerät ein- oder auszuschalten.

Schieben Sie ihn nach rechts, um die **HOLD**-Funktion zu aktivieren. In der Einstellung **HOLD** sind alle Tasten deaktiviert.

⑯ **DC IN 5V-Buchse** Hier schließen Sie den separat erhältlichen Wechselstromadapter PS-P520 von Tascam an.

Linke Seite des Geräts

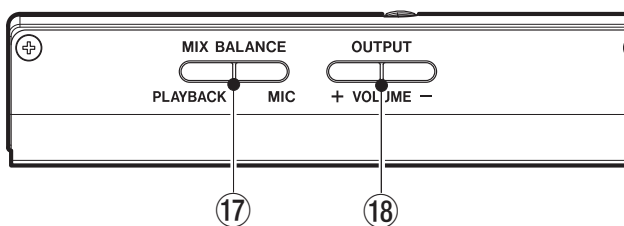

⑰ **MIX BALANCE-Tasten (PLAYBACK/MIC)** Mit diesen Tasten passen Sie die Lautstärkebalance zwischen dem wiedergegebenen Titel und des an der **MIC IN**-Buchse angeschlossenen Mikrofons an. Während Sie die Tasten drücken, erscheint die eingestellte Balance am unteren Rand des Displays.

Drücken Sie die **MIC**-Taste, um den relativen Pegel des Mikrofons zu erhöhen. Drücken Sie die **PLAYBACK**-Taste, um den relativen Pegel des wiedergegebenen Titels zu erhöhen.

Bei aktivierter Metronomfunktion stellen Sie mit diesen Tasten die Balance zwischen dem Mikrofon- und dem Metronomklang ein, wobei die **PLAYBACK**-Taste den relativen Pegel des Metronoms erhöht.

⑱ **OUTPUT VOLUME-Tasten (+/-)** Mit diesen Tasten stellen Sie den Gesamtpegel an der **Ω/LINE OUT**-Buchse ein. Während Sie die Tasten drücken, erscheint der gewählte Ausgangspegel am unteren Rand des Displays.

Geräterückseite

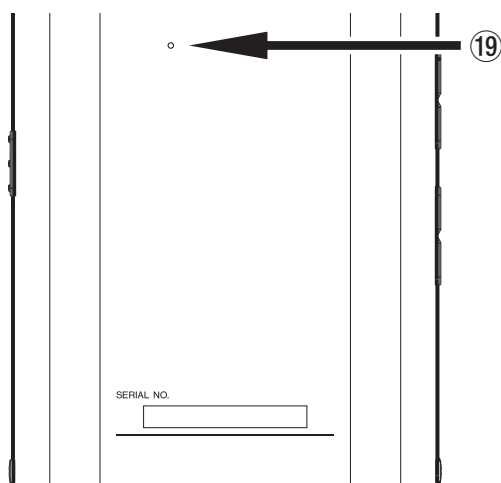

⑲ **Resetöffnung** Falls der MP-VT1 einmal nicht mehr normal arbeiten sollte, führen Sie in dieses Loch eine aufgebogene Büroklammer oder ein ähnliches Objekt ein, um die Resettaste im Geräteinneren zu drücken. Das Gerät wird dabei ausgeschaltet.

Wichtig

Setzen Sie das Gerät nur dann zurück, wenn Funktionsstörungen auftreten.

Die Statusseite des Displays

Im normalen Betrieb zeigt das Display die Statusseite. Die folgenden Erklärungen beziehen sich auf die Statusseite.

Anmerkung

Wenn Sie Menüfunktionen oder das eingebaute Metronom nutzen, werden jeweils andere Seiten angezeigt. Der Aufbau dieser Seiten ist an anderer Stelle erklärt.

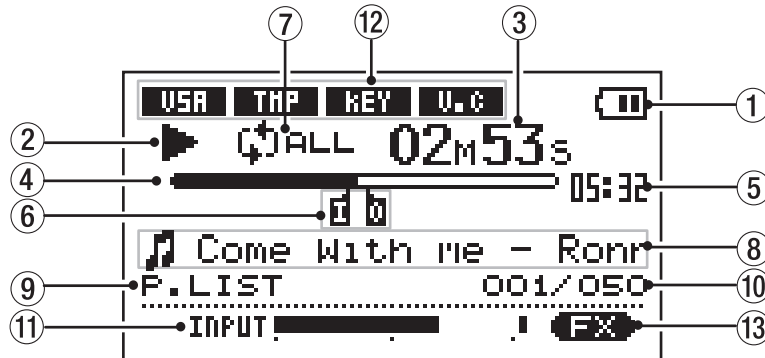

① **Akkuanzeige** Die Akkuanzeige erscheint, wenn die Stromversorgung über den eingebauten Lithium-Ionen-Akku erfolgt. Ein vollständig geladener Akku wird durch drei Balken symbolisiert. Die Anzeige blinkt, wenn der Akku aufgeladen werden muss.

② **Anzeige der Wiedergabefunktion** Anhand dieser Anzeige erkennen Sie die aktuelle Wiedergabefunktion.

- ► Titel wird wiedergegeben
- || Titel ist auf Pause geschaltet
- ■ Wiedergabe ist gestoppt (am Beginn eines Titels)
- ►► Schneller Vorlauf
- ◀◀ Schneller Rücklauf
- ►► Springen zum nächsten Titel
- ◀◀ Springen zum vorherigen Titel

③ **Verstrichene Spielzeit (00m00s)** Die verstrichene Spielzeit in Minuten und Sekunden erscheint während der Wiedergabe eines Titels.

④ **Wiedergabeposition** Diese Leiste zeigt Ihnen die aktuelle Wiedergabeposition an. Während der Wiedergabe füllt sich die Leiste von links nach rechts.

⑤ **Restspielzeit** Die verbleibende Spielzeit in Minuten und Sekunden erscheint während der Wiedergabe eines Titels.

⑥ **Beginn und Ende der Loop-Wiedergabe (IN-/OUT-Punkt)** Diese Zeichen markieren den Beginn und das Ende einer Wiedergabeschleife.

Sobald Sie den IN-Punkt setzen, erscheint an der entsprechenden Wiedergabeposition die Marke „I“.

Sobald Sie den OUT-Punkt setzen, erscheint an der entsprechenden Wiedergabeposition die Marke „O“.

⑦ **Anzeige für wiederholte Wiedergabe/Loop-Wiedergabe** Je nach gewählter Wiedergabeart erscheint eines der folgenden Displayzeichen:

- SINGLE Aktueller Titel wird wiedergegeben, anschließend stoppt die Wiedergabe
- 1 Aktueller Titel wird wiederholt wiedergegeben
- ALL Alle Titel im Wiedergabebereich werden wiederholt wiedergegeben
- I+O Der mit dem IN- und OUT-Punkt markierte Abschnitt wird wiederholt wiedergegeben (Loop-Wiedergabe)

⑧ **Titelinformationen** Hier erscheinen während der Wiedergabe Titelinformationen oder der Dateiname.

Wenn die aktuelle Datei einen ID3-Tag aufweist, werden die entsprechenden Titelinformationen angezeigt, andernfalls erscheint der Dateiname.

⑨ **Wiedergabebereich** Hier wird der aktuell gewählte Wiedergabebereich angezeigt.

- ALL Alle Dateien im MUSIC-Ordner
- FOLDER Dateien in einem Unterordner des MUSIC-Ordners
- P.LIST Dateien der Wiedergabeliste

⑩ **Titelnummer/Anzahl der Titel** Hier werden die Nummer des aktuellen Titels sowie die Gesamtzahl der Titel im gewählten Wiedergabebereich angezeigt.

⑪ **Eingangspegelanzeige** Hier können Sie den Eingangspegel des an der MIC IN-Buchse angeschlossenen Mikrofons überprüfen.

2 – Funktionen und Bedienelemente im Überblick

⑫ **Übungsfunktionen** Diese Displayzeichen zeigen an, welche Übungsfunktionen (VSA, Tempo, Tonart, Stimmunterdrückung) aktiv sind.

Wenn eine Funktion eingeschaltet ist, erscheint das entsprechende Kürzel in inverser Schrift.

⑬ **Effektanzeige** Zeigt an, ob die eingebauten Effekte ein- oder ausgeschaltet sind. Wenn die Effekte eingeschaltet sind, erscheint das Kürzel FX in inverser Schrift.

Kopfhörer oder Lautsprecher anschließen

Die Ω /LINE OUT-Buchse des MP-VT1 ermöglicht Ihnen, einen Kopfhörer oder ein Monitorsystem (aktive Lautsprecher, ein Verstärker-/Lautsprechersystem usw.) anzuschließen.

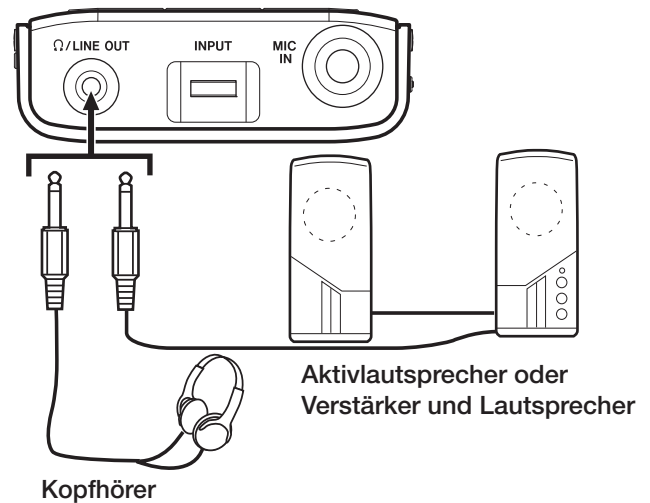

Ein Mikrofon anschließen

Dank der eingebauten Effekte benötigen Sie nur den MP-VT1 und ihr Mikrofon, um Ihre Stimme oder Ihr Instrument in verschiedensten Sounds zu hören. Schließen Sie Ihr Mikrofon an, und singen oder spielen Sie zu einem beliebigen MP3-Titel. (Näheres dazu siehe „Übungsfunktionen“ auf S. 20 und „Die Effekte nutzen“ auf S. 23.)

Am unteren Rand des Displays erscheint die Eingangspegelanzeige. Verwenden Sie sie, um den Eingangspegel zu überprüfen und anzupassen. Einen zu hohen Eingangspegel erkennen Sie an dem kurz aufleuchtenden kleinen Rechteck am rechten Ende der Anzeige. Wenn der Eingangspegel zu niedrig ist, schlägt die Pegelanzeige beim Singen oder Spielen nur wenig oder gar nicht aus.

Behalten Sie die Pegelanzeige im Auge, wenn Sie den Eingangspegel mithilfe des **INPUT**-Reglers anpassen, sodass er weder zu hoch noch zu niedrig ist.

Das Mikrofonsignal wird an der Ω /LINE OUT-Buchse ausgegeben.

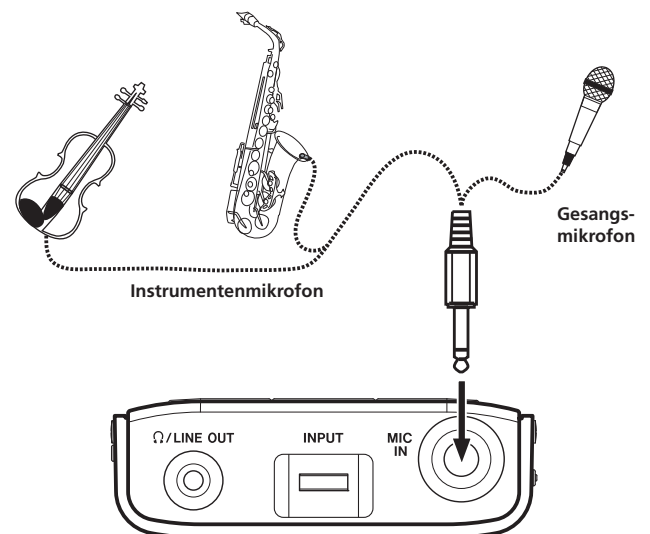

3 – Kabelverbindungen herstellen und MP3-Dateien übertragen

Den MP-VT1 mit einem Computer verbinden

Indem Sie den MP-VT1 an einen Computer anschließen, können Sie Musikdateien im MP3-Format vom Computer auf den MP-VT1 kopieren, Dateien löschen und Ordner bearbeiten.

Um die auf dem Computer gespeicherten Musikdateien auf den MP-VT1 übertragen zu können, verbinden Sie den USB-Anschluss des MP-VT1 mit einem USB-Port des Computers. Verwenden Sie dazu das mitgelieferte USB-Kabel.

Auf dem Display des MP-VT1 wird `connected... USB` angezeigt. Auf dem

Computer sollte das Gerät nun als Wechseldatenträger mit der Bezeichnung MP-VT1 erscheinen.



Anmerkung

Im Auslieferungszustand enthält der MP-VT1 einen Ordner mit der Bezeichnung `MANUAL`, in dem sich das englischsprachige Benutzerhandbuch im PDF-Format befindet. Bevor Sie es löschen, sollten Sie eine Sicherungskopie erstellen, damit Sie die enthaltenen Informationen weiterhin zur Hand haben.

Die Verbindung mit dem Computer trennen

Um die Verbindung mit dem Computer zu trennen, wenden Sie das Ihrem Betriebssystem entsprechende Verfahren zum Entfernen eines Wechseldatenträgers an, bevor Sie das USB-Kabel herausziehen.

Der MP-VT1 startet automatisch neu.



MP3-Dateien auf dem Computer erstellen

Der MP-VT1 ist in der Lage, Audiodateien im MP3-Format (MPEG1 Audio Layer III) wiederzugeben. (Weitere Informationen dazu siehe „Dateiinformatio-nen (FILE)“ auf S. 27.)

MP3-Dateien werden mithilfe des USB-Kabels von einem Computer auf den MP-VT1 übertragen.

Anmerkung

MP3-Dateien im RIFF-Format mit der Dateinamenserweiterung `*.wav` werden nicht unterstützt. Es werden ausschließlich Dateien mit einer Abtastrate von 44,1 kHz unterstützt. MP3-Dateien mit anderen Abtastraten, wie 48 kHz und 32 kHz, werden nicht unterstützt.

Um die Titel einer CD oder anderen Quelle in das MP3-Format zu verwandeln, verwenden Sie eine geeignete Softwareanwendung.

Wichtig

Die meisten Programme zum Importieren von Musikdateien (wie iTunes) sind in der Lage, Titel verschiedener Formate in das MP3-Format umzuwandeln. Vermutlich können Sie für den Import jedoch auch andere Formate auswählen. Vergewissern Sie sich daher, dass Ihre Anwendung die Dateien in das MP3-Format umwandelt.

MP3-Dateien vom Computer auf den MP-VT1 übertragen

So kopieren Sie Titel von einem Computer auf den MP-VT1:

- 1 Verbinden Sie den MP-VT1 mit dem Computer.** (Weitere Informationen dazu siehe „Den MP-VT1 mit einem Computer verbinden“ weiter oben.)
- 2 Öffnen Sie den Wechseldatenträger MP-VT1, indem Sie darauf doppelklicken.**
Er enthält zwei Ordner: UTILITY und MUSIC.
- 3 Ziehen Sie die gewünschten MP3-Dateien vom Computer in den MUSIC-Ordner.**
Sobald die MP3-Dateien vollständig in den Speicher des MP-VT1 übertragen worden sind, erscheinen Sie im MUSIC-Ordner.
- 4 Wenn Sie alle gewünschten Dateien übertragen haben, wenden Sie das Ihrem Betriebssystem**

entsprechende Verfahren an, um den MP-VT1 vom Computer zu entfernen.

- 5 Ziehen Sie anschließend das USB-Kabel.**

Der MP-VT1 startet automatisch neu.

Tip

- Sie können im MUSIC-Ordner weitere Unterordner anlegen. Er kann zwei Ebenen von Unterordnern enthalten. Auf diese Weise können Sie Titel nach Kategorien anordnen oder Ordner für verschiedene Nutzer anlegen. Der MP-VT1 kann dann wahlweise nur die Titel eines bestimmten Ordners wiedergeben. (Siehe „Den Wiedergabebereich festlegen“ auf S. 17.)
- Benennen Sie die Unterordner und Titel so, wie sie später auf dem Display des MP-VT1 erscheinen sollen. (Bei MP3-Dateien mit ID3-Tags werden anstatt der Dateinamen die Dateiinformationen angezeigt.)
- Unterordner und Titel in der dritten oder einer tieferen Verzeichnisebene werden auf dem MP-VT1 nicht angezeigt und können nicht wiedergegeben werden.

4 – Das Menü

Drücken Sie die **MENU**-Taste, um das Menü aufzurufen, von dem aus Sie auf die meisten Funktionen und Einstellungen des MP-VT1 zugreifen können.



Wichtig

Die Seite für die Metronomeinstellungen rufen Sie mithilfe der **METRO**-Taste anstelle der **MENU**-Taste auf.

Das Menü im Überblick

Das Menü des MP-VT1 weist die folgenden Einträge auf:

Menüeintrag	Funktion
INFORMATION	Zeigt grundlegende Informationen zur aktuellen Datei, zur Speicherplatzbelegung und zu den Systemeinstellungen an.
BROWSE	Zeigt Musikdateien bzw. Ordner im Ordner MUSIC an und ermöglicht die direkte Auswahl von Titeln für die Wiedergabe oder um sie der Wiedergabeliste hinzuzufügen.
PLAYLIST	Zeigt die Wiedergabeliste an, die Sie daraufhin bearbeiten können (Verschieben und Löschen von Titeln).
PLAY MODE	Dient zum Auswählen des Wiedergabebereichs und des gewünschten Modus für die wiederholte Wiedergabe.
PB CONTROL	Wählen Sie hier Tempo und Tonart der Wiedergabe und die Stimmunterdrückung.
EFFECT	Dient zum Auswählen und Einstellen der eingebauten Effekte.
TUNER	Dient zum Einstellen und Aufrufen des chromatischen Stimmgeräts und Oszillators.
SETUP	Hier nehmen Sie verschiedene allgemeine Einstellungen vor, können das Gerät zurücksetzen oder es neu formatieren.

Das Menü nutzen

Auf die meisten Menüfunktionen greifen Sie mithilfe der **MENU**- und der **ENTER**-Taste und des Datenrads zu. (Siehe „Geräteoberseite“ auf S. 7.)

Der aktuell ausgewählte Menüeintrag wird invers dargestellt.

Tipp

Sie können auch während der Wiedergabe eines Titels auf das Menü und das Metronom zugreifen.

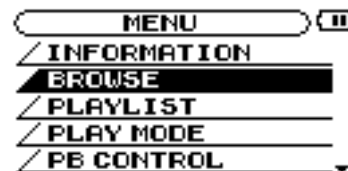

Anwendungsbeispiel

Anhand dieses Beispiels zeigen wir Ihnen, wie Sie die Geschwindigkeit für den schnellen Vorlauf/Rücklauf mithilfe des Menüeintrags **CUE/REV SPEED** im **SETUP**-Menü ändern.

1 Drücken Sie von der Statusseite aus die **MENU**-Taste.

Die **MENU**-Seite erscheint, auf der die verschiedenen Menüeinträge aufgelistet sind.

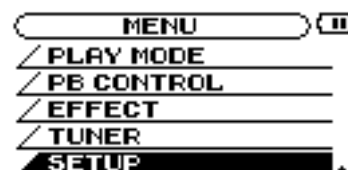

Der kleine Pfeil rechts unten in der obigen Abbildung (⌵) weist Sie darauf hin, dass weitere Einträge verfügbar sind, die Sie durch Abwärtsscrollen anzeigen können. Wenn der Pfeil nach oben weist (⌴), können Sie weitere Einträge durch Aufwärtsscrollen anzeigen.

2 Markieren Sie mithilfe des Datenrads den Eintrag **SETUP**, und drücken Sie **ENTER**.

Die **SETUP**-Seite erscheint.

```

  SETUP
  CUE/REV SPEED : x8
  AUTO OFF      : 30sec
  BACKLIGHT     : 15sec
  CONTRAST      : 5
  DIMMER        : High ⌵
  
```

3 Markieren Sie mithilfe des Rads den Eintrag **CUE/REV SPEED**, und drücken Sie **ENTER**.

Die aktuelle Einstellung wird hervorgehoben.

4 Stellen Sie den gewünschten Wert mit dem Rad ein.

Anmerkung

Die Pfeile rechts neben dem Wert geben an, ob Sie ihn erhöhen oder senken können.

Für den Eintrag **CUE/REV SPEED** beispielsweise gibt es fünf mögliche Einstellmöglichkeiten: **x2**, **x4**, **x6**, **x8** und **x10**.

Wenn der niedrigste Wert gewählt ist (**x2** in diesem Beispiel), erscheint **⌴** und zeigt an, dass Sie den Wert erhöhen können.

Wenn der höchste Wert gewählt ist (**x10** in diesem Beispiel), erscheint **⌵** und zeigt an, dass Sie den Wert senken können.

Bei den übrigen Werten erscheinen beide Symbole, das heißt, Sie können einen höheren oder niedrigeren Wert wählen.

5 Drücken Sie wiederholt die **MENU**-Taste, bis wieder die Statusseite angezeigt wird.

Mit jedem Drücken der Taste gehen Sie einen Schritt zurück.

Anmerkung

Auf die Einstellungen der **METRONOME**-Seite greifen Sie auf dieselbe Weise zu wie auf die normalen Menüeinträge. (Siehe „Die Effekte nutzen“ auf S. 23.)

Grundlegende Wiedergabefunktionen

Verwenden Sie die Tasten ►/■, ◀◀ und ▶▶ in derselben Weise, wie Sie es von einem normalen CD-Player oder ähnlichen Wiedergabegeräten gewohnt sind.

Einen Titel wiedergeben

Drücken Sie die ►/■-Taste, um die Wiedergabe des aktuellen Titels zu starten.

Die Wiedergabe vorübergehend anhalten

Drücken Sie die ►/■-Taste, um die Wiedergabe des aktuellen Titels an der gegenwärtigen Position vorübergehend anzuhalten (auf Pause zu schalten).

Einen bestimmten Titel aufsuchen

Drücken Sie die Tasten ◀◀ und ▶▶, um einen bestimmten Titel auszuwählen. Dies ist sowohl bei laufender als auch bei angehaltener Wiedergabe möglich.

- Wenn Sie die ◀◀-Taste während der Wiedergabe oder bei angehaltener Wiedergabe drücken, kehrt die Wiedergabeposition zum Beginn des Titels zurück.
- Indem Sie die ◀◀-Taste bei gestoppter Wiedergabe drücken, springen Sie zum Beginn des vorherigen Titels.

- Mit der ▶▶-Taste springen Sie stets zum Beginn des nächsten Titels.

Eine weitere Möglichkeit, einen Titel für die Wiedergabe auszuwählen, haben Sie über die BROWSE-Seite (siehe unten).

Anmerkung

Bei gestoppter Wiedergabe (Wiedergabeposition steht am Beginn des Titels) erscheint das Symbol ■ auf dem Display. Wenn die Wiedergabe innerhalb eines Titels auf Pause geschaltet ist, erscheint das Symbol ■■.

Einen Titel durchsuchen

Halten Sie die Tasten ◀◀ oder ▶▶ gedrückt, um einen Titel rückwärts bzw. vorwärts zu durchsuchen (schneller Rücklauf/Vorlauf).

Die Lautstärke anpassen

Mit den **OUTPUT VOLUME**-Tasten (+, -) ändern Sie die Lautstärke. Während Sie die Tasten drücken, erscheint der aktuelle Ausgangspegel am unteren Rand des Displays. Da Sie mit den **OUTPUT VOLUME**-Tasten die Gesamtlautstärke des MP-VT1 regeln, beeinflussen sie damit auch den Pegel eines angeschlossenen Mikrofons.



Titel mithilfe der Displayseite BROWSE aufsuchen

Auf der BROWSE-Seite wird Ihnen der Inhalt des MUSIC-Ordners angezeigt. Um einen Titel direkt von dieser Seite aus wiederzugeben, wählen Sie ihn aus und drücken die ►/■-Taste.

Wichtig

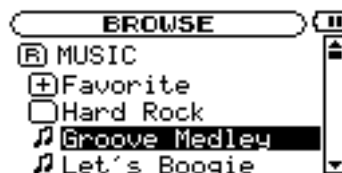

Die BROWSE-Seite dient außerdem dazu, Titel der Wiedergabeliste hinzuzufügen. Um Dateien oder Unterordner im MUSIC-Ordner zu löschen oder zu verschieben, müssen Sie Ihren Computer verwenden. Auf der Displayseite BROWSE ist dies nicht möglich.

- 1 Um die BROWSE-Seite aufzurufen, öffnen Sie zunächst mit der MENU-Taste die MENU-Seite.
- 2 Markieren Sie den Eintrag BROWSE, und drücken Sie ENTER.





Auf der BROWSE-Seite werden die Ordner und Musikdateien in einer Baumstruktur dargestellt. Öffnen Sie einen Ordner, um die darin enthaltenen Musikdateien zu sehen.

3 Um einen Ordner zu öffnen, markieren Sie ihn, und drücken Sie ENTER.

-  MUSIC – Der MUSIC-Ordner ist immer der oberste Ordner auf der BROWSE-Seite.
-  – Dieses Symbol erscheint neben den Namen von Musikdateien.
- Um eine Musikdatei sofort wiederzugeben und zur Statusseite zurückzukehren, markieren Sie sie und drücken die ►/II-Taste.
- Um ein Popup-Fenster zu öffnen, mit dem Sie eine Datei der Wiedergabeliste hinzufügen können, markieren Sie die Datei und drücken ENTER. (Siehe „Die Wiedergabeliste nutzen“ auf S. 18.)



Wichtig

Dateien, die eine andere Dateinamenserweiterung als .mp3 aufweisen, werden nicht angezeigt.

-  – Dieses Symbol erscheint neben Ordnern, die Unterordner enthalten.
-  – Dieses Symbol erscheint neben Ordnern, die keine Unterordner enthalten.

Die folgende Abbildung zeigt Ihnen, wie die BROWSE-Seite aussieht, nachdem der Ordner Favorite geöffnet wurde:



-  – Der Inhalt dieses Ordners (in diesem Beispiel der Ordner Favorite) wird angezeigt.
-  – Um den geöffneten Ordner zu schließen und zur Seite zurückzukehren, die den Inhalt des übergeordneten Ordners anzeigt, markieren Sie dieses Symbol und drücken ENTER.

Den Wiedergabebereich festlegen

Von der Statusseite aus können Sie den Wiedergabebereich festlegen, wenn der MP-VT1 nur eine bestimmte Gruppe von Dateien wiedergeben soll. Dies erleichtert die Titelauswahl, wenn Sie viele Titel auf dem Gerät gespeichert haben.

Um den Wiedergabebereich festzulegen, verwenden Sie das Menü PLAY MODE.

- 1 Drücken Sie die MENU-Taste, um die MENU-Seite aufzurufen. Wählen Sie dort den Eintrag PLAY MODE.

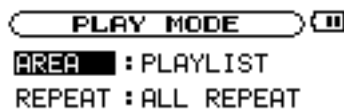

- 2 Wählen Sie die Option AREA, und drücken Sie die ENTER-Taste.

- 3 Wählen Sie einen der folgenden Wiedergabebereiche:

- ALL – Von der Statusseite aus werden sämtliche Titel wiedergegeben, die Sie von Ihrem Computer in den MUSIC-Ordner des MP-VT1 kopiert haben.
- FOLDER – Von der Statusseite aus werden alle Titel wiedergegeben, die sich im selben Ordner

wie der aktuell ausgewählte Titel befinden. Um den aktuellen Ordner zu wechseln, rufen Sie die BROWSE-Seite auf und wählen einen beliebigen Titel aus dem gewünschten Ordner aus. (Siehe „Titel mithilfe der Displayseite BROWSE aufsuchen“ auf S. 16.)

Wichtig

Von der Statusseite aus lassen sich nur die Titel im aktuell ausgewählten Ordner wiedergeben. Dateien in Unterordnern des ausgewählten Ordners stehen für die Wiedergabe nicht zur Verfügung.

- PLAYLIST – Von der Statusseite aus werden alle Titel der Wiedergabeliste wiedergegeben. (Siehe „Die Wiedergabeliste nutzen“ auf S. 18.) Falls die Wiedergabeliste keine Titel enthält, erscheint die Meldung NO PLAYLIST. Fügen Sie der Wiedergabeliste Titel hinzu, oder wählen Sie eine andere Option.

Der gewählte Wiedergabebereich wird links unten auf der Statusseite angezeigt.



Die Wiedergabeliste nutzen

Sie haben die Möglichkeit, eine Liste mit den Titeln zu erstellen, die wiedergegeben werden sollen. Wählen Sie dazu auf der **PLAY MODE**-Seite unter **AREA** die Option **PLAYLIST**. Anschließend kön-

nen von der Statusseite aus nur Titel ausgewählt und wiedergegeben werden, die in der Wiedergabeliste enthalten sind.

Der Wiedergabeliste Titel hinzufügen

- 1 Drücken Sie die **MENU**-Taste, um die **MENU**-Seite aufzurufen, und wählen Sie den Eintrag **BROWSE**, und drücken Sie **ENTER**.
- 2 Markieren Sie den ersten Titel, der der Wiedergabeliste hinzugefügt werden soll, und drücken Sie die **ENTER**-Taste.

Ein Popup-Fenster erscheint, mit dem Sie den Titel der Wiedergabeliste hinzufügen können.



- 3 Wählen Sie die Option **ADD LIST**, und drücken Sie die **ENTER**-Taste.

Der Titel wird der Wiedergabeliste hinzugefügt und das Fenster verschwindet.

Wenn Sie die Option **CANCEL** markieren und **ENTER** drücken, wird das Fenster geschlossen, ohne dass der Titel der Wiedergabeliste hinzugefügt wird.

- 4 Um der Wiedergabeliste weitere Titel hinzuzufügen, wiederholen Sie die Schritte 2 und 3.

Die Titel werden in der Reihenfolge des Hinzufügens nummeriert.

Die Wiedergabeliste bearbeiten

Um die Wiedergabeliste anzuzeigen und zu bearbeiten, nutzen Sie die **PLAYLIST**-Seite.

- 1 Drücken Sie die **MENU**-Taste, um die **MENU**-Seite aufzurufen, wählen Sie den Eintrag **PLAYLIST**, und drücken Sie **ENTER**.



- 2 Wählen Sie den Titel, den Sie bearbeiten möchten, und drücken Sie die **ENTER**-Taste.

Ein Popup-Fenster erscheint.



Die folgende Vorgehensweise hängt davon ab, welche der drei möglichen Aktionen Sie wählen.

- Um abubrechen und das Popup-Fenster ohne Änderungen zu schließen, wählen Sie **CANCEL** und drücken **ENTER**.

ALL CLR: Alle Titel aus der Wiedergabeliste löschen

– Wählen Sie diese Option, um alle Titel aus der Wiedergabeliste zu löschen. (In diesem Fall spielt es keine Rolle, welchen Titel Sie in Schritt 2 ausgewählt haben.) Die Titel werden aus der Wiedergabeliste gelöscht, jedoch nicht aus dem Speicher des MP-VT1.

- 3 Wählen Sie im Popup-Fenster die Option **ALL CLR**, und drücken Sie die **ENTER**-Taste.

Ein Dialogfenster fordert Sie auf, den Vorgang zu bestätigen.

- 4 Drücken Sie die **ENTER**-Taste, um alle Titel aus der Wiedergabeliste zu entfernen. (Um abubrechen, drücken Sie die **MENU**-Taste.)

DELETE: Einen Titel aus der Wiedergabeliste löschen

– Wählen Sie diese Option, um den gewählten Titel aus der Wiedergabeliste zu löschen. Der Titel wird aus der Wiedergabeliste gelöscht, jedoch nicht aus dem Speicher des MP-VT1.

- 3 Wählen Sie im Popup-Fenster die Option **DELETE**, und drücken Sie die **ENTER**-Taste.

Der Titel wird aus der Wiedergabeliste entfernt.

5 – Titel auswählen und wiedergeben

MOVE: Die Titelfolge ändern – Wählen Sie diese Option, um die Reihenfolge der Titel in der Wiedergabeliste zu ändern.

3 Wählen Sie im Popup-Fenster die Option MOVE, und drücken Sie die ENTER-Taste.

Die Nummer des Titels wird hervorgehoben.

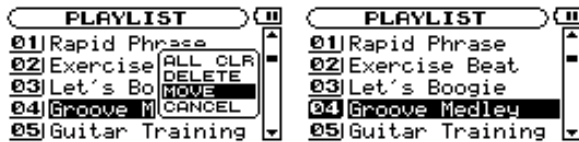

4 Verwenden Sie das Rad, um dem Titel eine andere Position innerhalb der Wiedergabeliste zuzuweisen.

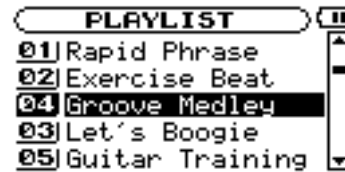

Im obigen Beispiel wurde der 4. Titel der Liste an die 3. Position verschoben.

5 Drücken Sie die ENTER-Taste, um die Liste neu anzuordnen und zur normalen Darstellung der PLAYLIST-Seite zurückzukehren.

Wiederholte Wiedergabe und Einzeltitelwiedergabe (PLAY MODE)

Sie können entweder nur den aktuellen Titel oder alle Titel des gewählten Wiedergabebereichs wiederholt wiedergeben. Sie können auch einen einzelnen Titel einmal wiedergeben.

1 Drücken Sie die MENU-Taste, um die MENU-Seite aufzurufen, wählen Sie dort den Eintrag PLAY MODE, und drücken Sie ENTER.

2 Wählen Sie REPEAT, und anschließend eine der folgenden Optionen:

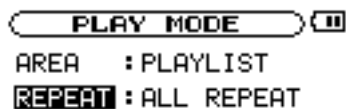

- OFF – Alle Titel des gewählten Wiedergabebereichs werden einmal fortlaufend wiedergegeben.
- SINGLE – Der aktuelle Titel wird einmal ohne Wiederholung wiedergegeben. Auf der Statusseite erscheint das Displayzeichen Single.
- 1 REPEAT – Der aktuelle Titel wird wiederholt wiedergegeben. Auf der Statusseite erscheint das Displayzeichen 1Track Repeat.
- ALL REPEAT – Alle Titel des aktuellen Wiedergabebereichs werden wiederholt wiedergegeben. Auf der Statusseite erscheint das Displayzeichen All Track Repeat.

Anmerkung

Sobald Sie die Loop-Wiedergabe aktivieren, wird der unter PLAY MODE gewählte Wiederholmodus automatisch deaktiviert.

Die Tonhöhe und das Tempo ändern

Mit dem MP-VT1 können Sie das Tempo ändern, mit dem die Titel wiedergegeben werden, und zwar ohne Änderung der Tonhöhe (Tonart). Sie können aber auch die Tonhöhe ändern, ohne das Tempo zu beeinflussen.

Diese Einstellungen nehmen Sie auf der PB CONTROL-Seite vor.

Wenn die Statusseite auf dem Display zu sehen ist, können Sie die PB CONTROL-Seite direkt öffnen, indem Sie die ENTER-Taste drücken.

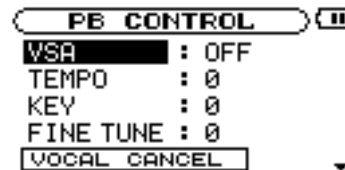

Tip

Die Seite steht auch auf der MENU-Seite unter PB CONTROL zur Verfügung.

Das Tempo ändern

Um das Wiedergabetempo zu ändern, wählen Sie auf der PB CONTROL-Seite die Option TEMPO.

Sie können Titel um bis zu 50 % langsamer wiedergeben. Die Wiedergabegeschwindigkeit wird entsprechend der hier vorgenommenen Einstellung geändert. Bei dem angezeigten Wert handelt es sich um die Tempoänderung in Prozent.

Auf der Statusseite erscheint das Displayzeichen TMP in inverser Schrift.

Welche Werte für die Tempoänderung zur Verfügung stehen, hängt davon ab, ob die VSA-Funktion (siehe nächster Abschnitt) eingeschaltet ist:

- VSA eingeschaltet: Wählen Sie einen der folgenden Werte (%): -50, -32, -16, -12, -8, -4, 0, +4, +8, +12, +16
- VSA ausgeschaltet: Wählen Sie einen beliebigen Wert zwischen -50 und +16 (%).

Anmerkung

Wenn Sie bei ausgeschalteter VSA-Funktion einen beliebigen Tempowert wählen und die VSA-Funktion dann einschalten, wird die Tempoänderung automatisch auf den nächstliegenden der oben genannten Prozentwerte eingestellt.

Tempo ändern, ohne die Tonhöhe zu ändern

Um das Tempo der Wiedergabe zu ändern, ohne die Tonhöhe zu beeinflussen, aktivieren Sie die VSA-Funktion (Variable Speed Audition).

Die VSA-Funktion schalten Sie mit der Option VSA ein und aus.

Wenn Sie eingeschaltet ist, erscheint auf der Statusseite das VSA-Displayzeichen in inverser Schrift.

Wichtig

Die Funktionen zur Tonhöhen-/Geschwindigkeitsänderung können gelegentlich mit gewissen Beeinträchtigungen der Klangqualität einhergehen. Dies ist eine Folge der speziellen Tondatenverarbeitung und stellt keine Fehlfunktion dar.

Tonart ändern, ohne das Tempo zu ändern

Um die Tonart in Halbtönen zu ändern, ohne das Tempo zu beeinflussen, nutzen Sie die Option KEY.

Die Option KEY ermöglicht Ihnen, die Tonart um 1 bis 6 Halbtöne nach oben oder unten zu transponieren (#6-b6).

Wenn die KEY-Funktion aktiv ist (das heißt, es ist ein anderer Wert als 0 eingestellt), erscheint auf der Statusseite das Displayzeichen KEY in inverser Schrift.

Mithilfe der Option FINE TUNE können Sie die Tonhöhe in Cent beeinflussen (100 Cent entsprechen einem Halbton).

Die Solostimme oder das Soloinstrument des Titels unterdrücken

Nutzen Sie die Stimmunterdrückung, um den Gesangs- oder Instrumentalpart eines Titels zugunsten Ihres eigenen Gesangs oder Instruments akustisch weitgehend zu unterdrücken.

Für die Stimmunterdrückung stehen Ihnen unter VOICE CANCEL drei Optionen zur Verfügung.

- **CANCEL** – Wählen Sie unter der Option **CANCEL** die Einstellung **ON**, um die Stimmunterdrückung einzuschalten. Auf der Statusseite erscheint das Displayzeichen **V.C** in inverser Schrift.

Wichtig

Die Effektivität dieser Funktion ist von Titel zu Titel unterschiedlich, und nicht immer können Gesangs- oder Instrumentalklänge vollständig unterdrückt werden. Wenn sich der Gesangs- oder Instrumentalpart durch das Aktivieren der Funktion nicht zufriedenstellend unterdrücken lässt

oder andere Instrumente beeinflusst werden, können Sie die folgenden Parameter anpassen, um bessere Ergebnisse zu erzielen.

- **RANGE** – Mithilfe der Option **RANGE** passen Sie den Frequenzbereich an, der an der gewünschten Stereoposition (einzustellen mit der Option **PART**) unterdrückt werden soll. Wählen Sie entweder **MID** für die Mitten (der Frequenzbereich der meisten Stimmen/Instrumente) oder **ALL** für den gesamten Frequenzbereich.
- **PART** – Mithilfe der Einstellung **PART** bestimmen Sie die Position im Stereobild, an der die Unterdrückung greift (**L10-R10**). Wenn der zu unterdrückende Part beispielsweise auf der linken Seite zu hören ist, stellen Sie **PART** zunächst auf **L10**, und bewegen sich dann schrittweise auf die Mitte zu (**L9, L8** usw.), bis der gewünschte Part am besten unterdrückt wird.

Einen Abschnitt wiederholt wiedergeben (Loop-Wiedergabe)

Um einen beliebigen Abschnitt eines Titels wiederholt (als Loop) wiederzugeben, gehen Sie wie folgt vor:

- 1 Drücken Sie an der Stelle, an der sich der Anfang der Wiedergabelschleife befinden soll (am IN-Punkt), die I/O-Taste.**

Dies ist bei laufender und bei angehaltener Wiedergabe möglich.

- 2 Drücken Sie erneut die I/O-Taste an der Stelle, an der sich das Ende der Wiedergabelschleife befinden soll (am OUT-Punkt).**

Der Abschnitt zwischen dem IN- und dem OUT-Punkt wird nun als Loop wiedergegeben.

Anmerkung

Sobald Sie die Loop-Wiedergabe aktivieren, wird der unter PLAY MODE gewählte Wiederholmodus automatisch deaktiviert.

Auf der Statusseite erscheint unterhalb der Leiste für die Wiedergabeposition ein **I** am IN-Punkt und ein **O** am OUT-Punkt. Während der Loop-Wiedergabe erscheint das Displayzeichen **I-O**.

Um die Loop-Wiedergabe zu beenden, drücken Sie die LOOP- oder die I/O-Taste.

- Wenn Sie die Loop-Wiedergabe durch Drücken der **LOOP**-Taste beenden, bleiben der IN- und der OUT-Punkt gespeichert. Sie können also denselben Loop erneut abspielen, indem Sie wieder die **LOOP**-Taste drücken.
- Wenn Sie dagegen die **I/O**-Taste drücken, um die Loop-Wiedergabe zu beenden, werden IN- und OUT-Punkt gelöscht.

Anmerkung

Bei MP3-Dateien mit variabler Bitrate ist es nicht immer möglich, den IN- und OUT-Punkt exakt zu platzieren.

Ein Mikrofon zum Üben anschließen

Wenn Sie ein Mikrofon anschließen, können Sie zu dem wiedergegebenen Titel singen oder auf einem Instrument spielen und beide Signale über den Kopfhörer oder Ihre Monitoranlage hören. Damit das Üben noch mehr Spaß macht, können Sie den Klang des Mikrofonsignals mit den durchaus auch bühnentauglichen Effekten verfeinern.

- 1 Verbinden Sie Ihr Mikrofon mit der **MIC IN**-Buchse.
- 2 Stellen Sie das Volumen des Mikrofonsignals mit dem **INPUT**-Regler ein.

Das Mikrofonsignal wird an der **Ω/LINE OUT**-Buchse ausgegeben. (Näheres hierzu siehe „Ein Mikrofon anschließen“ auf S. 11.)

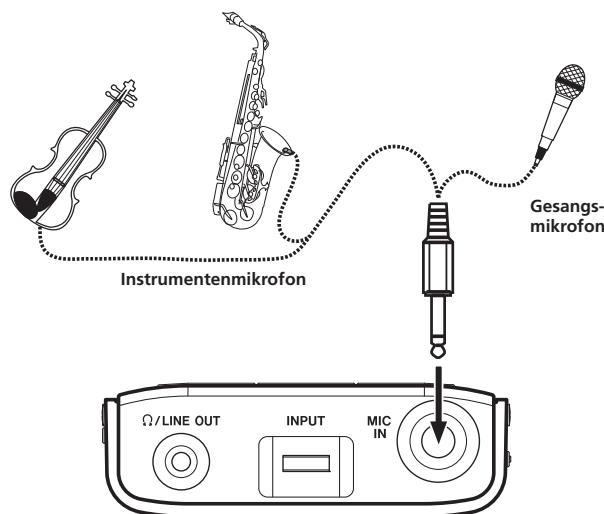

Zur Wiedergabe von Titeln üben

Wenn Sie während der Wiedergabe eines Titels singen oder spielen, hören Sie beide Signale über die **Ω/LINE OUT**-Buchse.

Um die Balance zwischen dem Wiedergabe-signal (**PLAYBACK**) und dem Mikrofon-signal

(**MIC**) zu ändern, verwenden Sie die **MIX BALANCE**-Tasten.

Die eingestellte Balance wird kurz am unteren Rand des Displays grafisch dargestellt.



Das Metronom nutzen

Nutzen Sie beim Üben das eingebaute Metronom des MP-VT1, um Ihr Timing zu verbessern.

Einstellungen am Metronom vornehmen

Rufen Sie mithilfe der **METRO**-Taste die **METRONOME**-Seite auf.

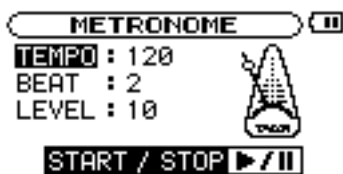

- **TEMPO** – Mit diesem Parameter wählen Sie das Tempo zwischen 20 und 250 Schlägen pro Minute.
- **BEAT** – Mit diesem Parameter bestimmen Sie, nach wie vielen Schlägen jeweils ein betonter Taktschlag ertönt. Mögliche Einstellungen sind 0 bis 9. In der Einstellung 0 ist kein Taktschlag betont.
- **LEVEL** – Mit diesem Parameter stellen Sie die Lautstärke des Metronoms ein.

Das Metronom ein-/ausschalten

Drücken Sie die **▶/||**-Taste, um das Metronom zu starten oder zu stoppen.

Während das Metronom eingeschaltet ist, können Sie auch andere Menüeinstellungen nach Belieben

ändern. Drücken Sie dazu noch einmal die **METRO**-Taste, so dass das Menü angezeigt wird.

Um zur Statusseite zurückzukehren, stoppen Sie das Metronom, und drücken Sie anschließend die **METRO**-Taste.

Der MP-VT1 verfügt über Effekte, auf die Sie folgendermaßen zugreifen:

1 Drücken Sie die MENU-Taste, und wählen Sie den Eintrag EFFECT.

Die folgende Seite erscheint:

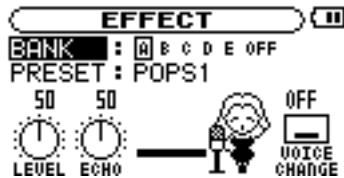

Wie auf anderen Seiten dienen auch hier das Rad zum Auswählen und Ändern von Werten und die ENTER-Taste zum Bestätigen.

Um zur jeweils vorhergehenden Seite oder Auswahl zurückzukehren, drücken Sie die MENU-Taste.

Um die EFFECT-Seite zu schließen und zur Statusseite zurückzukehren, drücken Sie erneut die MENU-Taste.

Wie Sie aus der Abbildung ersehen können, zeigt die EFFECT-Seite neben den Einstellungen BANK und PRESET einen LEVEL- und einen ECHO-Regler sowie ein Symbol für VOICE CHANGE. Diese drei Symbole lassen sich beeinflussen. Wie Menüeinträge werden auch diese Symbole dunkler dargestellt, wenn sie markiert sind.

- **BANK** – Es stehen 5 Bänke (A bis E) mit Effekten zur Auswahl. Sobald Sie eine Bank gewählt haben, wird das FX-Displayzeichen unten rechts auf der Statusseite angezeigt. In jede Bank können Sie eine Voreinstellung laden. Auf diese Weise stehen Ihre fünf Lieblingseffekte auf Tastendruck abrufbereit.

Wenn Sie OFF wählen, wird die Effekteinheit umgangen und es ist kein Effekt wirksam.

- **PRESET** – Wählen Sie unter 18 Effektivoreinstellungen mit unterschiedlichen Effekten.

Tipp

Jede Effektivoreinstellung (PRESET) verwendet eine andere Kombination aus Effektmodulen. Welche Module von den einzelnen Effektivoreinstellungen verwendet werden, können Sie unter „Effektivoreinstellungen“ auf S. 28 nachlesen.

- **LEVEL-Regler** – Regelt den Ausgangspegel des Effekts im Bereich zwischen 0 (kein Effektklang) und 100.

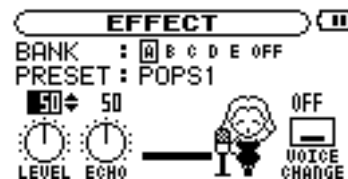

- **ECHO-Regler** – Regelt den veränderbaren Parameter des gewählten Effekts.

Anmerkung

Auch wenn dieser Regler mit ECHO bezeichnet ist, ist der beeinflusste Parameter abhängig vom gewählten Effekt. Probieren Sie seine Wirkung einfach aus.

- **VOICE CHANGE-Symbol** – Ermöglicht es, das Mikrofonsignal um eine Oktave nach oben oder unten zu transponieren. Auf diese Weise lassen sich spezielle Effekte erzielen. Wählen Sie zwischen folgenden Einstellungen:
 - **DOWN** – Verschiebung um eine Oktave nach unten.
 - **OFF** – Keine Änderung der Tonhöhe.
 - **UP** – Verschiebung um eine Oktave nach oben.

8 – Die Stimmfunktion nutzen

Der MP-VT1 ist mit einem chromatischen Stimmgerät und einem Oszillator ausgestattet, der jeden Ton zwischen C4 und H6 (B6) ausgeben kann. Um die Stimmfunktion zu nutzen:

- 1 Schließen Sie Ihr Mikrofon an der MIC IN-Buchse an.
- 2 Drücken Sie die MENU-Taste, wählen Sie den Eintrag TUNER, und drücken Sie ENTER.

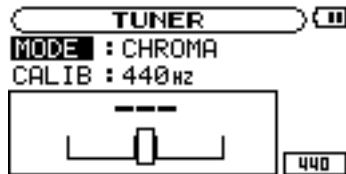

MODE – Wählen Sie hier die Betriebsart des Stimmgeräts:

- CHROMA – Chromatisches Stimmgerät
- OSC. – Oszillator

CALIB – Mithilfe dieser Einstellung können Sie die Frequenz des Stimmtons A im Bereich zwischen 435 und 445 Hertz anpassen. Die Einstellung wird ebenfalls rechts unten auf dem Display angezeigt. Sie wirkt sich auf alle Betriebsarten der Stimmfunktion aus.

In den folgenden Abschnitten erfahren Sie, wie Sie die drei verschiedenen Modi der Stimmfunktion nutzen.

Stimmfunktion im chromatischen Modus (CHROMA)

Dies ist der Standardmodus der Stimmfunktion.

- 1 Singen oder spielen Sie in das mit dem Anschluss MIC IN verbundene Mikrofon.
Auf dem Display erscheint der Name der Note, die dem erkannten Ton am ehesten entspricht.
- 2 Stimmen Sie Ihr Instrument grob, bis die gewünschte Note auf dem Display angezeigt wird.

Sobald die Mitte der Anzeige aufleuchtet, ist der Ton korrekt gestimmt.

Wenn die Stimmung zu tief ist, erscheint links von der Mitte ein Balken. Ist sie zu hoch, erscheint der Balken rechts. Je länger der Balken, desto verstimmt ist das Instrument.

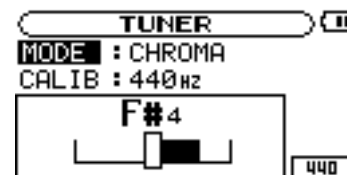

Stimmfunktion im Oszillatormodus (OSC.)

Der eingebaute Oszillator ermöglicht Ihnen, über die Ω /LINE OUT-Buchse einen Sinuston auszugeben, den Sie ebenfalls zum Stimmen nutzen können. Sie können jeden beliebigen Ton in einem Bereich von drei Oktaven zwischen C4 und B6 (H6) ausgeben.

- NOTE – Mit dieser Einstellung wählen Sie den Ton zwischen C4 und B6, der ausgegeben werden soll.
- OUT – Mit dieser Einstellung schalten Sie den Oszillator ein (ON) oder aus (OFF). Wenn der

Oszillator eingeschaltet ist, wird dies auf dem Display durch eine Stimmgabel verdeutlicht.



- LEVEL – Hiermit stellen Sie den Ausgangspegel des Oszillators zwischen 0 und 100 ein.

9 – Einstellungen im Setup-Menü vornehmen

Auf der **SETUP**-Seite können Sie verschiedene Einstellungen für den MP-VT1 vornehmen und das Gerät auf die Werkseinstellungen zurücksetzen oder es formatieren.

Drücken Sie die MENU-Taste, um die MENU-Seite aufzurufen, wählen Sie dort den Eintrag SETUP, und drücken Sie ENTER.

Mit den folgenden Einstellungen der **SETUP**-Seite passen Sie die Funktionsweise und Displaydarstellung des MP-VT1 an.

```
SETUP  (II)
CUE/REV SPEED : x8
AUTO OFF      : 30sec
BACKLIGHT     : 15sec
CONTRAST      : 5
DIMMER        : High ▾
```

Geschwindigkeit des Suchlaufs

Mithilfe der Option **CUE/REV SPEED** bestimmen Sie, mit welcher Geschwindigkeit das Audiomaterial durchsucht wird, wenn Sie die Tasten **◀◀** und **▶▶** gedrückt halten.

Einstellmöglichkeiten:

x2, x4, x8 (Werkseinstellung), x10

Automatische Abschaltung

Mithilfe der Option **AUTO OFF** bestimmen Sie, wie schnell sich das Gerät bei Akkubetrieb automatisch abschaltet. Der Wert bezeichnet die Zeit, die bei gestoppter Wiedergabe verstreichen muss, ohne dass eine Taste gedrückt wurde.

Einstellmöglichkeiten:

OFF (aus, Werkseinstellung; das Gerät muss von Hand ausgeschaltet werden), 3 min, 5 min, 10 min, 30 min

Automatisches Abschalten der Hintergrundbeleuchtung

Mithilfe der Option **BACKLIGHT** legen Sie die Zeitspanne seit dem letzten Tastendruck fest, nach der sich bei Akkubetrieb die Hintergrundbeleuchtung automatisch abschaltet.

Einstellmöglichkeiten:

OFF (Hintergrundbeleuchtung immer an), 5 sec (Werkseinstellung), 10 sec, 15 sec, 30 sec

Kontrast der Displaydarstellung

Mithilfe der Option **CONTRAST** ändern Sie den Kontrast der Displaydarstellung.

Einstellmöglichkeiten: 1–20 (Werkseinstellung: 8)

Helligkeit der Hintergrundbeleuchtung

Mithilfe der Option **DIMMER** ändern Sie die Helligkeit der Hintergrundbeleuchtung.

Einstellmöglichkeiten: HIGH (hoch, Werkseinstellung), LOW (niedrig), OFF (keine Hintergrundbeleuchtung)

Das Gerät zurücksetzen

Mithilfe der Option **INITIALIZE** können Sie den MP-VT1 bei Bedarf auf die Werkseinstellungen zurücksetzen.

1 Wählen Sie die Option INITIALIZE, und drücken Sie die ENTER-Taste.

Der Befehl **Exec** wird hervorgehoben.

2 Drücken Sie erneut die ENTER-Taste.

Ein Bestätigungsdialog erscheint.

3 Drücken Sie nochmals die ENTER-Taste, um das Gerät auf die Werkseinstellungen zurückzusetzen.

Um den Vorgang abubrechen, drücken Sie die MENU-Taste.

Formatierung

VORSICHT

- Wenn Sie das Gerät mittels **QUICK FORMAT** oder **FULL FORMAT** formatieren, verwenden Sie den separat erhältlichen Wechselstromadapter oder vergewissern Sie sich, dass der Akku über ausreichend Kapazität verfügt. Sollte während der Formatierung die

Stromversorgung unterbrochen werden, kann es zu Problemen kommen.

- Durch die Befehle **QUICK FORMAT** oder **FULL FORMAT** werden auch der Ordner **MANUAL** und das darin enthaltene Benutzerhandbuch im **PDF-Format** gelöscht. Erstellen Sie daher vor dem Formatieren eine Kopie dieser Datei.

Schnelle Formatierung

Mithilfe der Option **QUICK FORMAT** können Sie den Flash-Speicher des MP-VT1 schnell formatieren.

VORSICHT

Durch das Formatieren werden alle auf dem Gerät gespeicherten Dateien gelöscht.

Anschließend werden die Ordner **MUSIC** und **UTILITY** und die nötigen Systemdateien (MP-VT1.sys) automatisch neu erstellt.

- 1 Wählen Sie die Option **QUICK FORMAT**, und drücken Sie die **ENTER-Taste**.

Der Befehl **Exec** wird hervorgehoben.

- 2 Drücken Sie erneut die **ENTER-Taste**.

Ein Bestätigungsdialog erscheint.

- 3 Drücken Sie die **ENTER-Taste nochmals**, um mit der schnellen Formatierung zu beginnen.

Um den Vorgang abubrechen, drücken Sie die **MENU-Taste**.

Vollständige Formatierung

Mithilfe der Option **FULL FORMAT** können Sie den Flash-Speicher des MP-VT1 vollständig formatieren. Anders als bei der schnellen Formatierung mittels **QUICK FORMAT** wird hierbei auch der Speicher auf Fehler geprüft. Der Vorgang dauert daher deutlich länger.

VORSICHT

Durch das Formatieren werden alle auf dem Gerät gespeicherten Dateien gelöscht.

Anschließend werden die Ordner **MUSIC** und **UTILITY** und die nötigen Systemdateien (MP-VT1.sys) automatisch neu erstellt.

- 1 Wählen Sie die Option **FULL FORMAT**, und drücken Sie die **ENTER-Taste**.

Der Befehl **Exec** wird hervorgehoben.

- 2 Drücken Sie erneut die **ENTER-Taste**.

Ein Bestätigungsdialog erscheint.

- 3 Drücken Sie die **ENTER-Taste nochmals**, um mit der vollständigen Formatierung zu beginnen.

Um den Vorgang abubrechen, drücken Sie die **MENU-Taste**.

10 – Verschiedene Informationen anzeigen

Nutzen Sie die INFORMATION-Seite, um verschiedene Informationen zu Musikdateien, zur Speicherbelegung und zu den Systemeinstellungen des MP-VT1 anzuzeigen.

- 1 Drücken Sie die MENU-Taste, um die MENU-Seite aufzurufen, wählen Sie dort den Eintrag INFORMATION, und drücken Sie ENTER.
- 2 Verwenden Sie das Rad, um zwischen den drei INFORMATION-Seiten umzuschalten:

- FILE – Informationen zur aktuellen MP3-Datei
- MEMORY – Informationen zur Belegung des internen Flash-Speichers
- SYSTEM – Informationen zu Systemeinstellungen und der Firmware-Version des MP-VT1

Dateiinformationen (FILE)

Informationen zur aktuellen Musikdatei.



- MP3 – Bitrate der Datei (Kbit/s), CBR oder VBR (konstante oder variable Bitrate) und Abtastrate (kHz)
- TITLE – ID3-Tag-Titelinformationen, sofern verfügbar; andernfalls Dateiname
- ALBUM – ID3-Tag-Albuminformationen, sofern verfügbar; andernfalls keine Anzeige
- ARTIST – ID3-Tag-Interpreteninformationen, sofern verfügbar; andernfalls keine Anzeige

Speicherinformationen (MEMORY)

Informationen zum internen Flash-Speicher



- TOTAL MUSIC – Gesamtzahl der abspielbaren Dateien im MUSIC-Ordner
- TOTAL FOLDER – Gesamtzahl der Unterordner im MUSIC-Ordner
- TOTAL MEMORY – Gesamtkapazität des internen Flash-Speichers
- REMAIN MEMORY – Verbleibende Kapazität des internen Flash-Speichers

Wichtig

Der MP-VT1 kann insgesamt bis zu 550 Dateien und Ordner einlesen. Wird diese Zahl überschritten, so werden die überzähligen Dateien und Ordner nicht mehr angezeigt.

Systeminformationen (SYSTEM)

Informationen zu Systemeinstellungen und zur Firmware-Version des MP-VT1.



- CUE/REV SPD – Geschwindigkeit des schnellen Vorlaufs/Rücklaufs
- AUTO OFF – Automatische Abschaltung
- BACKLIGHT – Automatische Abschaltung der Hintergrundbeleuchtung
- System Ver. – Firmware-Version

Effektvoreinstellungen

Nr	Displaybezeichnung	Wirkung	Parameterbereich
1	POPS_1	Großer Hallraum, geeignet für Popmusik	0–20
2	POPS_2	Weiterer großer Hallraum, geeignet für Popmusik	0–20
3	POPS_3	Weiterer großer Hallraum, geeignet für Popmusik	0–20
4	ROCK_1	Lebendiger Rock-Hall 1	0–20
5	ROCK_2	Weiterer lebendiger Rock-Hall	0–20
6	ROCK_3	Weiterer lebendiger Rock-Hall	0–20
7	ENKA_1	Vibrato und Echo, geeignet für japanischen Schlager (Enka)	0–20
8	ENKA_2	Weitere Enka-Einstellung	0–20
9	ENKA_3	Weitere Enka-Einstellung	0–20
10	EMPHASIS	Hebt dumpfe Stimmen hervor	0–20
11	CHORISTER	Bildet einen verstimmtten Chor nach	0–20
12	QUIVERING	Starkes Stimmvibrato	0–30
13	SCREAMING	Gesangseinstellung mit Flanger	0–30
14	PANNING	Lässt die Gesangsstimme im Stereobild hin und her wandern	0–30
15	SHOUT	Verzerrer für Gesangsstimmen	0–20
16	LO-FI	Lässt Gesangsstimmen wie auf einer alten Aufnahme klingen	0–20
17	MEGAPHONE	Lässt die Stimme wie durch ein Megaphon klingen	0–100
18	DUET	Fügt eine weibliche oder männliche Harmoniestimme hinzu	±17

Nachfolgend finden Sie eine Auflistung aller Meldungen, die auf dem Display des MP-VT1 erscheinen können. Greifen Sie auf diese Liste zurück, wenn

eine dieser Meldungen angezeigt wird und Sie sich über die Bedeutung im Unklaren sind oder sich verwissern wollen, wie Sie darauf reagieren müssen.

Meldung	Bedeutung und Vorgehensweise
File not found	Erscheint, wenn die Audiodatei nicht gefunden werden kann oder beschädigt ist. Prüfen Sie die Datei mithilfe eines Computers und übertragen Sie sie erneut auf den MP-VT1.
Non-Supported	Erscheint, wenn die Datei in einem nicht unterstützten Format kodiert wurde. Prüfen Sie das Dateiformat mithilfe eines Computers. Wandeln Sie sie in ein unterstütztes Format um, und übertragen Sie sie erneut auf den MP-VT1.
Battery Empty	Dieser Warnhinweis erscheint, wenn die Kapazität des Akkus nahezu erschöpft ist. Nutzen Sie eine USB-Verbindung oder einen Wechselstromadapter, um ihn wieder aufzuladen.
I/O Too Short	Erscheint, wenn der IN-Punkt und OUT-Punkt für die Loop-Wiedergabe zu nahe beieinander liegen. Setzen Sie die Punkte neu, wobei Sie den Abstand zwischen dem IN- und OUT-Punkt ein wenig vergrößern. Versuchen Sie es anschließend erneut.
File Not Found PLAYLIST	Die in der Wiedergabeliste enthaltene Datei kann nicht gefunden werden. Vergewissern Sie sich, dass die Datei sich noch im MUSIC-Ordner befindet.
No PLAYLIST	Die Wiedergabeliste enthält keine Titel. Erscheint, wenn die Wiedergabeliste abgespielt werden soll, ohne dass Sie ihr zuvor Titel hinzugefügt haben. Fügen Sie der Wiedergabeliste mindestens einen Titel hinzu. (Siehe „Der Wiedergabeliste Titel hinzufügen“ auf S. 18.)
PLAYLIST FULL	Erscheint, wenn Sie versuchen, der Wiedergabeliste einen weiteren Titel hinzuzufügen, obwohl sie bereits die maximale Zahl von 99 Titeln enthält. Löschen Sie einen nicht mehr benötigten Titel aus der Wiedergabeliste, und versuchen Sie es dann erneut. (Siehe „Die Wiedergabeliste bearbeiten“ auf S. 18.)
Memory Error Init Memory	Erscheint, wenn die Setupdaten im Flashspeicher ungültig oder beschädigt sind. Drücken Sie ENTER , wenn auf dem Display „Are you Sure?“ angezeigt wird, um die Setupdaten neu anzulegen. Bedenken Sie, dass die Setupdaten dabei auf die Werkseinstellungen zurückgesetzt werden.
Format Error Format Memory	Erscheint, wenn das FAT-Datenträgerformat des Flashspeichers ungültig oder beschädigt sind, oder wenn der Flashspeicher mit einem Computer formatiert wurde. Formatieren Sie stets auf dem MP-VT1. Drücken Sie ENTER , wenn auf dem Display „Are you Sure?“ angezeigt wird, um den Flashspeicher neu zu formatieren. Vorsicht! Durch diesen Vorgang werden alle Daten im Flashspeicher gelöscht.
Not Found File Make Sys File	Erscheint, wenn das Gerät die Systemdatei nicht finden kann. Drücken Sie ENTER , wenn auf dem Display „Are you Sure?“ angezeigt wird, um die Systemdatei automatisch neu zu erstellen.
Invalid Sys File Make Sys File	Erscheint, wenn die Systemdatei ungültig oder beschädigt ist. Drücken Sie ENTER , wenn auf dem Display „Are you Sure?“ angezeigt wird, um die vorhandene Datei automatisch mit einer neuen Systemdatei zu überschreiben.
Not Continued File Error FX Rx Failed FX Busy Can't Save Data Memory Error Player Error Device Error System Err 50 System Error 1 System Error 2 System Error 3 System Error 4 System Error 5 System Error 6 System Error 7 System Error 8 System Error 9	Falls eine dieser Meldungen erscheint, schalten Sie den MP-VT1 aus und anschließend wieder ein. Wenn die Fehlermeldung weiterhin angezeigt wird, wenden Sie sich an Ihr Tascam-Servicecenter.



VORSICHT

Kurzschluss- und Brandgefahr! Nehmen Sie das Gerät ausschließlich dann auseinander, wenn Sie es entsorgen und zuvor den Akku ausbauen wollen.

Der MP-VT1 ist mit einem eingebauten Lithium-Ionen-Akku ausgestattet. Lithium-Ionen-Akkus enthalten Wertstoffe, die wiederverwertet werden können. Bevor Sie das Gerät entsorgen, entfernen Sie daher bitte den Akku und führen ihn der Wertstoffsammlung zu.



Den Akku ausbauen

- 1 Schalten Sie das Gerät ein und warten Sie, bis der Akku völlig entleert ist. Stellen Sie dazu die automatische Abschaltung **AUTO OFF** auf **OFF** (siehe „Automatische Abschaltung“ auf S. 25).
- 2 Entfernen Sie die vier seitlichen Schrauben und anschließend die obere Gehäuseabdeckung.

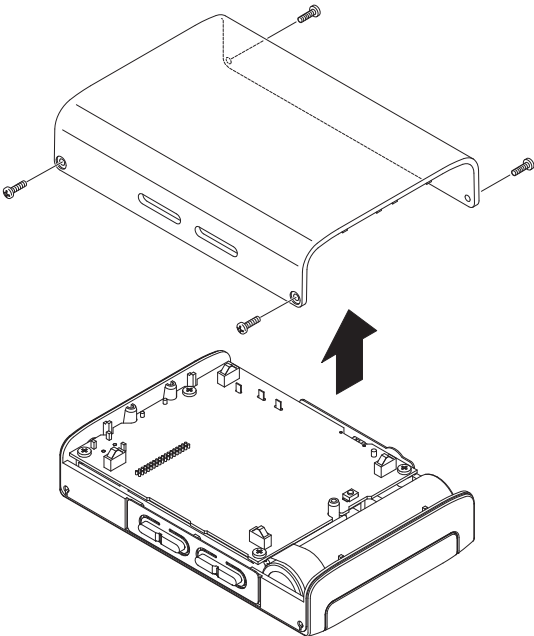

- 3 Nehmen Sie den Akku aus dem Gerät, und lösen Sie das Anschlusskabel.

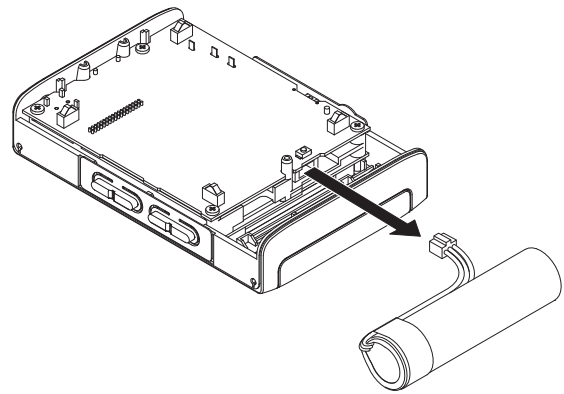

Wichtig

Denken Sie daran, dass auch andere Teile des Geräts wiederverwertet werden können. Beachten Sie hierzu die lokalen Vorschriften. Geben Sie das Gerät zur Entsorgung bei Ihrem zuständigen Wertstoffhof ab.



Eingänge und Ausgänge

Mikrofoneingang	6,3-mm-Klinkenbuchse (mono, unsymmetrisch)
Eingangsimpedanz	>20 kOhm
Nominaler Eingangspegel	-40 dBV
Maximaler Eingangspegel	-20 dB
Kopfhörer-/Lineausgang	3,5-mm-Stereoklinkenbuchse
Maximale Ausgangsleistung	20 mW + 20 mW (an 32 Ohm mit angeschlossenem Kopfhörer)

Leistungsdaten Audio

Frequenzgang	20 – 20 000 Hz +1/-3 dB (MIC IN > Kopfhörer/LINE OUT)
Verzerrung (THD)	<0,05 % (MIC IN > LINE OUT)
Fremdspannungsabstand (LINE OUT)	>80 dB (0 dBV)

Unterstütztes MP3-Format

Bitrate	32 – 320 Kbit/s
Abtastrate	44,1 kHz
VBR (Variable Bitrate)	Wird unterstützt
Anzeige von ID3-Tags	Bis zu Version 2.4

Bei MP3-Dateien mit variabler Bitrate ist es nicht immer möglich, den IN- und OUT-Punkt einer Wiedergabeschleife (Loop) exakt zu platzieren.

Die Tasten **◀◀** und **▶▶** arbeiten mit manchen MP3-Dateien mit variabler Bitrate (VBR) möglicherweise nicht wie hier beschrieben. Die angezeigte verstrichene Zeit stimmt möglicherweise nicht und das Ende der Datei wird eventuell wiederholt. Brechen Sie die Funktion in diesem Fall mit der **STOP**-Taste ab.

Sonstige Daten

Arbeitsspeicher	Interner Flash-Speicher (1 GB)
Dateisystem	FAT16 (erkennt maximal 550 Dateien und Ordner)
Eingebauter Lithium-Ionen-Akku	3,7 V DC
Leistungsaufnahme	ca. 1,5 W (bei MP3-Wiedergabe)
Abmessungen (B x H x T)	78 x 110 x 26 mm (ohne vorstehende Teile)
Gewicht (einschließlich Akku)	0,22 kg
Optionales Zubehör	Wechselstromadapter PS-P520

Minimale Systemvoraussetzungen

Windows-PC	Windows 2000, Windows XP, Windows Vista Pentium 300 MHz 128 MB Arbeitsspeicher freier USB-Anschluss mit 500 mA (USB 2.0 wird empfohlen)
Macintosh	Mac OS 10.2 oder höher 266 MHz Power PC (einschließlich iMacs, G3- und G4-Prozessoren) 64 MB Arbeitsspeicher
Empfohlen:	USB-Hostcontroller, Intel-Chipsatz

Windows Vista, Windows XP und Windows 2000 sind Marken der Microsoft Corporation.
Macintosh, Mac OS und Mac OS X sind Marken der Apple Inc.

Automatisch gespeicherte Einstellungen

Die folgenden Einstellungen werden gespeichert, wenn Sie den MP-VT1 ausschalten. Wenn Sie das Gerät wieder einschalten, befinden sie sich im selben Zustand.

- Effekteinstellungen
- Einstellungen des Stimmgeräts
- Einstellungen des Metronoms
- Einstellungen der Übungsfunktionen
- Loop-Wiedergabe an/aus
- IN- und OUT-Punkt der Loop-Wiedergabe
- Einstellungen der wiederholten Wiedergabe
- Balanceeinstellung Mikrofon/MP3
- Einstellung der automatischen Abschaltung
- Aktueller Titel
- Ausgangslautstärke
- Einstellung für die automatische Abschaltung der Hintergrundbeleuchtung

Maßzeichnung

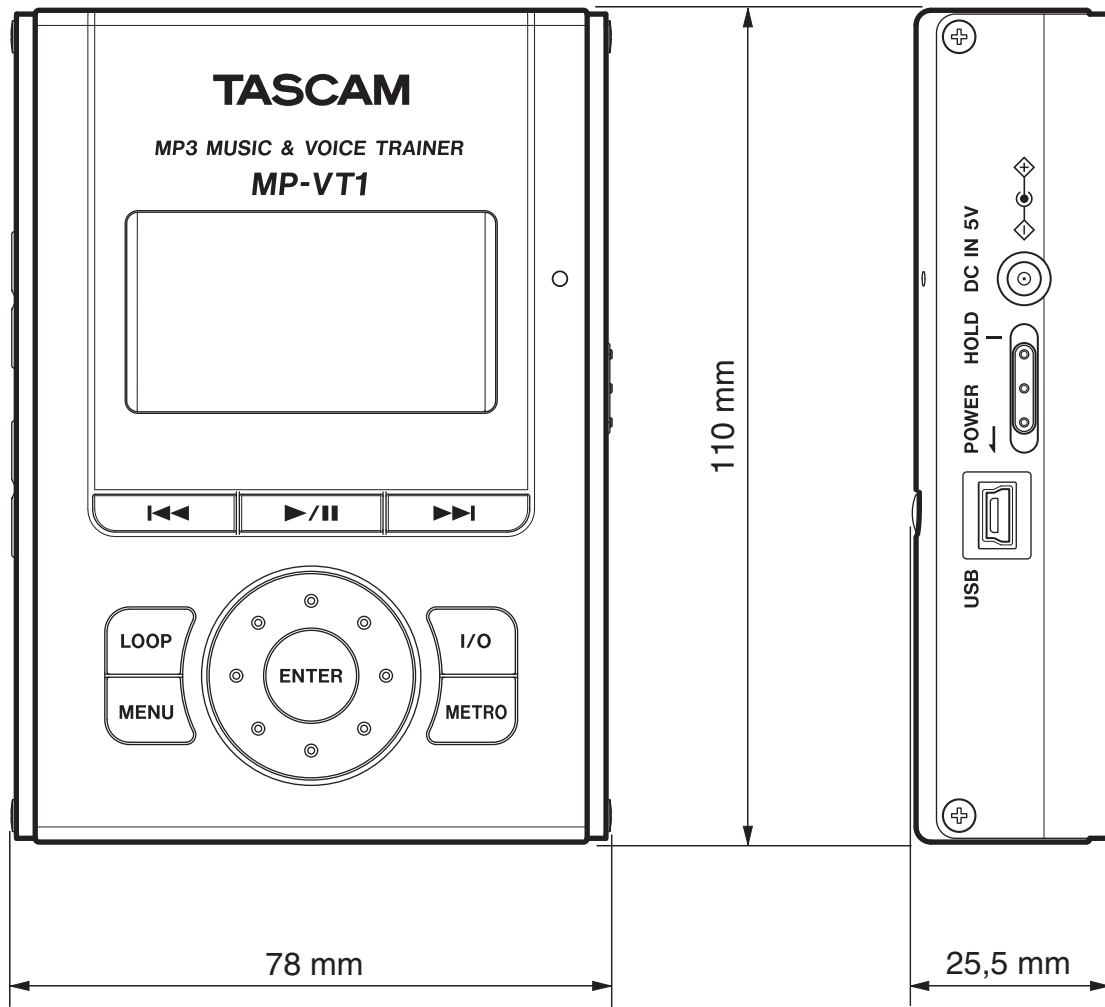

TASCAM

TEAC Professional Division

MP-VT1

TEAC CORPORATION

Phone: +81-42-356-9143
1-47 Ochiai, Tama-shi, Tokyo 206-8530, Japan

www.tascam.com

TEAC AMERICA, INC.

Phone: +1-323-726-0303
7733 Telegraph Road, Montebello, California 90640, USA

www.tascam.com

TEAC CANADA LTD.

Phone: +1905-890-8008 Facsimile: +1905-890-9888
5939 Wallace Street, Mississauga, Ontario L4Z 1Z8, Canada

www.tascam.com

TEAC MEXICO, S.A. De C.V

Phone: +52-555-581-5500
Campeños No. 184, Colonia Granjas Esmeralda, Delegación Iztapalapa, CP 09810, Mexico DF

www.tascam.com

TEAC UK LIMITED

Phone: +44-8451-302511
Suites 19 & 20, Building 6, Croxley Green Business Park, Hatters Lane, Watford, Hertfordshire, WD18 8TE, UK

www.tascam.co.uk

TEAC Europe GmbH

Phone: +49 (0) 611-71580
Bahnstraße 12, 65205 Wiesbaden-Erbenheim, Germany

www.tascam.de