

TASCAM

D01461881C

FR-AV4

Enregistreur PCM linéaire

Mode d'emploi

V1.11

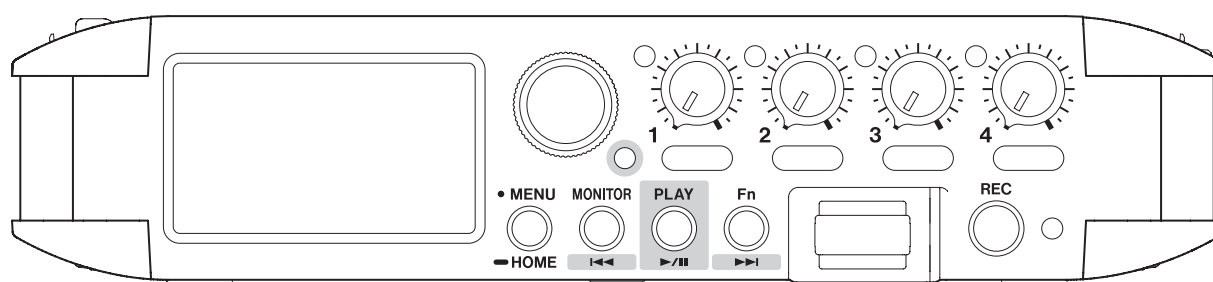

Guide de prise en main	6	1. Introduction	24
Insertion des cartes SD	6	1-1. Éléments fournis	24
Préparation de l'alimentation	7	1-2. Accessoires	
Emploi de piles AA	7	(vendus séparément)	24
Emploi de l'alimentation par bus USB	8	Cartes SD	24
Mise sous et hors tension	9	Piles/batteries	24
Mise sous tension	9	Emploi d'un adaptateur secteur	25
Mise hors tension	9	Présentation de l'adaptateur Bluetooth®	
Sélection des paramètres de réglage	10	AK-BT2	25
Réglage de la date et de l'heure	11	Câbles USB (pour la communication et la	
Formatage (initialisation) des cartes SD	12	transmission de données)	25
Écran d'accueil	13	Câbles HDMI® (Ver. 2.1 recommandée) ...	25
Avec l'enregistrement/lecture à l'arrêt ...	13	Porte-piles (BH-4AA)	25
Branchement d'équipements	14	1-3. Caractéristiques	26
Réglages pour chaque entrée	15	1-4. Conventions employées dans ce mode	
Divers réglages et ajustements de l'écoute de		d'emploi	27
contrôle	16	1-5. À propos des cartes SD	28
Activation des canaux pour l'entrée	16	Note concernant le formatage	28
Choix des canaux à enregistrer	16	Verrous de protection contre l'écriture ...	28
Réglage des sources d'entrée	16	1-6. Précautions concernant l'emplacement et	
Réglage de l'alimentation des micros	17	l'emploi	29
Emploi de l'alimentation fantôme	17	1-7. Attention à la condensation	29
Réglage de l'alimentation de type plug-in		1-8. Nettoyage de l'unité	29
par la prise (prise EXT IN 3/4)	17	1-9. À propos du service d'assistance clientèle	
Réglage des niveaux d'entrée / Réglage du volume		TASCAM	29
d'écoute de contrôle	18	2. Nomenclature et fonctions des parties	30
Réglage des niveaux d'entrée	18	2-1. Face avant	30
Réglage du volume de la sortie casque ...	18	2-2. Face latérale gauche	32
Enregistrement	19	2-3. Face latérale droite	33
Lancement de l'enregistrement	19	2-4. Faces supérieure et inférieure	34
Arrêt de l'enregistrement	19	2-5. Face arrière	35
Lecture de projets enregistrés	20	2-6. Fonctionnement de base	36
Lancement de la lecture	20	Ouverture de l'écran Menu	36
Arrêt de la lecture	21	Sélection des paramètres de réglage	37
Retour à l'écran d'accueil	21	Défilement de l'écran	38
Synchronisation par timecode	22	Retour en arrière	39
Réception du timecode par câble	22	Curseurs	40
Sortie du timecode par câble	22	Commutateurs coulissants	41
Synchronisation avec une caméra par HDMI®	23	Sélection des valeurs de réglage	42
		Saisie des caractères	43
		Saisie de nombres	44
		Assignation d'une fonction à la touche Fn ...	45

3. Préparation	47	5. Réglages d'entrée et de sortie	72
3-1. Ouverture et fermeture du cache arrière...	47	5-1. Réglages pour chaque entrée	72
3-2. Insertion et retrait des cartes SD	48	Activation des canaux pour l'entrée	72
Insertion des cartes SD	48	Choix des canaux à enregistrer	73
3-3. Préparation de l'alimentation	49	Réglage des sources d'entrée	73
À propos des alimentations	49	Couplage stéréo	74
Emploi de piles AA	49	Verrouillage des niveaux d'entrée	74
Emploi d'un adaptateur secteur (vendu séparément)	50	Emploi de l'alimentation fantôme	75
Emploi de l'alimentation par le bus USB...	50	Réglage de l'alimentation par la prise (plug-in)	76
3-4. Mise sous et hors tension	51	Compensation du retard dû aux distances différentes des micros	76
Mise sous tension	51	Réglage du filtre coupe-bas	77
Mise hors tension	51	Réglage du limiteur	77
3-5. Réglage de la date et de l'heure	52	Réglage de l'égaliseur	77
3-6. Formatage (initialisation) des cartes SD ...	54	Réglage du noise gate	79
3-7. Écran d'accueil (Home)	55	Inversion de la phase d'entrée	79
À l'arrêt	55	Changement du canal à régler dans l'écran des réglages d'entrée	79
En enregistrement	58	5-2. Sauvegarde et rappel des réglages d'entrée	80
À l'arrêt, en lecture, en pause ou en recherche avant/arrière (utilisation du transport)	59	Sauvegarde des réglages d'entrée	80
3-8. Écran Mixer	60	Rappel des réglages d'entrée	81
4. Branchements	63	5-3. Réglage des niveaux d'entrée	82
4-1. Micros	63	5-4. Réglages de sortie	83
Branchement de microphones	63	Sélection de la fonction du bouton de volume du casque	83
Branchement de micros utilisant une alimentation par la prise (plug-in)	63	OUTPUT (sortie)	83
Branchement de micros Mid-Side (MS) ...	63	Réglage du volume de sortie	83
Branchement de microphones ambisoniques	64	LIMITER (limiteur)	83
Branchement d'autres équipements	64	DELAY (retard)	83
4-2. Caméras	65	5-5. Autres réglages	84
Réglage de la sortie pour l'utilisation d'une caméra	65	Réglage du mode de groupage GANG ...	84
4-3. Branchement en cascade	66	Fonctions GANG	84
4-4. Équipement d'écoute de contrôle	67	Réglage de coupure du niveau d'entrée...	85
Pour l'écoute avec un système de monitoring externe	67	Verrouillage des niveaux d'entrée pendant l'enregistrement	85
Pour l'écoute avec un casque	67	5-6. Utilisation de la fonction de décodage Mid- Side	86
4-5. Ordinateurs et smartphones	68	Réglages de connexion	86
Branchement à un ordinateur par câble USB	68	Réglage des niveaux central et latéral ...	86
4-6. Branchement à un émetteur de timecode ...	69	5-7. Sortie audio de cette unité par HDMI® ...	87
Réception du timecode	69	6. Enregistrement	88
Transmission du timecode	69	6-1. Lancement de l'enregistrement	88
Exemples de connexion de timecode ...	70		

6-2.	Arrêt de l'enregistrement	88
7. Réglages d'enregistrement.....		89
7-1.	Écoute de chaque entrée	89
	Sauvegarde des réglages d'écoute de contrôle.....	90
	Rappel des réglages d'écoute de contrôle... 90	
	Initialisation des réglages d'écoute de contrôle.....	90
7-2.	Changement de format du fichier d'enregistrement.....	91
	Enregistrement de fichiers de mixage simultanément aux formats WAV et MP3 (fonction double format)	91
7-3.	Pré-enregistrement avant le déclenchement	92
7-4.	Appellation du fichier d'enregistrement... 92	
7-5.	Désignation du dossier accueillant les enregistrements.....	92
8. Lecture de fichiers.....		93
8-1.	Lecture de fichiers.....	93
8-2.	Arrêt de la lecture	94
	Retour à l'écran d'accueil	94
8-3.	Présentation de l'écran	95
8-4.	Lancement et mise en pause de la lecture... 95	
8-5.	Changement de la position de lecture... 95	
8-6.	Sélection des fichiers à lire.....	96
8-7.	Recherche arrière et avant.....	96
9. Opérations sur les fichiers.....		97
9-1.	Présentation des noms de fichier..... 97	
	Modification du mode d'appellation des fichiers.....	98
	Réglage du numéro de fichier.....	98
9-2.	Présentation de la structure des fichiers et des projets.....	99
	Dossiers.....	99
	Données d'enregistrement.....	99
9-3.	Présentation d'un projet.....	99
9-4.	Exemple de hiérarchie de dossiers	100
9-5.	Utilisation de l'écran BROWSE (parcourir)... 100	
9-6.	Opérations sur les dossiers..... 101	
	Présentation de l'écran	101
	Déplacement dans les dossiers	101
	Lecture rapide des fichiers.....	101
	Menu de dossier (FOLDER).....	102
	Création de dossiers.....	102
9-7.	Opérations sur les fichiers et les projets... 103	
	Menu de fichier	103
	Projet actuel	103
	Affichage des listes de marqueurs (MARK) ... 103	
	Suppression de marqueurs	103
9-8.	Choix de l'emplacement de sauvegarde des projets d'enregistrement	104
10. Fonctions de marquage.....		105
10-1.	Types de marqueurs.....	105
10-2.	Ajout de marqueurs	105
	Ajout de marqueurs à intervalles réguliers... 105	
	Ajout de marqueurs en cas de niveaux crêtes.....	105
	Ajout manuel de marqueurs	106
10-3.	Saut aux marqueurs fixés	106
10-4.	Suppression de marqueurs	106
10-5.	Ouverture de la liste des marqueurs..... 106	
11. Fonctions pour caméra		107
11-1.	Réglage de la sortie pour l'utilisation d'une caméra.....	107
11-2.	Ajout de signaux de repérage.....	107
11-3.	Emploi de la fonction de tonalité automatique	108
	Fonction de tonalité automatique.....	108
	Réglage du niveau du signal de repérage... 108	
	Fonction oscillateur	108
12. Connexion USB.....		109
12-1.	Échange de fichiers avec des ordinateurs... 109	
	Réglage de cette unité pour l'utiliser comme lecteur de cartes	109
	Transfert de fichiers	109
	Déconnexion d'un ordinateur.....	109
12-2.	Branchement à des appareils iOS	110
12-3.	Emploi du pilote ASIO	110
12-4.	Emploi comme interface audio	111
	Affectation des canaux audio USB du FR-AV4.....	111
	Entrée du son dans l'ordinateur au moyen des entrées de l'unité.....	112
	Mixage de la sortie de l'ordinateur sur la piste master de cette unité	112
	Emploi de la sortie de l'ordinateur comme entrée audio dans cette unité.....	113
13. Fonctions de télécommande		114
13-1.	Installation de l'appli de contrôle dédiée ... 114	
13-2.	Installation d'un adaptateur Bluetooth®... 115	
13-3.	Connexion avec l'appli de contrôle dédiée... 116	
13-4.	Synchronisation sans fil par timecode avec les produits Atomos pris en charge..... 117	
	Connexion aux produits Atomos pris en charge	117
	Emploi de la télécommande avec le timecode en roue libre	119

14. Fonctions de timecode	120
14-1. FRAME RATE	120
14-2. MASTER.....	120
Réception du timecode par la prise TC IN. . .	121
Réception du timecode par Bluetooth® . . .	121
Réception du timecode par HDMI®.....	121
14-3. Réglages de timecode.....	122
14-4. TC MODE.....	123
14-5. COUNTER VIEW.....	123
14-6. Sortie du timecode.....	124
14-7. Informations sur le timecode	124
15. Fonctions de monitoring audio sans fil. . .	125
15-1. Monitoring audio sans fil	125
15-2. Appairage.....	125
15-3. Réglage du volume.....	126
15-4. Connexion d'appareils déjà appairés . . .	127
15-5. Suppression de données d'appairage . . .	128
15-6. Réglages de qualité	129
16. Divers réglages	130
16-1. Utilisation d'un code 2D pour accéder à la page web du mode d'emploi	130
16-2. Affichage de diverses informations.....	130
16-3. Changement de date et d'heure	131
16-4. Rappel des réglages d'usine par défaut . . .	131
16-5. Formatage des cartes SD	131
16-6. Emploi de la fonction d'économie automatique d'énergie	131
16-7. Mode ambisonique.....	132
16-8. Sélection de la source d'alimentation . . .	133
16-9. Indication du type des piles AA	133
16-10. Sauvegarde et rappel des réglages personnels.....	133
16-11. Mode d'économie d'énergie	134
16-12. Réglage du contraste de l'écran.....	134
16-13. Réglage du temps de maintien de crête. . .	134
16-14. Paramètres de menu	135
Structure de l'écran MENU.....	135
Détails des menus.....	136
17. Changements par mise à niveau du firmware. . .	140
17-1. Présentation de la V1.10 du FR-AV4	140
Présentation de la fonction AUTO MIXER . . .	140
Utilisation de la fonction AUTO MIXER. . .	140
Vérification de l'état de l'AUTO MIXER . . .	141
Fonctionnement des faders en écran Mixer . . .	141
18. Messages	142
19. Guide de dépannage	145
20. Caractéristiques techniques.	148
20-1. Caractéristiques techniques et valeurs nominales.....	148
Caractéristiques techniques de l'enregistreur.....	148
Valeurs d'entrée audio analogique	148
Valeurs de sortie audio analogique.....	149
Prises TC IN/OUT	149
Ports HDMI® IN/OUT	149
USB.....	150
Audio USB	150
Connecteur d'adaptateur Bluetooth® . . .	150
Performances audio	150
Durées d'enregistrement (en heures : minutes)	151
Système d'exploitation et autres impératifs . . .	152
Autres	152
20-2. Dessins avec cotes.....	155
21. Marques de commerce.	156
22. Schéma synoptique	157

Insertion des cartes SD

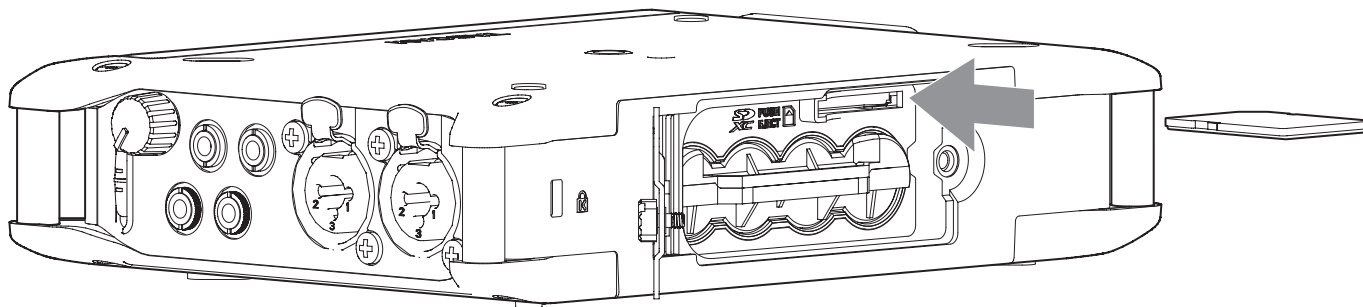

Ouvrez le cache arrière et insérez une carte SD dans la fente comme illustré jusqu'à ce qu'elle clique en place. Pour retirer une carte SD, appuyez délicatement dessus afin de la faire ressortir, puis sortez-la complètement.

Préparation de l'alimentation

Emploi de piles AA

1. Ouvrez le cache arrière et retirez le porte-piles.

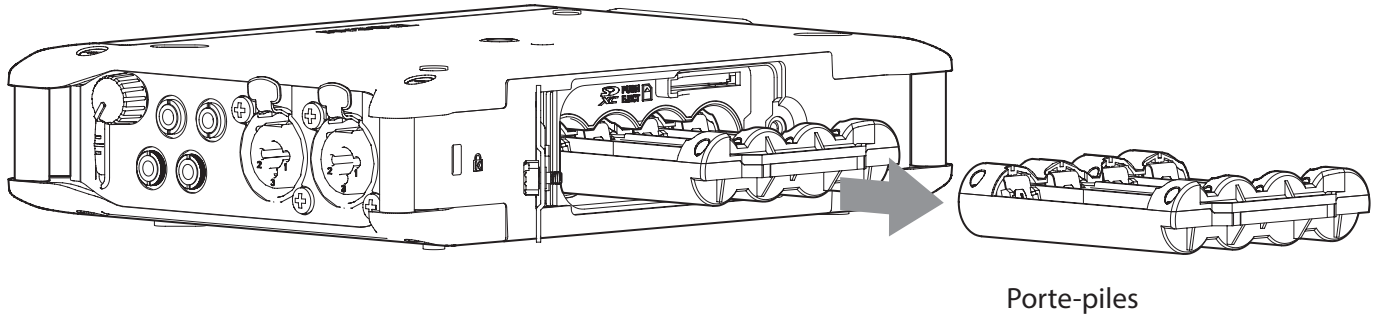

2. Installez les piles avec leurs repères \oplus et \ominus comme indiqué dans le porte-piles.
Ensuite, réinstallez le boîtier dans l'unité.

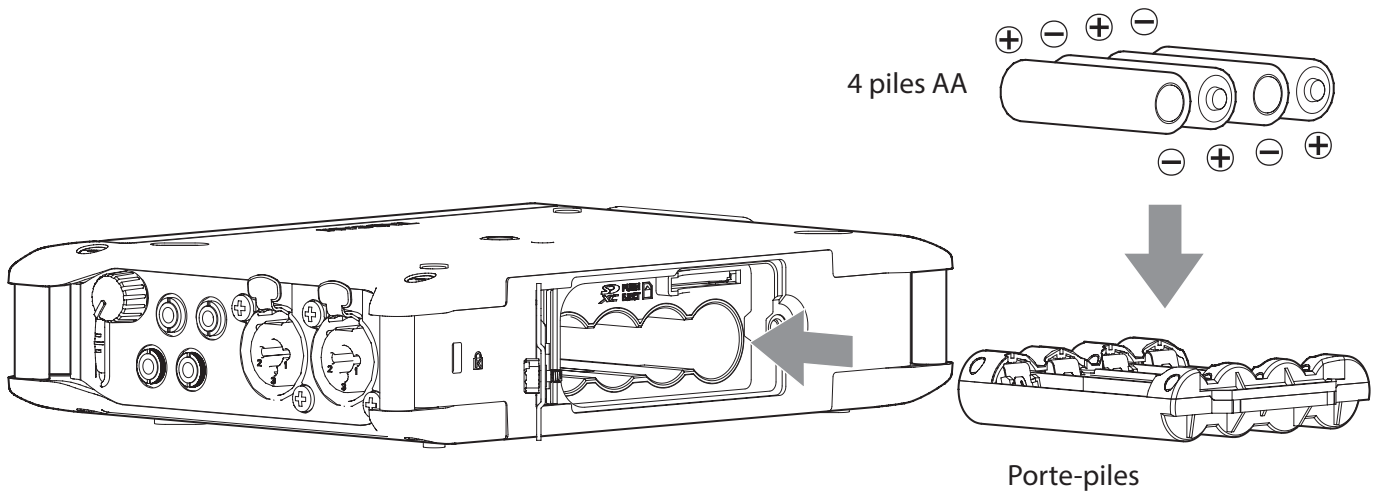

3. Refermez le cache et serrez la vis.

Emploi de l'alimentation par bus USB

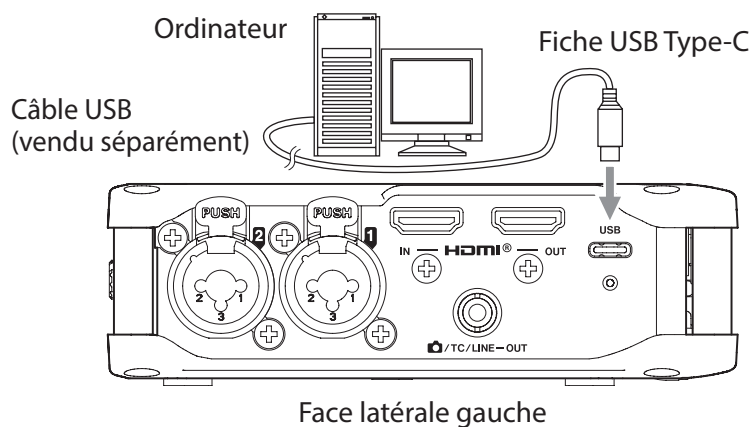

NOTE

- Voir « Préparation de l'alimentation » en page 49 pour plus de détails sur les différents types d'alimentation.
- Si un ordinateur est utilisé exclusivement pour fournir une alimentation électrique, il n'est pas nécessaire d'installer un pilote.
- Utilisez un câble permettant la transmission de données pour la connexion au port USB d'un ordinateur ou d'un autre appareil.
- Nous vous recommandons de faire la connexion à un port USB Type-C d'un ordinateur ou autre appareil.

Mise sous et hors tension

⚠ ATTENTION

- Baissez le volume du système audio connecté à l'unité avant d'allumer ou d'éteindre l'unité.
- Ne portez pas de casque connecté à l'unité quand vous la mettez sous/hors tension. Le bruit produit pourrait endommager les haut-parleurs et votre audition.

Mise sous tension

Face latérale droite

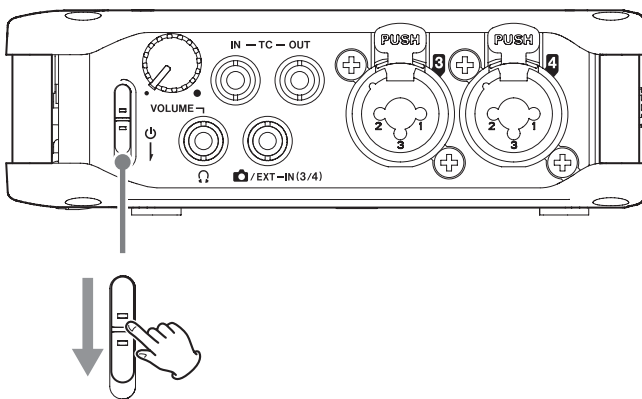

Relâchez le commutateur après l'apparition de l'écran de démarrage.

Mise hors tension

Face latérale droite

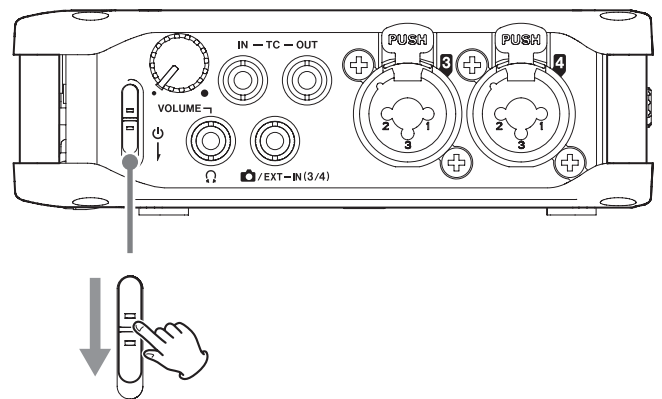

Relâchez le commutateur après l'apparition de l'écran d'extinction POWER OFF.

ATTENTION

Utilisez toujours le commutateur  pour éteindre l'unité.

Si l'unité n'est pas en mesure d'effectuer correctement les procédures d'extinction, les données d'enregistrement, réglages et autres modifications peuvent être perdus. Les données et réglages perdus ne peuvent pas être restaurés.

NOTE

L'unité ne peut pas être mise hors tension en cours d'enregistrement.

Sélection des paramètres de réglage

Emploi de l'écran tactile

Sélectionner

Faites défiler (« balayez ») l'écran.

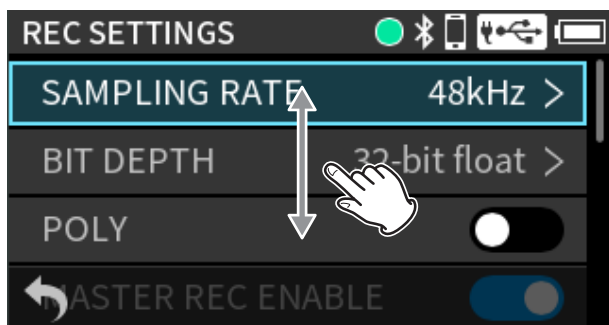

Confirmer

Touchez le paramètre de réglage souhaité.

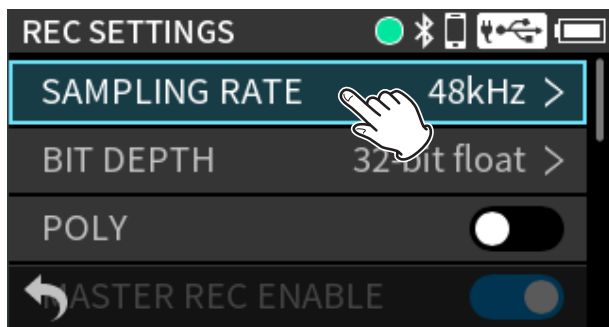

Emploi de la molette DATA

Sélectionner

Tournez la molette DATA pour sélectionner l'élément désiré.

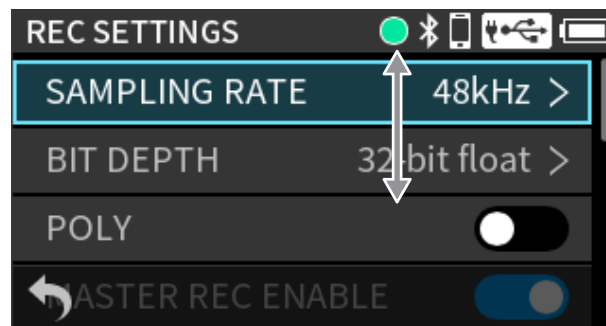
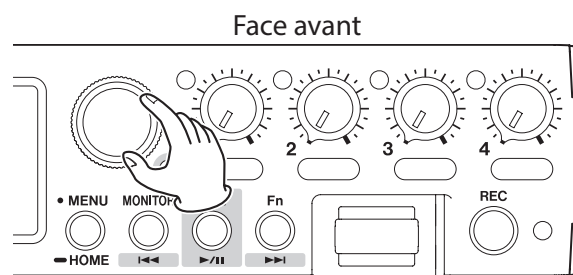

Confirmer

Appuyez sur la molette DATA pour confirmer.

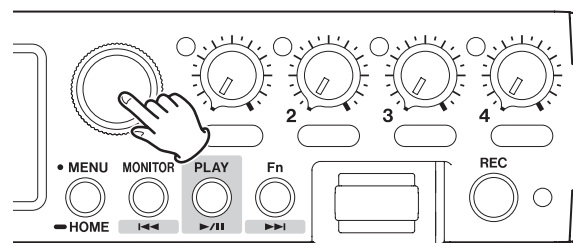

CONSEIL

Appuyer sur la molette DATA tout en la tournant permet d'accélérer le déplacement du curseur et le réglage des paramètres.

Réglage de la date et de l'heure

Chaque fois que la date et l'heure ont été réinitialisées, l'écran DATE/TIME s'ouvre pour permettre de les régler.

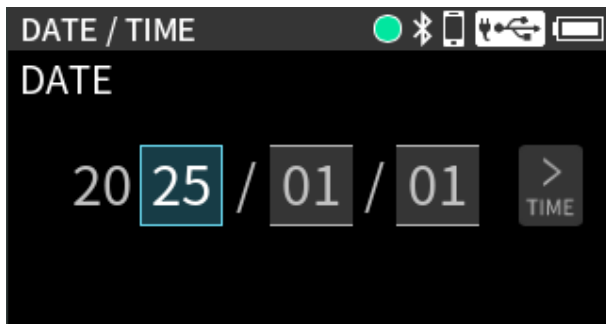

Après avoir réglé la date et l'heure, touchez « SET » pour confirmer.

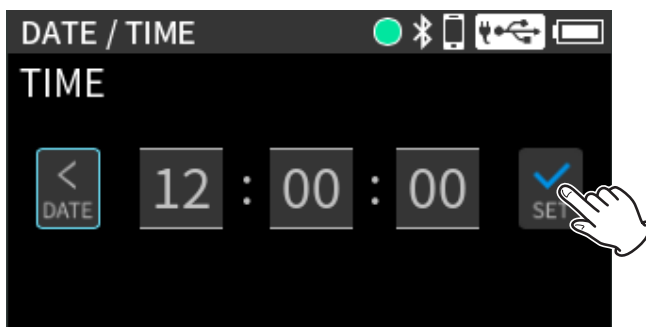

Formatage (initialisation) des cartes SD

Les cartes SD doivent être formatées par cette unité avant de pouvoir être utilisées avec elle.

Le message suivant apparaîtra si une carte non formatée est chargée.

Touchez le bouton OK pour lancer le formatage rapide.

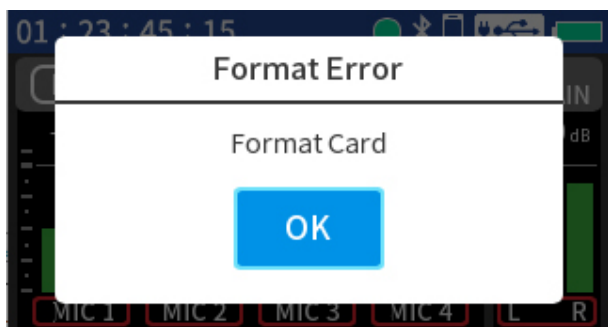

Une fois le formatage terminé, l'écran d'accueil (HOME) apparaît.

Le paramètre de réglage suivant peut également être utilisé pour le formatage.

MENU > FORMAT SD

1. Touchez « QUICK FORMAT » (formatage rapide) ou « ERASE FORMAT » (formatage complet avec effacement).

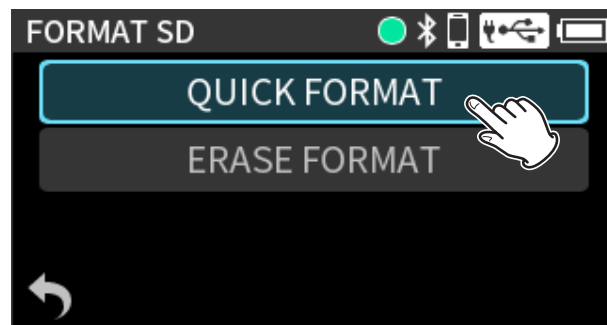

2. Touchez le bouton « YES » (oui).

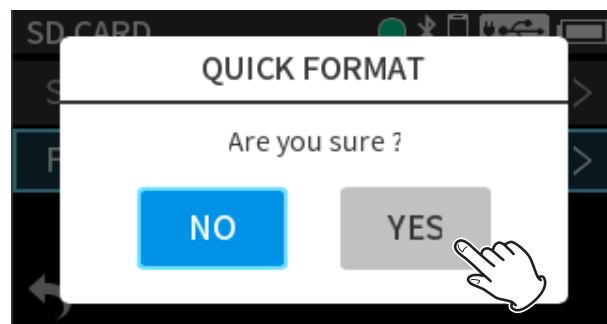

ATTENTION

Le formatage effacera toutes les données de la carte SD.

Faites une sauvegarde, par exemple sur un ordinateur, avant de formater une carte.

NOTE

- Utiliser l'option de formatage complet avec effacement (« ERASE FORMAT ») peut améliorer les performances d'écriture qui ont diminué en raison d'une utilisation répétée. Si les messages « Write Timeout » ou « Card slow Check BOF MARK » apparaissent pendant un enregistrement, formatez la carte avec l'option « ERASE FORMAT ».
- La procédure de formatage complet (ERASE FORMAT) prend plus de temps que celle de formatage rapide (QUICK FORMAT).

Écran d'accueil

Avec l'enregistrement/lecture à l'arrêt

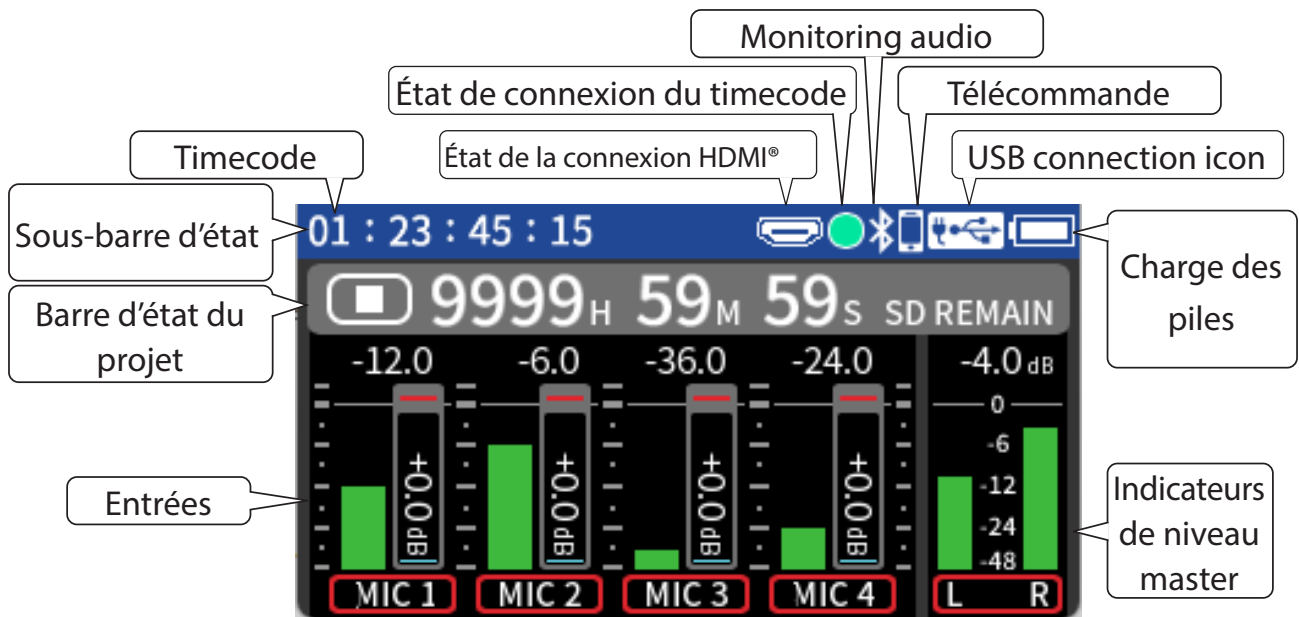

Branchement d'équipements

Il est possible d'enregistrer 4 entrées.

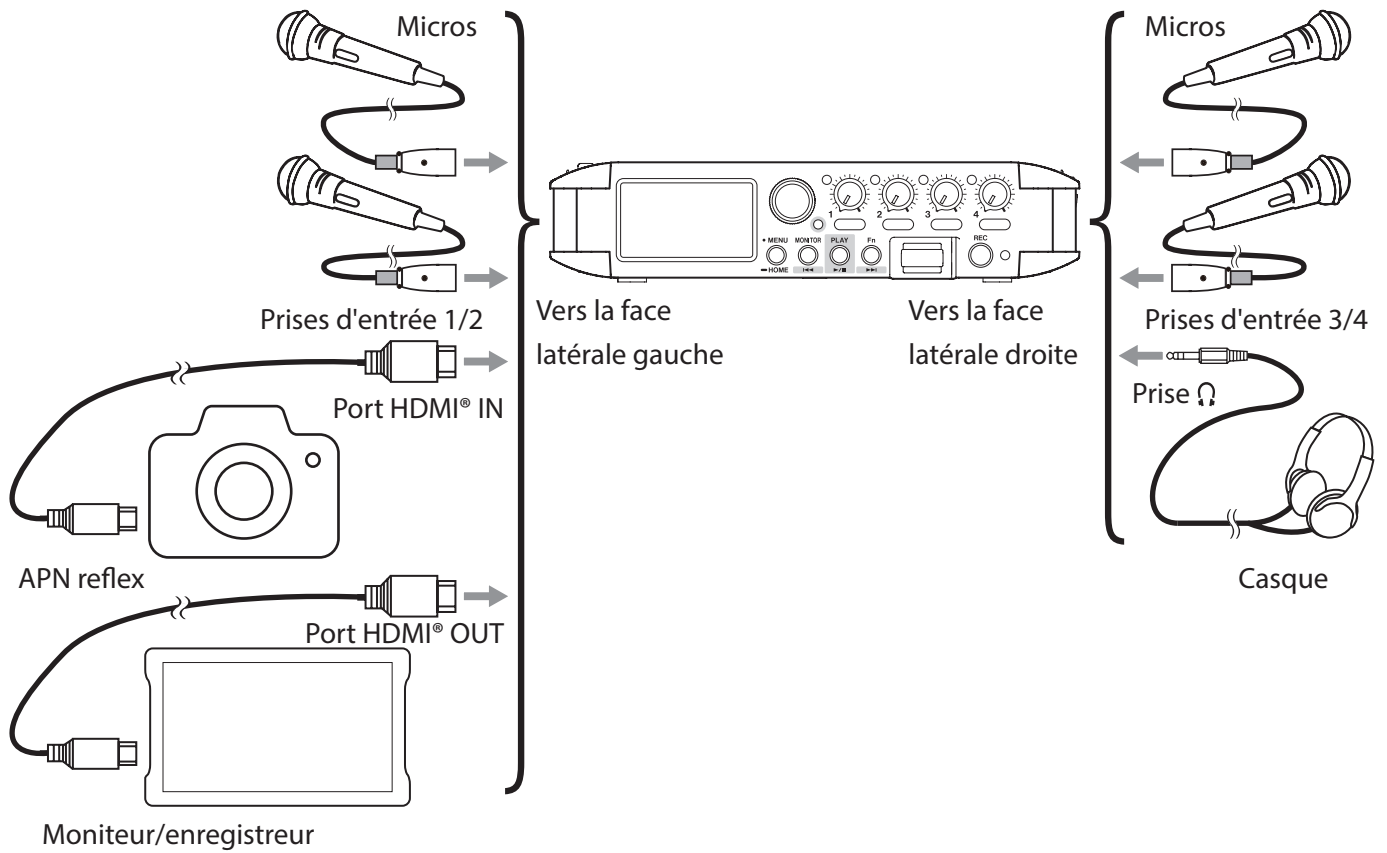

Réglages pour chaque entrée

Suivez une des procédures ci-dessous pour ouvrir l'écran des réglages d'entrée.

- Quand l'écran d'accueil est ouvert, appuyez sur la touche 1, 2, 3 ou 4 de l'unité.

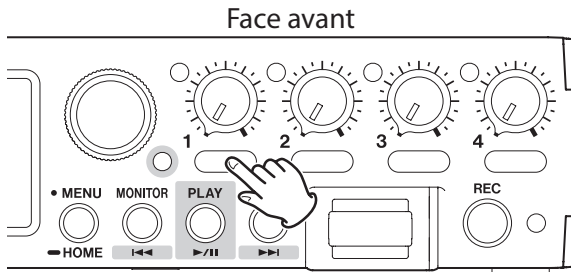

- Touchez la piste souhaitée lorsque l'écran d'accueil est ouvert.

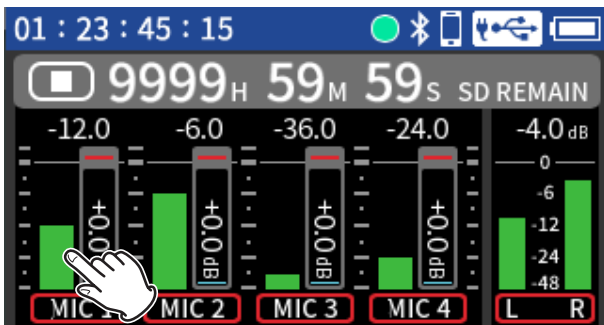

L'écran des réglages d'entrée comprend plusieurs pages.

Touchez les flèches (◀ / ▶) en bas de l'écran pour passer d'une page à l'autre.

Divers réglages et ajustements de l'écoute de contrôle

Activation des canaux pour l'entrée

Ce réglage s'effectue avec CH ENABLE.

Les canaux peuvent être activés (On) ou désactivés (Off).

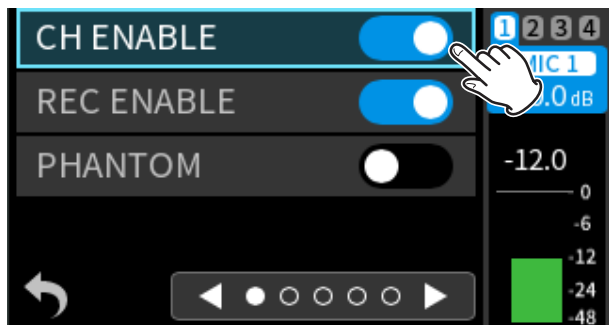

Options : Off, On (par défaut)

Choix des canaux à enregistrer

Ce réglage s'effectue avec REC ENABLE.

Les canaux peuvent être activés (On) ou désactivés (Off) pour l'enregistrement.

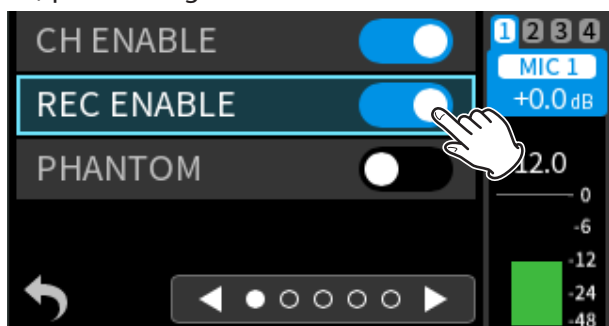

Options : Off, On (par défaut)

Réglage des sources d'entrée

Ce réglage s'effectue avec INPUT.

Les sources d'entrée des canaux peuvent être définies.

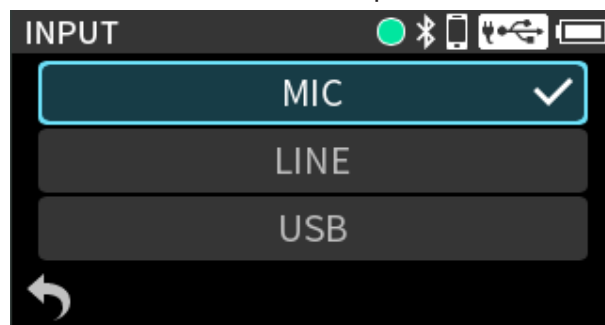

Si vous utilisez les prises d'entrée 1-4, sélectionnez « MIC » (micro) ou « LINE » (ligne).

Si vous utilisez la prise d'entrée /EXT IN (3/4), sélectionnez « EXT » (externe).

Si vous utilisez la sortie de l'ordinateur comme entrée audio dans cette unité, sélectionnez « USB » (voir « Emploi comme interface audio » en page 111).

Réglage de l'alimentation des micros

Emploi de l'alimentation fantôme

Ce réglage s'effectue avec PHANTOM.

Activez l'alimentation fantôme si vous utilisez des microphones la nécessitant.

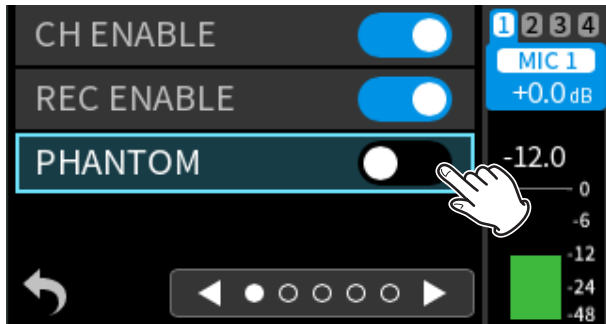

Options : Off (par défaut), On

Réglage de l'alimentation de type plug-in par la prise (prise EXT IN 3/4)

Ce réglage s'effectue avec PLUG IN POWER.

Options : OFF (par défaut), 2.5V, 5V

Lorsque vous branchez un microphone qui nécessite une alimentation (dite « plug-in ») par la prise d'entrée, réglez ce paramètre sur « 2.5V » ou « 5V ».

ATTENTION

Il n'est pas possible d'utiliser des câbles à fiche TS de 3,5 mm.

Réglage des niveaux d'entrée / Réglage du volume d'écoute de contrôle

Réglage des niveaux d'entrée

Tournez les boutons de réglage du niveau d'entrée pour ajuster les niveaux des signaux audio des fichiers d'enregistrement.

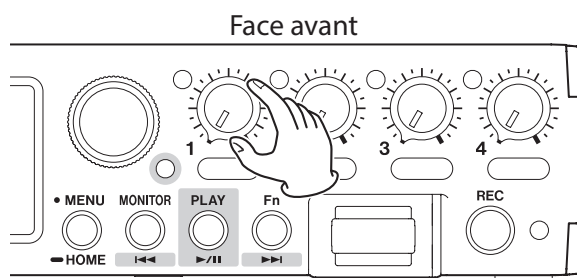

- Tout en surveillant les indicateurs de niveau, tournez les boutons de réglage du niveau d'entrée de manière à ce que le niveau se situe en moyenne autour de -12 dB et que les voyants de crête ne s'allument pas (voir « Autres réglages » en page 84).
- Si la position d'un bouton ne correspond pas à sa valeur de réglage de niveau, le bouton redeviendra fonctionnel après avoir été ramené à la position correspondant à la valeur réglée.

Réglage du volume de la sortie casque

Utilisez le bouton de volume sur le côté droit pour régler le volume de la prise de sortie Ω (casque) et de l'écoute de contrôle audio sans fil (à l'aide d'un AK-BT2 vendu séparément).

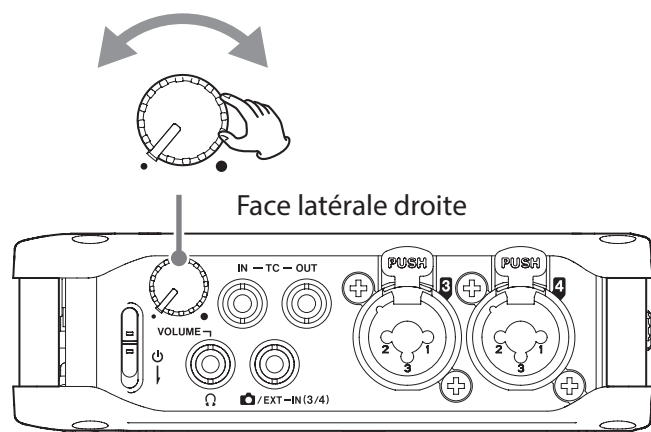

Enregistrement

Lancement de l'enregistrement

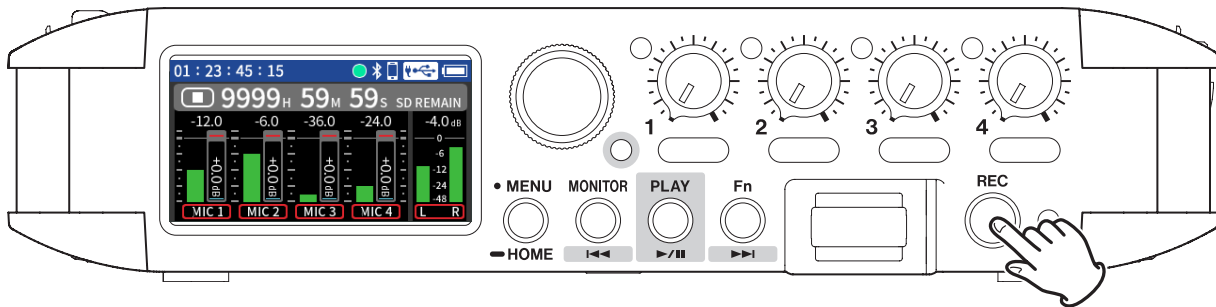

Appuyez sur la touche REC (enregistrement).

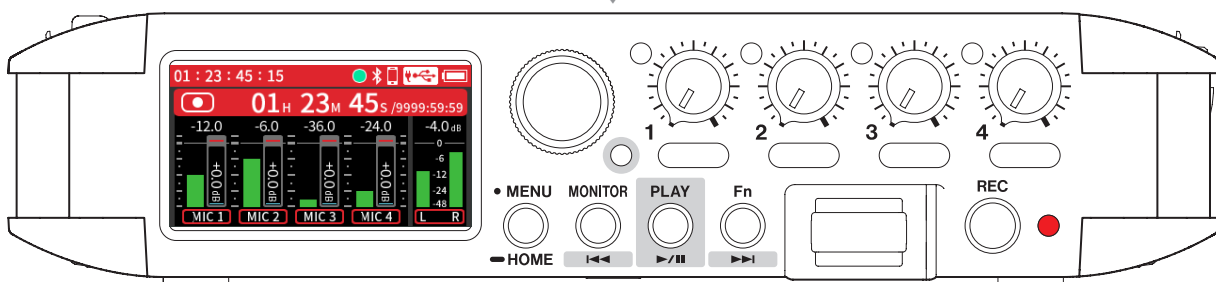

Enregistrement

Arrêt de l'enregistrement

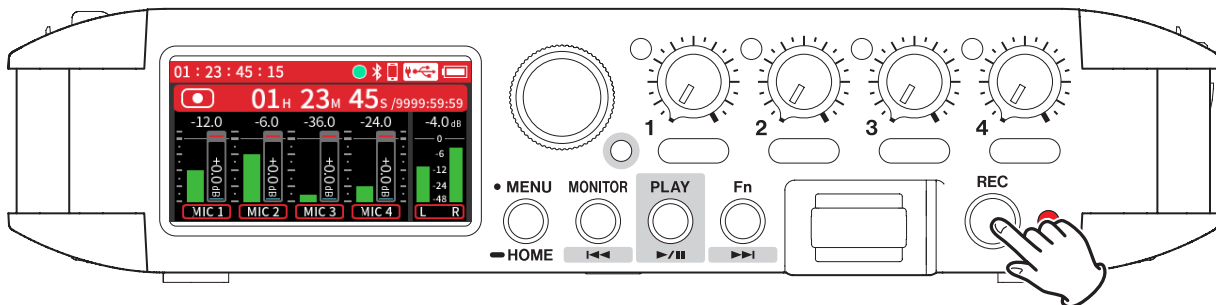

Maintenez la touche REC pressée jusqu'à ce que l'enregistrement s'arrête.

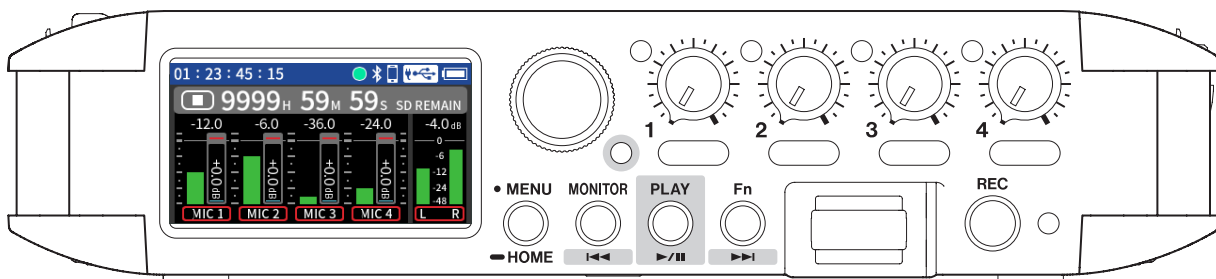

Arrêt

Lecture de projets enregistrés

Lancement de la lecture

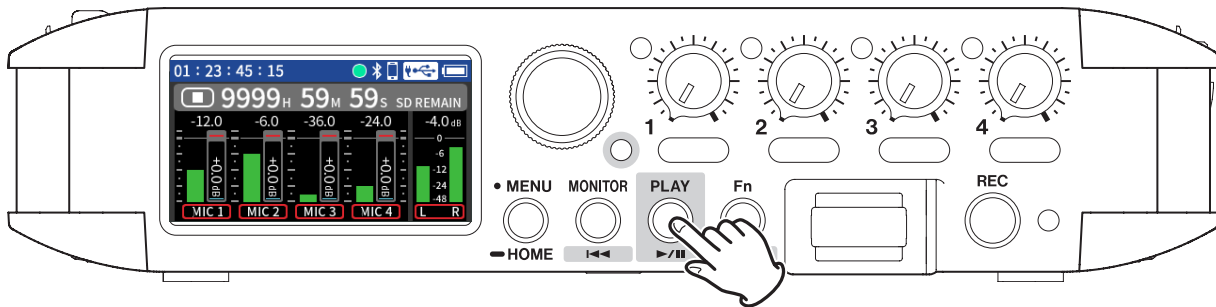

Appuyez sur la touche ► / ||.

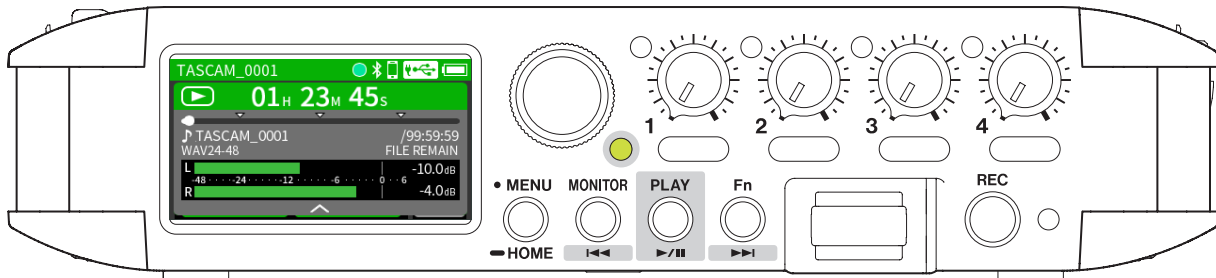

Projet actuel en cours de lecture

Le voyant de transport est allumé.

Pendant la lecture, la touche MONITOR fonctionne comme touche ◀◀ et la touche Fn comme touche ▶▶.

Arrêt de la lecture

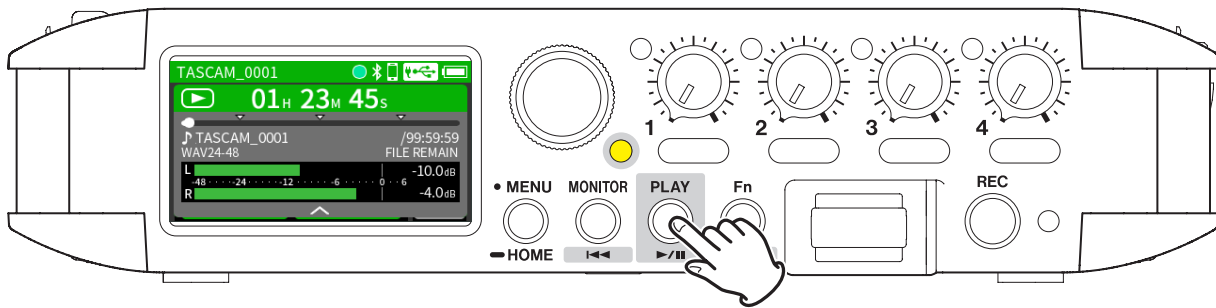

Appuyez sur la touche ► / ||.

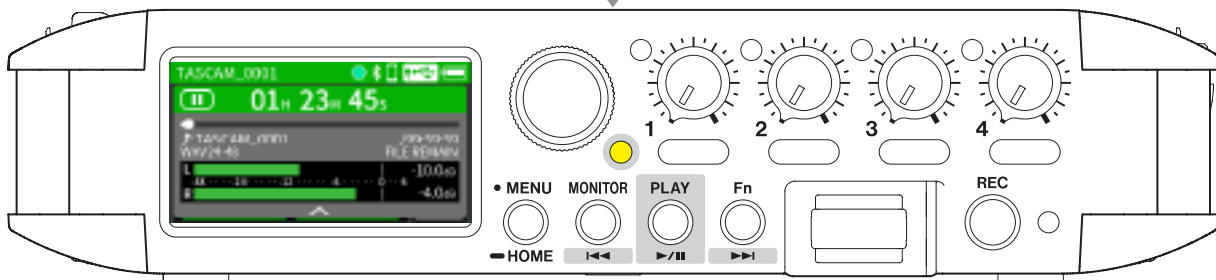

Arrêt

Retour à l'écran d'accueil

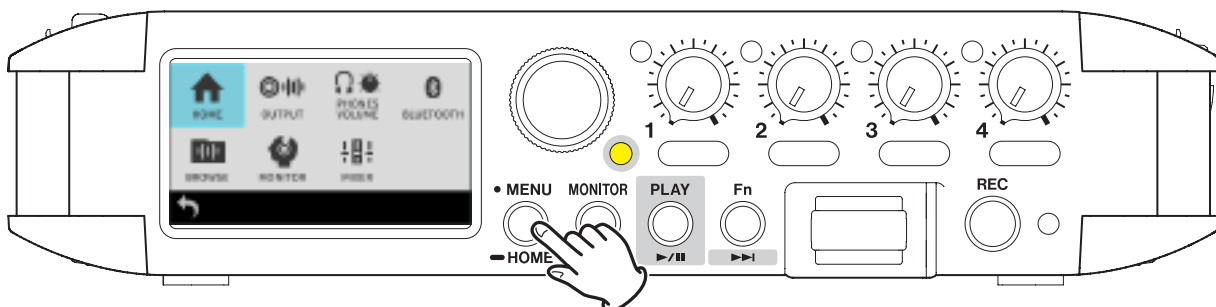

Appuyez sur la touche MENU et sélectionnez HOME.

Ou maintenez la touche MENU pressée.

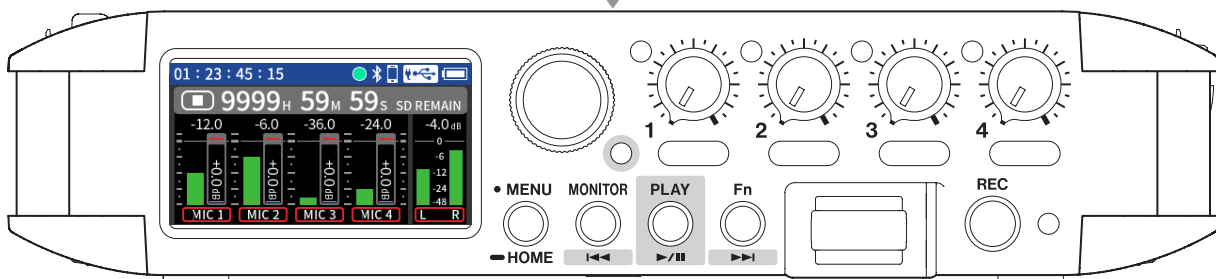

Le voyant de transport s'éteint et l'écran d'accueil s'ouvre à nouveau.

Synchronisation par timecode

Réception du timecode par câble

Appuyez sur la touche MENU et réglez TIMECODE > MASTER sur « TC IN ».

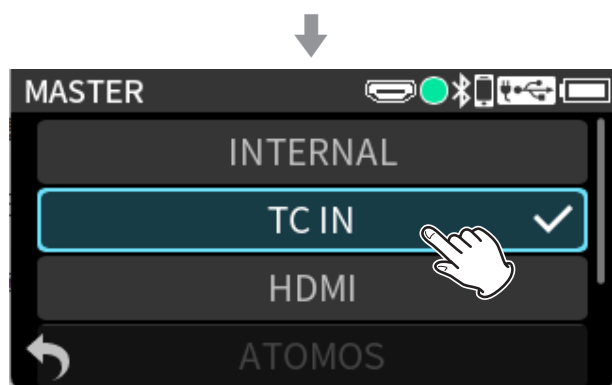
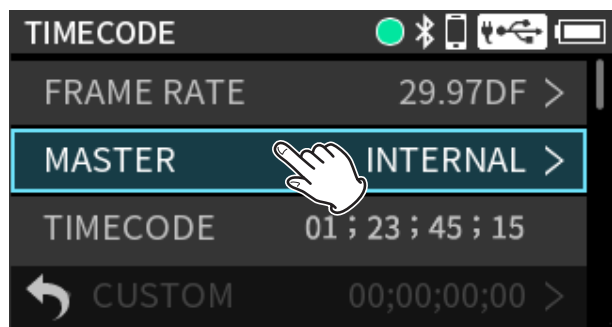

Pour recevoir le timecode reçu par l'entrée TC IN, le signal entrant doit être dans la plage de niveau spécifiée pour le LTC.

Utilisez un câble à fiche de 3,5 mm (TS ou TRS) pour raccorder la sortie de l'émetteur de timecode au connecteur TC IN de cette unité.

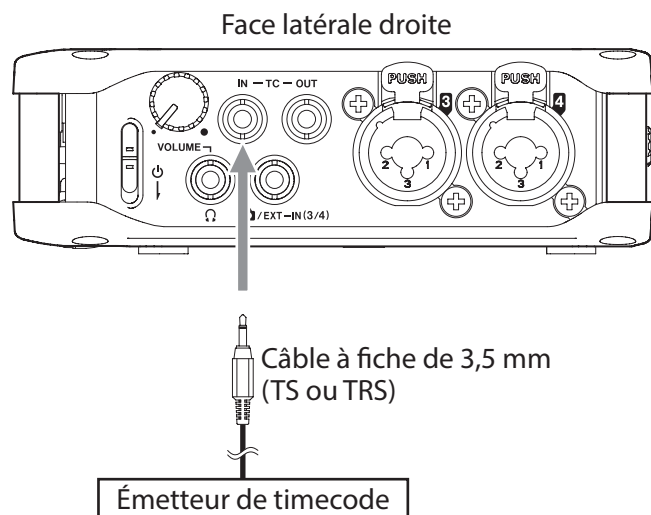

Sortie du timecode par câble

Appuyez sur la touche MENU et réglez TIMECODE > TC MODE sur « FREE RUN ».

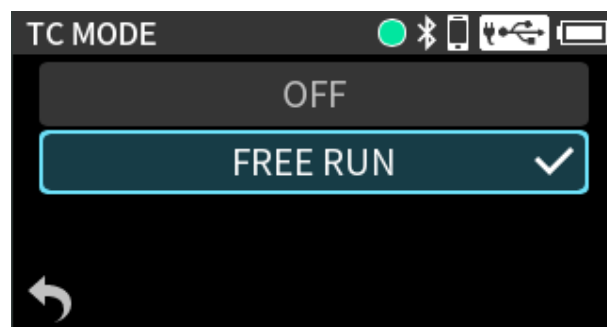

Utilisez un câble à fiche de 3,5 mm (TS ou TRS) pour raccorder l'entrée de l'appareil récepteur de timecode au connecteur TC OUT de cette unité.

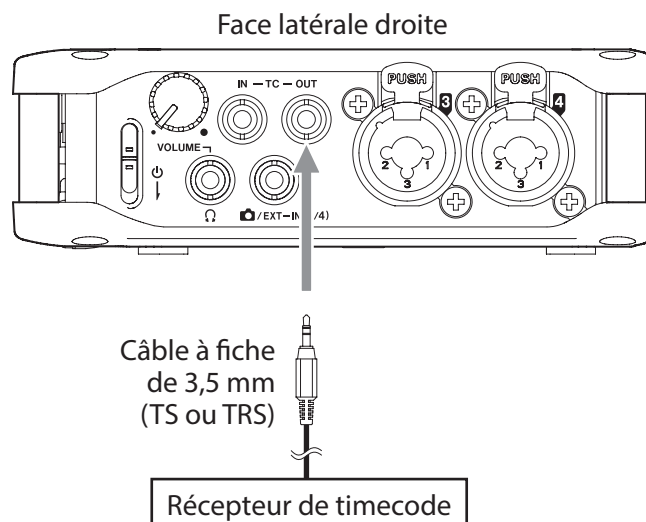

Synchronisation avec une caméra par HDMI®

Appuyez sur la touche MENU et réglez TIMECODE > MASTER sur « HDMI ».

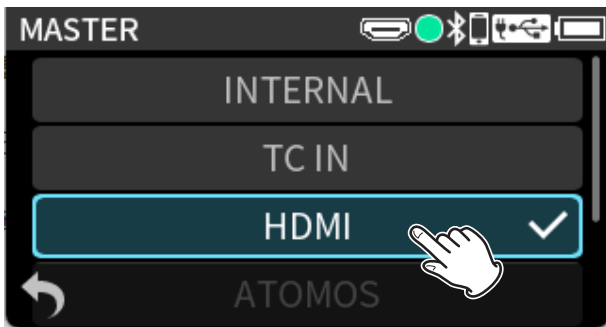

Branchement à une caméra par HDMI®

Cette unité peut être synchronisée avec l'horloge d'une caméra en raccordant la sortie HDMI® de la caméra au port HDMI® IN de cette unité. En outre, le timecode HDMI® peut être reçu d'une caméra.

Moniteur/enregistreur HDMI®

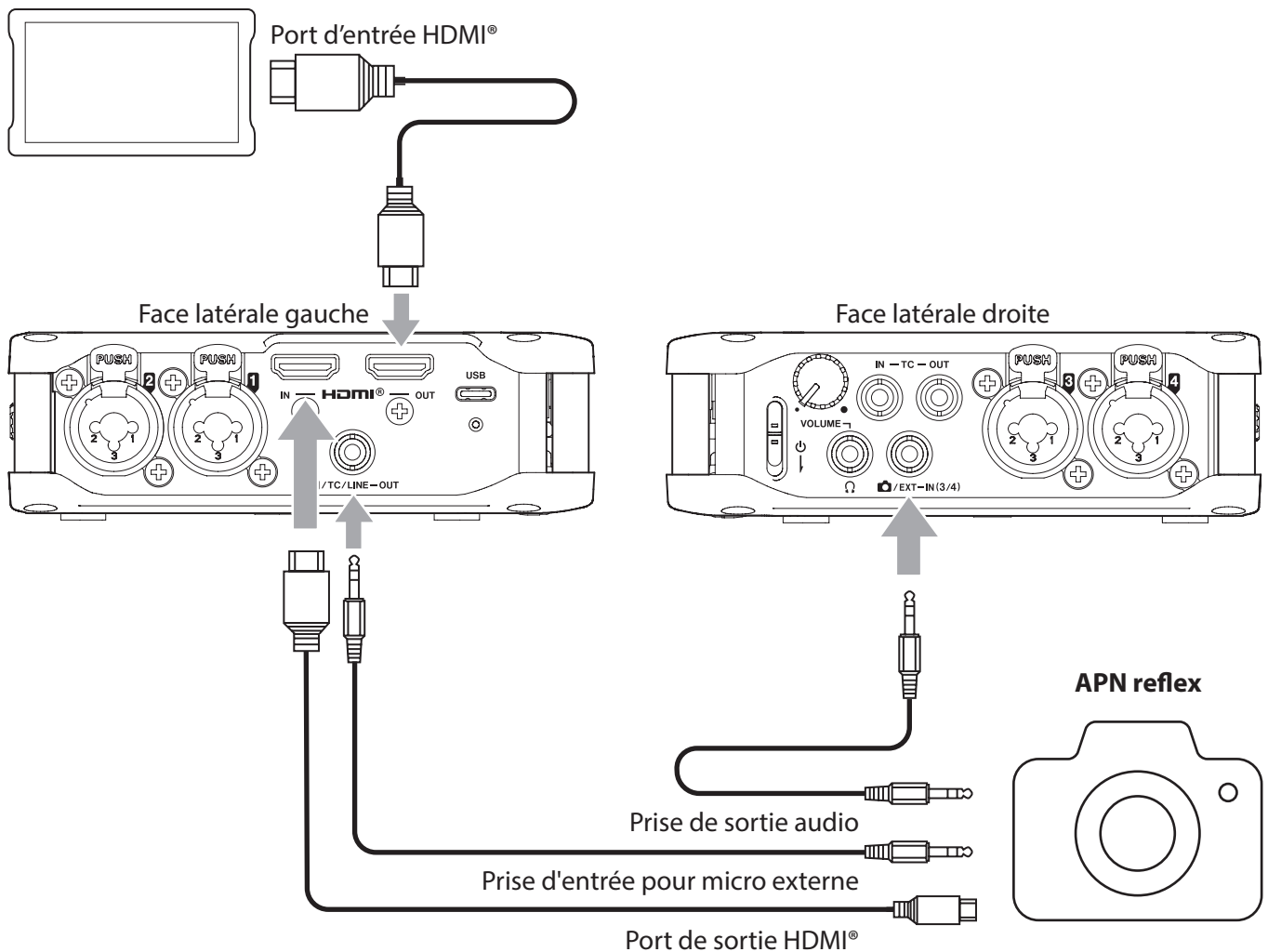

1. Introduction

Merci beaucoup d'avoir choisi le FR-AV4 TASCAM. Afin d'utiliser correctement cette unité et d'en profiter durant de nombreuses années, commencez par lire attentivement ce mode d'emploi. Une fois la lecture de ce mode d'emploi terminée, veillez à le conserver en lieu sûr pour référence ultérieure. Vous pouvez aussi télécharger ce mode d'emploi depuis le site web TASCAM.



FR-AV4

<https://tascam.jp/int/product/fr-av4/docs>

1-1. Éléments fournis

Ce produit est livré avec les éléments suivants. Ouvrez l'emballage avec soin pour ne pas les endommager. Conservez la boîte et les matériaux d'emballage pour de futurs transports. Si un élément quelconque est manquant ou a été endommagé durant le transport, veuillez contacter le magasin dans lequel vous avez acheté cette unité.

Unité principale × 1

Guide de sécurité (avec garantie) × 1

Guide d'enregistrement à TASCAM ID × 1

Porte-piles (BH-4AA) × 1

1-2. Accessoires (vendus séparément)

Ce produit ne comprend pas les éléments suivants. Veuillez acheter tous ceux nécessaires à votre usage.

- Carte SD
- Piles
- Adaptateur secteur
- Adaptateur Bluetooth® (AK-BT2)
- Câble USB
- Câble HDMI®
- Porte-piles supplémentaires (BH-4AA)

Cartes SD

Une carte SD est nécessaire pour enregistrer et lire des fichiers avec cette unité. Préparez-en une pour l'utilisation.

Cette unité peut utiliser des cartes SD de classe 10 ou supérieure et compatibles avec les normes SD, SDHC ou SDXC.

Vous trouverez sur le site web TASCAM une liste des cartes SD dont l'utilisation a été testée avec cette unité. Vous pouvez aussi contacter le service après-vente TASCAM.

<https://tascam.jp/int/product/FR-AV4/docs>

Piles/batteries

Pour alimenter cet appareil avec des piles, préparez-en de l'un des types suivants.

- Piles alcalines AA × 4
- Batteries nickel-hydrure métallique AA × 4
- Piles au lithium AA × 4

Emploi d'un adaptateur secteur

Celui-ci est nécessaire pour faire fonctionner cette unité sur le courant alternatif du secteur.

Nous vous recommandons vivement d'utiliser l'adaptateur secteur PS-P520U (vendu séparément), qui est conçu pour l'emploi avec cette unité. Si vous utilisez un autre dispositif d'alimentation externe, il doit répondre aux spécifications suivantes.

- Tension fournie : 5 V
- Courant fourni : 1,5 A ou plus

L'utilisation d'un dispositif d'alimentation dont les spécifications diffèrent de celles indiquées ci-dessus peut entraîner un dysfonctionnement, une surchauffe, un incendie ou d'autres problèmes.

En cas de problème, cessez d'utiliser l'unité et contactez le revendeur chez qui vous l'avez achetée ou un service après-vente TASCAM pour demander une réparation.

NOTE

Cette unité ne peut pas servir de chargeur de batteries lorsqu'on utilise un adaptateur secteur.

Présentation de l'adaptateur Bluetooth® AK-BT2

L'installation d'un AK-BT2 sur cette unité permet la synchronisation du timecode avec des produits fabriqués par Atomos ainsi que la télécommande sans fil depuis un smartphone ou une tablette.* Vous pouvez contrôler les sons entrants et écouter les sons lus, tout cela sans fil, en connectant un casque ou des enceintes Bluetooth.

NOTE

Le timecode sans fil, la télécommande sans fil et l'écoute de contrôle audio sans fil peuvent être utilisés simultanément.

* L'appli de télécommande TASCAM RECORDER CONNECT peut être utilisée pour le pilotage et l'écoute de contrôle de jusqu'à 5 de ces enregistreurs simultanément.

Câbles USB (pour la communication et la transmission de données)

Un câble USB doit être préparé pour connecter cette unité à un ordinateur (Windows/Mac) ou à un smartphone. (Nous recommandons un produit certifié USB-IF.)

Cette unité possède un port USB Type-C. Préparez un câble USB adapté au port USB de l'ordinateur ou du smartphone utilisé.

Connexion d'un appareil iOS à port Lightning

Un authentique adaptateur Apple pour appareil photo Lightning vers USB et un câble Type-A vers Type-C du commerce sont nécessaires.

Les câbles USB conçus uniquement pour la recharge ne peuvent pas être utilisés.

Câbles HDMI® (Ver. 2.1 recommandée)

Utilisez-les pour la synchronisation par timecode HDMI®. Utilisez-les pour connecter des appareils photo reflex numériques (APN reflex ou DSLR), des moniteurs et des enregistreurs.

Porte-piles (BH-4AA)

Un porte-piles est installé dans l'unité.

Les piles peuvent être plus rapidement remplacées en préparant un autre porte-piles.

1. Introduction

1-3. Caractéristiques

- Double convertisseur A/N permettant l'enregistrement en 32 bit à virgule flottante
 - Formats d'enregistrement : 24 bit et 32 bit à virgule flottante, 48, 96 et 192 kHz
- Enregistrement de 6 pistes (4 pistes + mixage stéréo)
- 4 prises mixtes XLR/TRS avec préamplis micro TASCAM Ultra HDDA offrant une haute qualité audio avec EIN (bruit rapporté à l'entrée) de -127dBu
- La prise en charge du timecode comprend la fonction générateur, l'entrée et la sortie, et la synchronisation « jam sync »
- Le TCXO intégré permet une synchronisation de haute précision avec une erreur de moins d'une image par 24 heures.
- Prise en charge des produits Atomos et de la synchronisation sans fil Bluetooth par timecode*.
- Fonctions de synchronisation utilisant des connexions HDMI®.
 - Le démarrage/arrêt de l'enregistrement audio est coordonné avec celui de l'enregistrement vidéo de la caméra
 - En utilisant l'horloge HDMI®, les décalages d'image et de son avec les caméras qui ne prennent pas en charge le timecode peuvent même être éliminés
 - Synchronisation du timecode HDMI®
 - Opérations de transport et transmission audio par enchaînement de plusieurs FR-AV4 (« connexion en guirlande »)
 - Prise en charge du renvoi vidéo 4K et 8K
- Monitoring audio sans fil par Bluetooth*
- Prise en charge des cartes SDXC jusqu'à 512 Go
- Contrôle simultané de jusqu'à 5 appareils compatibles depuis l'appli TASCAM RECORDER CONNECT*.
- Écran tactile LCD de 1,9" (4,8 cm) et molette pour une utilisation simple
- Fonctions de filtre coupe-bas, d'égaliseur, de limiteur et de noise gate
- Fonctions de retard d'entrée et de sortie (0-300 ms)
- Entrée caméra/externe sur mini-jack stéréo de 3,5 mm (avec alimentation par la prise)
- Sortie casque et caméra/timecode/ligne sur mini-jack stéréo de 3,5 mm
- Prise en charge de l'enregistrement audio ambisonique aux formats A et B (AmbiX, FuMa)
- Fonctions d'interface audio USB-C à 6 entrées et 2 sorties compatible 32 bit à virgule flottante
- La fonction d'enregistrement automatique des fichiers sauvegarde automatiquement les données d'enregistrement toutes les 20 secondes pendant l'enregistrement
- La fonction de générateur de tonalité est pratique pour régler les niveaux relatifs des différents équipements
- Alimentation par 4 piles AA, une batterie USB portable ou un adaptateur secteur PS-P520U (vendu séparément)
- La vis de caméra permet de l'utiliser avec des caméras et des supports

* Nécessite un adaptateur Bluetooth AK-BT2 vendu séparément. Les adaptateurs AK-BT1 ne sont pas pris en charge.

1-4. Conventions employées dans ce mode d'emploi

Les conventions suivantes sont utilisées dans ce mode d'emploi.

- Les cartes mémoire SD/SDHC/SDXC sont appelées « cartes SD ».
- Les smartphones, tablettes et autres appareils connectés à cette unité par Bluetooth sont appelés « appareils Bluetooth ».
- Les fichiers créés au cours d'un même enregistrement sont désignés collectivement comme un projet.
- Le projet actuellement sélectionné est appelé « projet actuel ».
- Les caractères qui apparaissent à l'écran sont représentés comme ceci : « OK ».
- Dans ce document, les références à « iOS » incluent également « iPadOS ».
- Si nécessaire, des informations supplémentaires sont fournies sous les intitulés CONSEIL, NOTE et ATTENTION.

CONSEIL

Ce sont des conseils concernant l'emploi de l'unité.

NOTE

Ce sont des explications supplémentaires et des descriptions de cas particuliers.

ATTENTION

Le non-respect de ces instructions peut entraîner par exemple des dommages pour l'équipement ou la perte de données.

⚠ ATTENTION

Le non-respect de ces instructions peut entraîner des blessures.

Les informations contenues dans ce manuel concernant les produits ne sont données qu'à titre d'exemple et ne forment aucune garantie contre les violations des droits de propriété intellectuelle de tiers et d'autres droits y afférant. TEAC Corporation décline toute responsabilité en cas de violation des droits de propriété intellectuelle de tiers ou de sa survenance en raison de l'utilisation de ces produits.

Les œuvres protégées par des tiers ne peuvent être utilisées à d'autres fins qu'un usage personnel ou privé sans l'autorisation des détenteurs de droits reconnus par la loi sur le droit d'auteur. Utilisez toujours cet équipement correctement. TEAC Corporation n'assumera aucune responsabilité pour les violations de droits commises par l'utilisateur de ce produit.

1. Introduction

1-5. À propos des cartes SD

- En cas de dysfonctionnement du Produit causé par les bandes ou autres supports (ci-après « Supports ») que vous avez utilisés, la réparation induite n'est pas couverte par la garantie du Produit et doit être effectuée à vos propres frais. Il est fortement recommandé d'éviter d'utiliser des Supports n'ayant pas été utilisés depuis des années ou ayant fait au contraire l'objet d'une longue période d'utilisation, ainsi que des Supports présentant des moisissures, des taches, des adhérences, des plis ou des torsions.
- TEAC ne pourra en aucun cas être tenu pour responsable des dommages dus au Support, notamment, mais sans s'y limiter, de la corruption ou de la casse du Produit ou du Support, des bandes coincées dans le Produit, et/ou de la perte totale ou partielle de données découlant de l'utilisation du Support ou qui y est liée. Il en va de même pour les dommages tels que le manque à gagner, les dommages indirects ou consécutifs et/ou les dommages spéciaux.
Il est fortement recommandé de prendre les mesures appropriées pour se préparer à la perte intempestive de données, conformément à la loi sur les droits d'auteur de votre pays ou région.

Note concernant le formatage

Les cartes SD formatées par cette unité sont optimisées pour améliorer les performances en enregistrement. Utilisez toujours cette unité pour formater les cartes SD qu'elle doit employer. Des erreurs peuvent se produire lors de l'enregistrement avec cette unité au moyen d'une carte SD formatée par un ordinateur ou un autre appareil.

Verrous de protection contre l'écriture

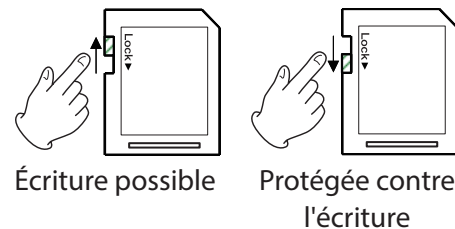

Les cartes SD ont un verrou de protection empêchant d'y écrire de nouvelles données. L'enregistrement et l'édition de fichiers ne seront pas possibles si le verrou de protection est en position LOCK. Ramenez le verrou sur l'autre position afin de pouvoir enregistrer, effacer et autrement modifier les données de la carte.

1-6. Précautions concernant l'emplacement et l'emploi

- La plage de température de fonctionnement de cette unité est comprise entre 0 et 40 °C.
- Ne placez pas cette unité dans les types d'emplacement suivants. Cela pourrait dégrader la qualité sonore ou causer des mauvais fonctionnements.
 - Lieux sujets à de fréquentes vibrations
 - Près de fenêtres ou en exposition directe au soleil
 - Près de chauffages ou dans des lieux extrêmement chauds
 - Lieux extrêmement froids
 - Lieux très humides ou mal aérés
 - Lieux très poussiéreux
- Installez cette unité bien à plat.
- Pour permettre une bonne dispersion thermique, ne placez rien sur le dessus de l'unité.
- Ne placez pas l'unité sur un amplificateur de puissance ou un autre appareil dégageant de la chaleur.

1-7. Attention à la condensation

De la condensation peut se produire si l'unité est déplacée d'un endroit froid à un endroit chaud, est utilisée dans une pièce qui vient d'être chauffée ou soumise à des changements brutaux de température.

Pour empêcher cela ou si cela se produit, laissez l'unité une ou deux heures à la température de la nouvelle pièce avant de l'utiliser.

1-8. Nettoyage de l'unité

Essayez l'unité avec un chiffon sec et doux pour la nettoyer. Ne l'essuyez pas avec des lingettes de nettoyage contenant des produits chimiques, du diluant, de l'alcool ou d'autres agents chimiques. Cela pourrait endommager la surface ou causer une décoloration.

1-9. À propos du service d'assistance clientèle TASCAM

Les produits TASCAM ne bénéficient d'une assistance et d'une garantie que dans leur pays/région d'achat.

Pour bénéficier d'une assistance après l'achat, recherchez dans la liste des distributeurs TASCAM fournie sur le site mondial TEAC la société ou le représentant local pour la région dans laquelle vous avez acheté le produit et contactez cette organisation.

<https://teac-global.com/>

Pour toute demande, l'adresse physique du magasin ou URL du site marchand chez qui a été effectué l'achat ainsi que la date d'achat sont requises. De plus, la carte de garantie et une preuve d'achat peuvent également être nécessaires.

2. Nomenclature et fonctions des parties

2-1. Face avant

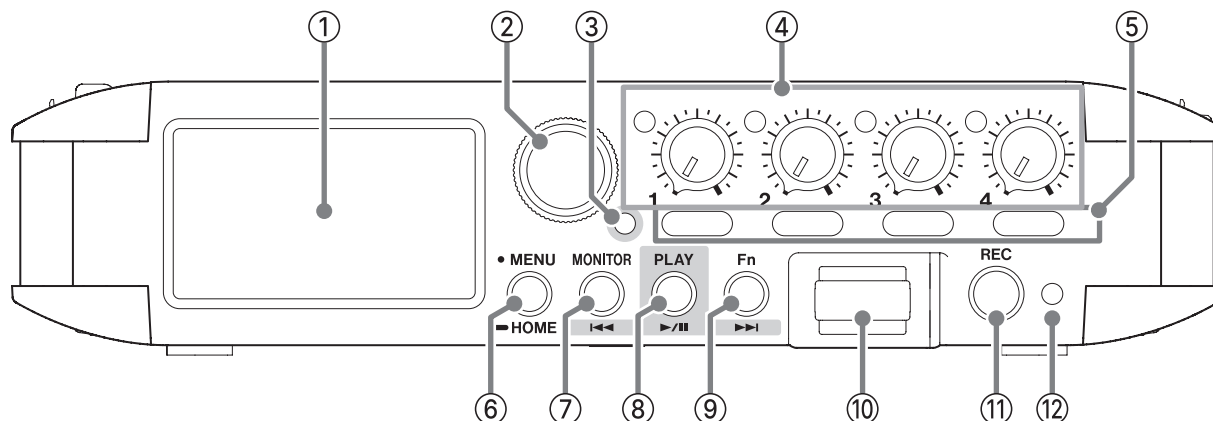

① Écran tactile

Touchez et balayez l'écran pour l'exploiter.

② Molette DATA (ENTER)

Tournez-la pour sélectionner des paramètres et changer leur valeur dans les écrans de réglages.

③ Voyant de transport

S'allume durant la lecture. Lorsqu'il est allumé, les fonctions des touches ►, ◀◀ et ▶▶ deviennent disponibles.

④ Boutons de niveau d'enregistrement et voyants de crête

Boutons de niveau d'entrée

Servent à régler les niveaux d'entrée des canaux 1–4.

Voyants de crête

Si un niveau d'entrée dépasse le niveau crête, le voyant de crête s'allume.

⑤ Touches 1–4

Appuyez brièvement sur ces touches afin d'ouvrir l'écran des réglages d'entrée pour les canaux 1–4. Maintenez-les pressées pour commuter le réglage de verrouillage des niveaux d'enregistrement (KNOB HOLD).

⑥ Touche MENU / HOME

Ouvre l'écran Menu.

Vous ramène à l'écran précédent depuis n'importe quel écran autre que l'écran d'accueil. À tout moment, vous pouvez maintenir cette touche pressée pour revenir à l'écran d'accueil.

⑦ Touche MONITOR / ◀◀

Quand le voyant de transport est éteint

Ouvre un menu permettant de sélectionner la source d'écoute de contrôle (monitoring).

Quand le voyant de transport est allumé

Fonctionne comme touche ◀◀.

Appuyer sur la touche ◀◀ durant la lecture vous ramènera au début du fichier. Appuyer sur la touche ◀◀ quand vous vous trouvez au début d'un fichier vous fera sauter au début du fichier précédent.

Maintenez cette touche pressée pour une recherche vers l'arrière.

⑧ Touche PLAY (▶ / II)

À l'arrêt

Lance la lecture. Le voyant de transport s'allumera.

En lecture

Met la lecture en pause.

Quand un fichier est sélectionné en écran

BROWSE

Lance la lecture du fichier.

⑨ Touche Fn / ▶▶I

Quand le voyant de transport est éteint

Une fonction spécifique peut lui être affectée (« Assignation d'une fonction à la touche Fn » en page 45).

MARK/SLATE est la fonction affectée par défaut.

Appuyez brièvement sur cette touche pour ajouter un marqueur (MARK) ou maintenez-la pressée pour ajouter un signal de repérage (SLATE).

Quand le voyant de transport est allumé

Fonctionne comme touche ▶▶I.

Permet de passer au fichier suivant.

Maintenez cette touche pressée pour une recherche vers l'avant.

⑩ Connecteur d'adaptateur Bluetooth®

Branchez ici un adaptateur Bluetooth AK-BT2 (vendu séparément).

⑪ Touche REC

Appuyez sur cette touche à l'arrêt pour lancer l'enregistrement.

Maintenez-la pressée pour arrêter l'enregistrement.

⑫ Voyant REC

S'allume durant l'enregistrement.

2. Nomenclature et fonctions des parties

2-2. Face latérale gauche

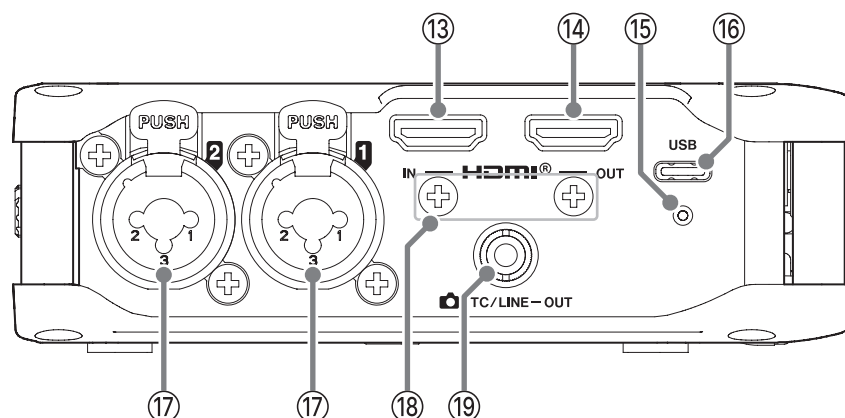

⑬ Port d'entrée HDMI® IN

Branchez-y un APN reflex ou un autre appareil source HDMI®.

⑭ Port HDMI® OUT

Branchez-y un moniteur HDMI® ou autre appareil à synchro HDMI®.

⑮ Filetage de fixation pour connecteur USB Type-C

Utilisez-le pour sécuriser la fixation d'un câble USB Type-C par simple verrouillage à vis.

⑯ Port USB Type-C

C'est un port USB Type-C.

Les ordinateurs et smartphones peuvent y être connectés (voir « Ordinateurs et smartphones » en page 68).

Si vous utilisez un adaptateur secteur, connectez-le à ce port (voir « Emploi d'un adaptateur secteur (vendu séparément) » en page 50).

⑰ Prises d'entrée 1/2 (Inputs 1/2)

Branchez ici des micros à fiche XLR/TRS.

XLR (1 : masse, 2 : point chaud, 3 : point froid)
TRS (pointe : point chaud, bague : point froid, manchon : masse)

⑱ Vis de fixation des accessoires prévenant la déconnexion des câbles HDMI®

Fixez ici un accessoire à l'aide de vis M3 (un LockPro 2X-EA12 d'ATEN peut être utilisé).

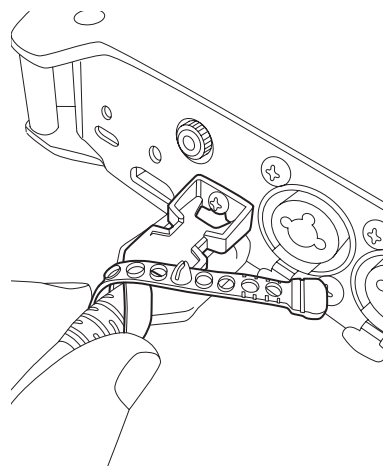

Exemple d'installation vue de derrière

⑲ Prise de sortie 📷/TC/LINE OUT

Utilisez un câble à fiche mini-jack stéréo de 3,5 mm pour relier cette prise de sortie ligne à la prise d'entrée ligne d'un autre appareil devant recevoir le timecode ou d'une caméra.

2-3. Face latérale droite

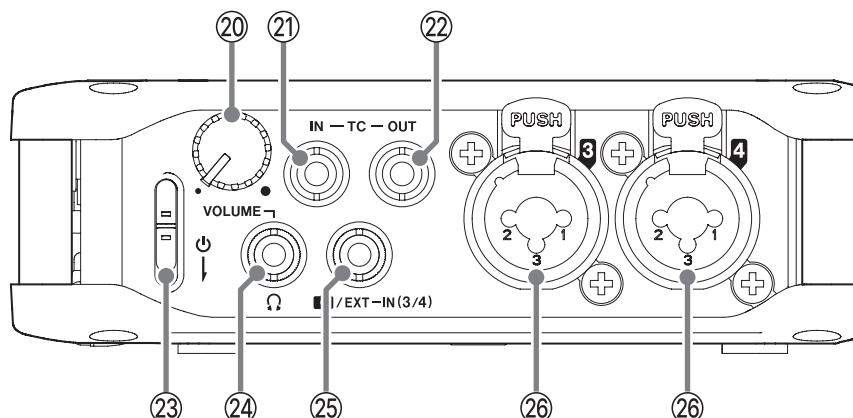

⑳ Bouton de volume Ω (casque)

Sert à régler le volume de sortie par la prise Ω (casque) et pour l'écoute de contrôle (monitoring) sans fil.

㉑ Prise TC IN

Utilisez un câble à fiche mini-jack stéréo de 3,5 mm pour relier cette prise d'entrée de timecode à la prise de sortie de timecode d'un appareil externe.

㉒ Prise TC OUT

Utilisez un câble à fiche mini-jack (TS ou TRS) de 3,5 mm pour relier cette prise de sortie de timecode à un appareil devant recevoir le timecode.

Effectuez les réglages de sortie du timecode afin d'utiliser la prise TC OUT (voir « Sortie du timecode » en page 124).

㉓ Interrupteur d'alimentation ⏻

Utilisez-le pour mettre l'unité sous et hors tension.

⚠ ATTENTION

Avant d'allumer l'unité, baissez au minimum le volume des appareils connectés. Ne pas le faire pourrait laisser passer des bruits forts et soudains risquant d'endommager votre audition ou de créer d'autres problèmes.

㉔ Prise Ω (casque)

Branchez un casque d'écoute à cette prise.

㉕ Prise d'entrée Ⓜ /EXT IN (3/4)

On peut y connecter un micro externe (à fiche TRS de 3,5 mm) qui accepte l'alimentation par la prise, une caméra ou un appareil audio.

㉖ Prises d'entrée 3/4 (Inputs 3/4)

Ces prises d'entrée analogiques symétriques sont des prises mixtes pour micro XLR et fiche jack TRS standard.

XLR (1 : masse, 2 : point chaud, 3 : point froid)
TRS (pointe : point chaud, bague : point froid, manchon : masse)

2. Nomenclature et fonctions des parties

2-4. Faces supérieure et inférieure

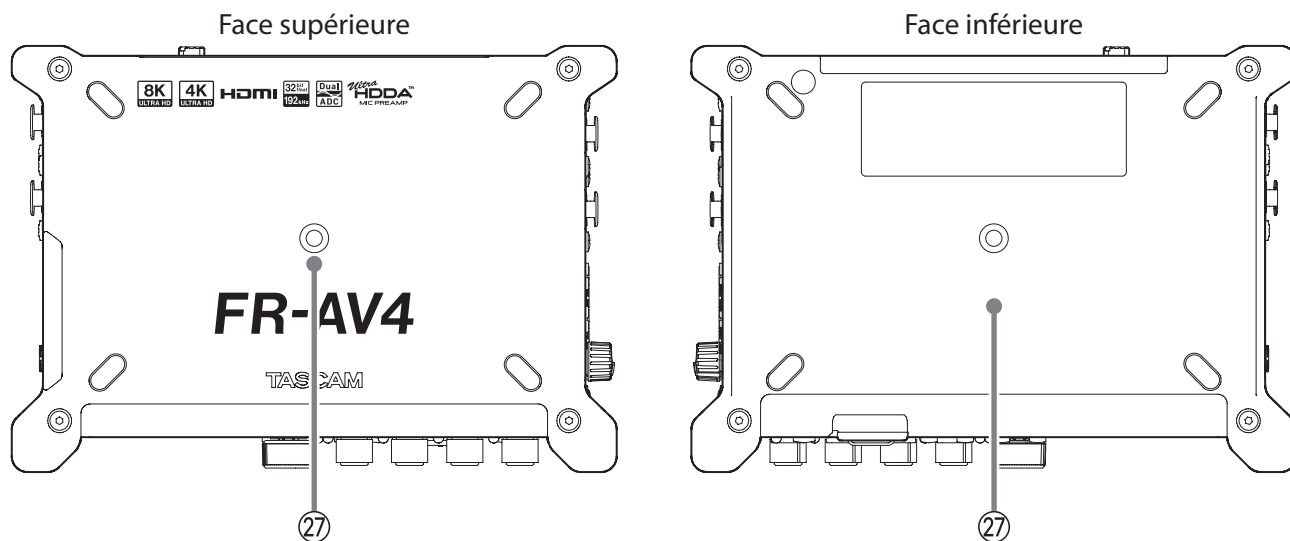

②7 Filetages de montage sur trépied (1/4 de pouce)

Servent à monter cette unité sur un trépied.

ATTENTION

Utilisez des vis ne dépassant pas 4,5 mm de longueur.

Vous ne pouvez pas employer de vis dépassant 4,5 mm pour la fixation.

2-5. Face arrière

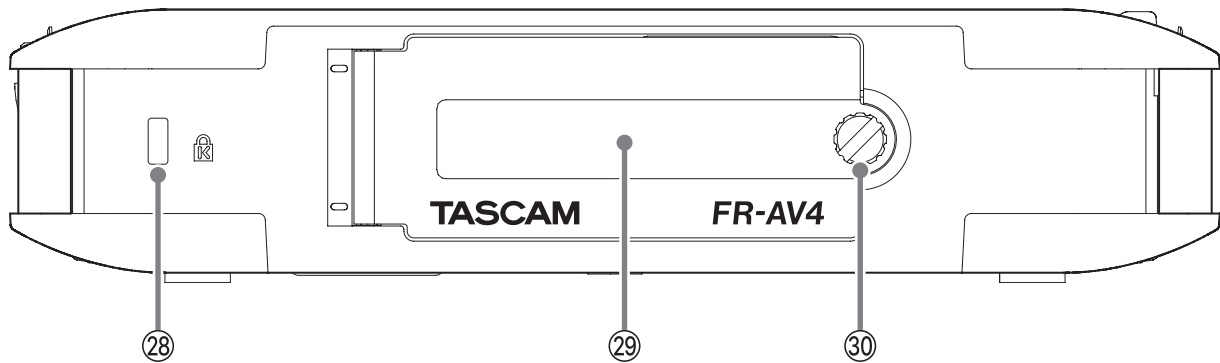

Avec le cache arrière ouvert

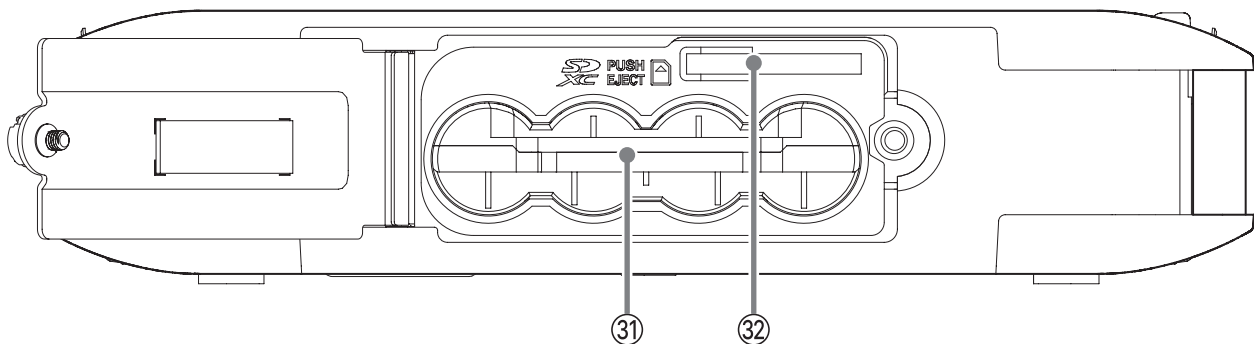

②⑧ **Fixation de sécurité Kensington**

L'unité peut être sécurisée au moyen d'un antivol Kensington.

②⑨ **Cache arrière**

Recouvre le compartiment des piles et le lecteur de carte SD.

③⑩ **Vis de fixation du cache arrière**

Desserrez-la pour ouvrir le cache arrière.

③① **Porte-piles**

Installez des piles dans ce compartiment pour alimenter l'unité (« Emploi de piles AA » en page 49).

③② **Lecteur de carte SD**

Sert à insérer les cartes SD.

2. Nomenclature et fonctions des parties

2-6. Fonctionnement de base

Les fonctions peuvent se définir et se régler en touchant l'écran tactile de cette unité.

De plus, la plupart des opérations peuvent également être effectuées à l'aide de la molette DATA sans toucher l'écran.

Ouverture de l'écran Menu

1. Appuyez sur la touche MENU.

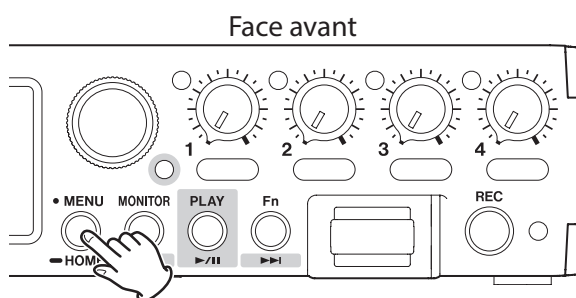

2. Touchez l'icône du paramètre de réglage souhaité.

L'aspect de l'écran Menu change en fonction de l'état de l'unité.

À l'arrêt

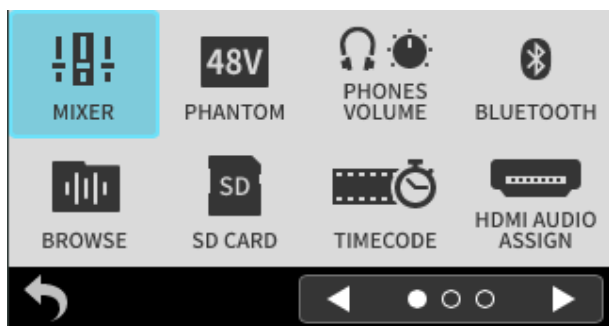

En enregistrement

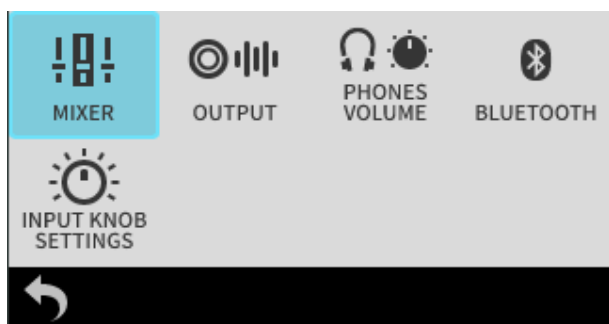

En lecture

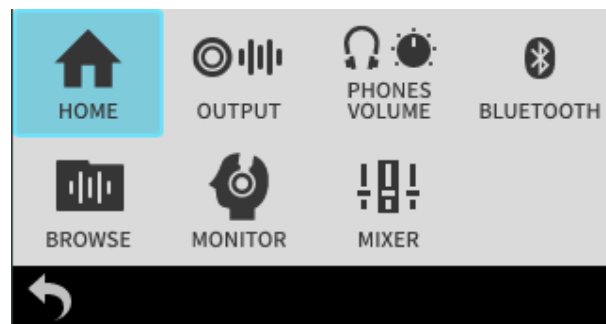

NOTE

L'écran Menu a plusieurs pages. Touchez ◀ ou ▶ en bas de l'écran pour passer d'une page à l'autre.

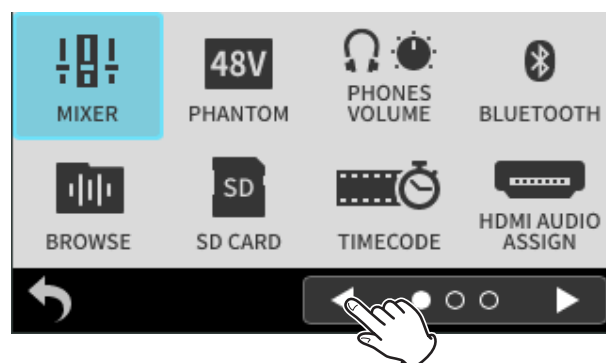
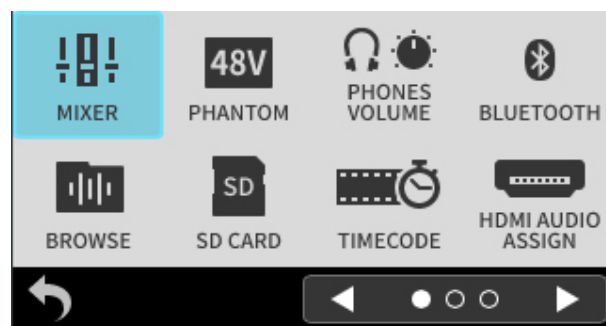

Sélection des paramètres de réglage

Emploi de l'écran tactile

Touchez le paramètre de réglage souhaité.

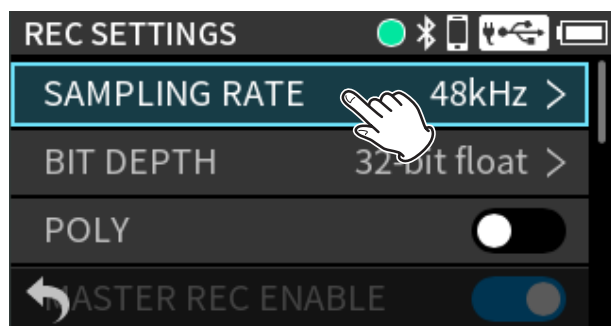

Emploi de la molette DATA

1. Tournez la molette DATA pour sélectionner le paramètre désiré.

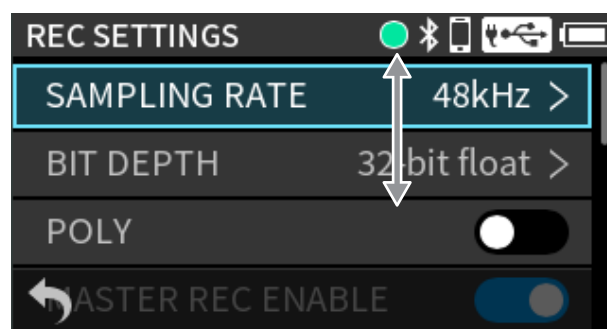
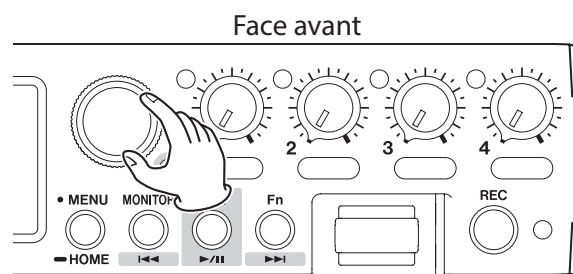

2. Appuyez sur la molette DATA pour valider.

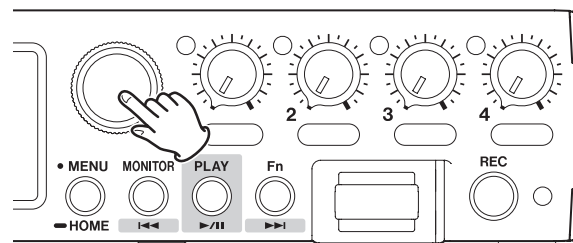

CONSEIL

Appuyer sur la molette DATA tout en la tournant permet d'accélérer le déplacement du curseur et le réglage des paramètres.

2. Nomenclature et fonctions des parties

Défilement de l'écran

Emploi de l'écran tactile

Faites glisser votre doigt vers le haut ou vers le bas au contact de l'écran.

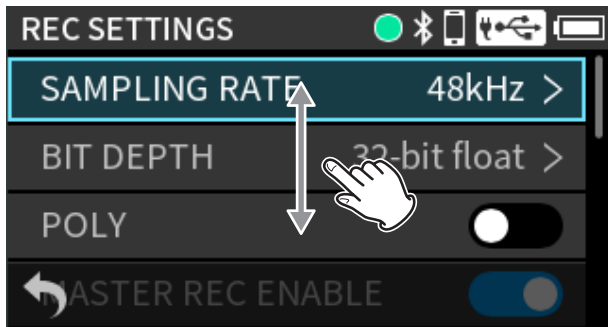

Emploi de la molette DATA

Tournez la molette DATA pour sélectionner d'autres paramètres.

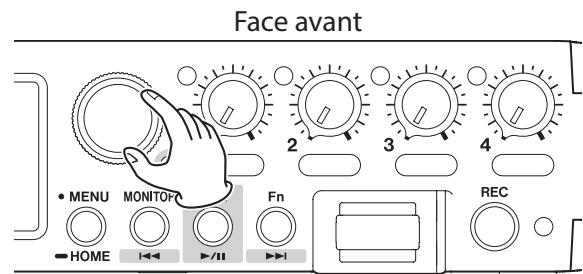

Cette opération fait défiler l'écran lorsqu'il faut révéler les paramètres cachés.

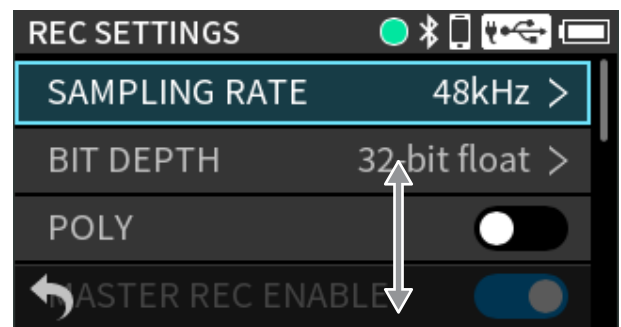

CONSEIL

Appuyer sur la molette DATA tout en la tournant permet d'accélérer le déplacement du curseur et le réglage des paramètres.

Retour en arrière

Emploi de l'écran tactile

Touchez l'icône  en bas à gauche de l'écran pour revenir à l'écran précédent.

Emploi de la touche MENU

Appuyez sur la touche MENU pour revenir à l'écran précédent.

Emploi de la molette DATA

Tournez la molette DATA pour amener le curseur sur le symbole .

Appuyez sur la molette DATA pour revenir à l'écran précédent.

2. Nomenclature et fonctions des parties

curseurs

Emploi de l'écran tactile

Tirez le curseur vers la gauche et la droite pour le régler.

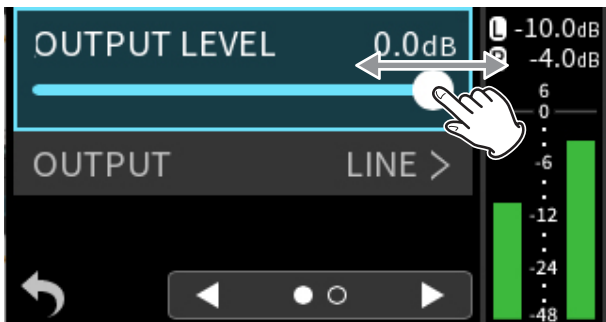

Emploi de la molette DATA

1. Tournez la molette DATA pour sélectionner un curseur.
2. Appuyez sur la molette DATA pour le sélectionner.

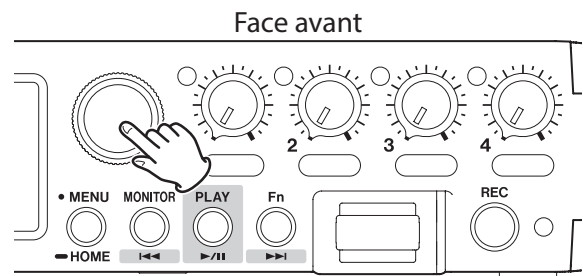

3. Tournez la molette DATA pour déplacer le curseur.

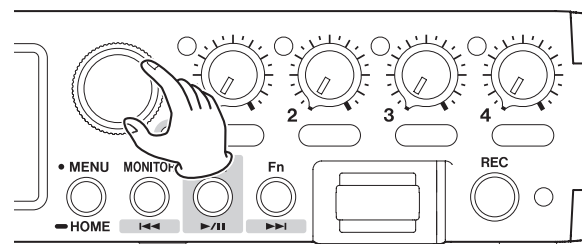

Le curseur se déplace en fonction de la rotation de la molette DATA.

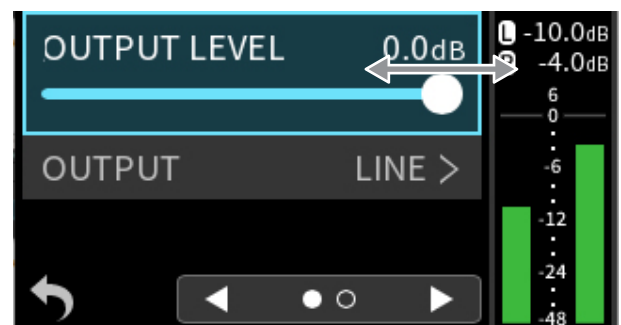

4. Appuyez sur la molette DATA pour valider.

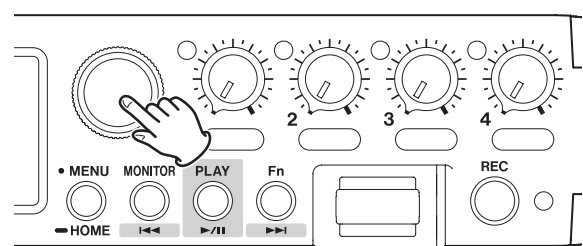

Commutateurs coulissants

: On

: Off

Emploi de l'écran tactile

Touchez un commutateur coulissant pour alternativement l'activer (On) et le désactiver (Off).

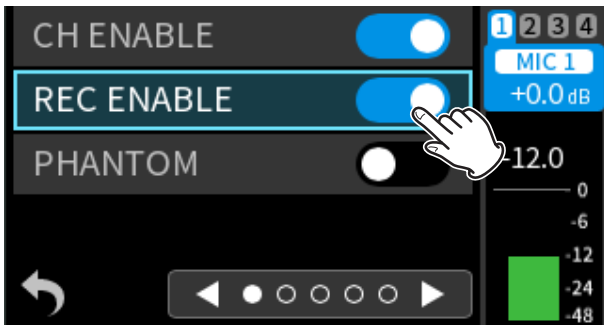

Emploi de la molette DATA

1. Tournez la molette DATA pour sélectionner un commutateur coulissant.

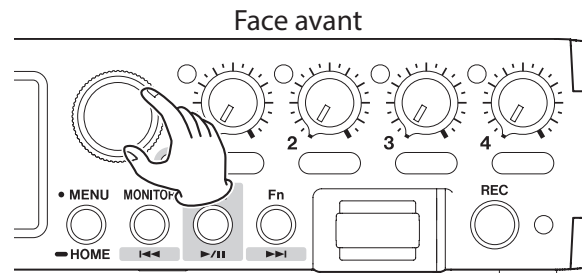

2. Appuyez sur la molette DATA pour alternativement l'activer (On) et le désactiver (Off).

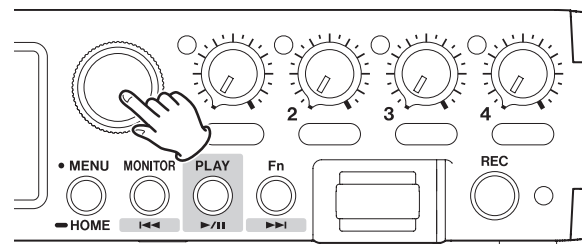

2. Nomenclature et fonctions des parties

Sélection des valeurs de réglage

L'option cochée sur sa droite est celle qui est actuellement choisie.

Touchez l'écran pour sélectionner une option.

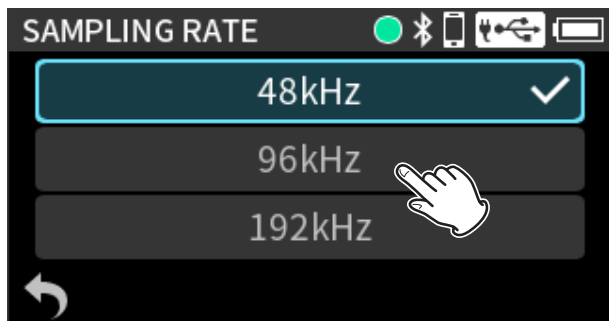

Une fois le réglage validé, l'écran précédent réapparaît.

Emploi de la molette DATA

1. Tournez la molette DATA pour sélectionner le réglage.

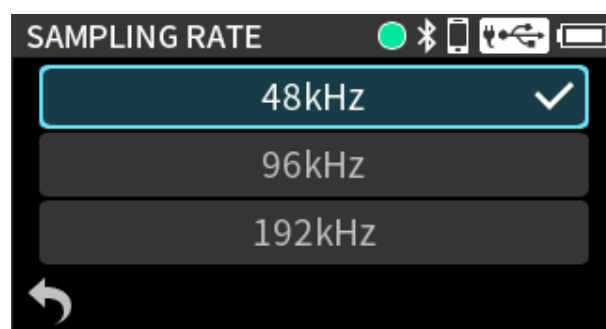
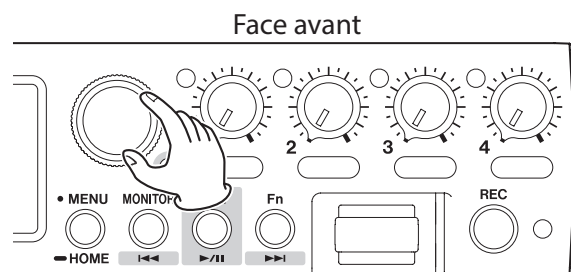

2. Appuyez sur la molette DATA pour valider.

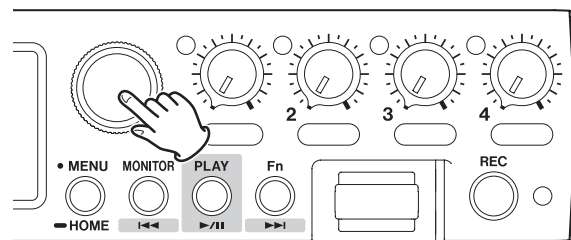

Une fois le réglage validé, l'écran précédent réapparaît.

Saisie des caractères

Touchez un champ permettant la saisie de caractères pour ouvrir l'écran de saisie des caractères.

Les fonctions des boutons autres que de caractères sont les suivantes.

 : Retour arrière

 : Alternance entre chiffres, lettres minuscules et majuscules

 : Validation de la saisie

 : Annulation de la saisie et retour en arrière

Emploi de l'écran tactile

1. Touchez les caractères pour les saisir.

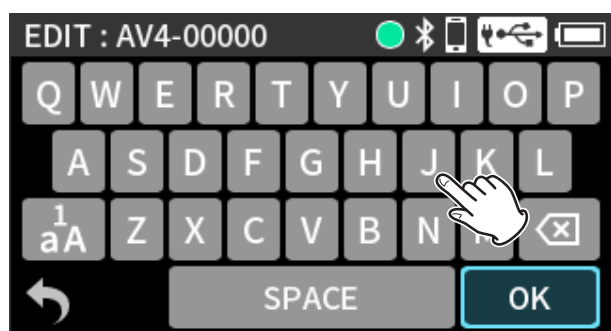

2. Touchez « OK » pour valider la saisie.

NOTE

Les caractères saisis seront ajoutés à la fin. Comme on ne peut pas modifier les caractères antérieurs, utilisez la touche Retour Arrière pour supprimer des caractères, puis resaisissez-les si nécessaire.

Emploi de la molette DATA

1. Tournez la molette DATA pour sélectionner le caractère à saisir désiré.

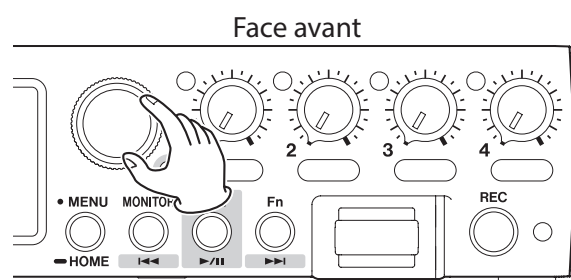

2. Appuyez sur la molette DATA pour valider.

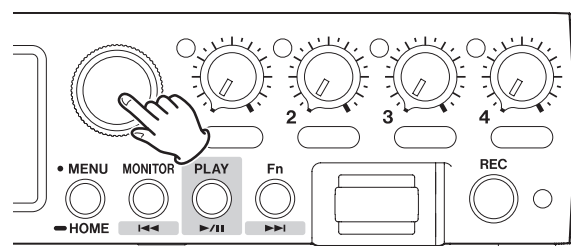

3. Répétez les étapes 1 et 2 pour saisir d'autres caractères.
4. Sélectionnez « OK » et appuyez sur la molette DATA pour valider.

2. Nomenclature et fonctions des parties

Saisie de nombres

Emploi de l'écran tactile

1. Appuyez sur la zone à modifier.

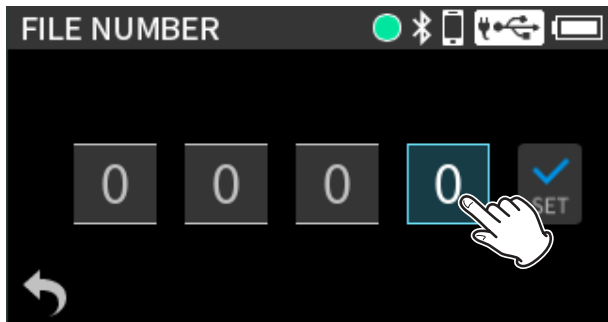

2. Balayez l'élément sélectionné vers le haut et vers le bas pour sélectionner la valeur.

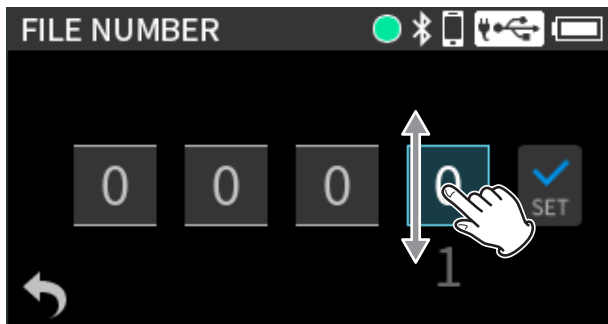

3. Touchez la valeur sélectionnée.

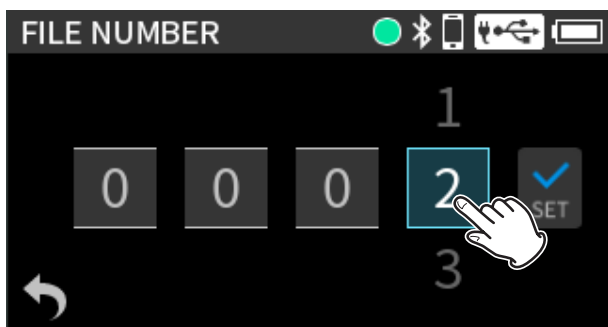

4. Faites de même pour les autres chiffres.

5. Une fois le réglage terminé, touchez « SET » pour valider.

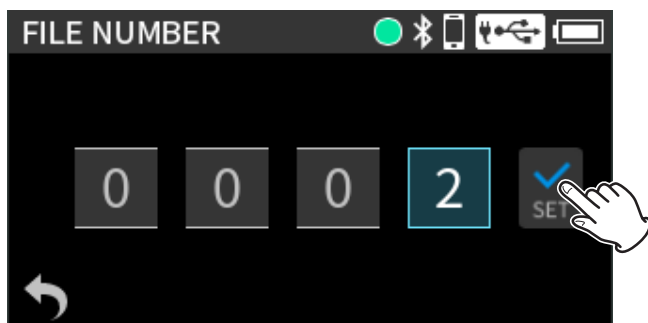

Emploi de la molette DATA

1. Tournez la molette DATA pour sélectionner le chiffre désiré.

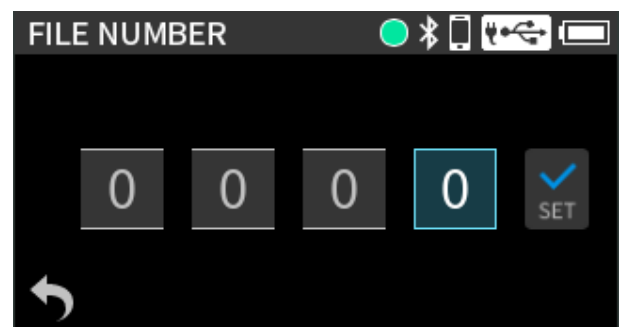
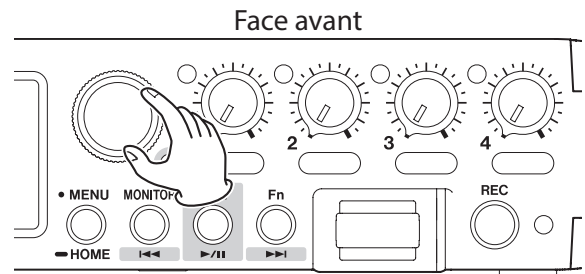

2. Appuyez sur la molette DATA pour valider.

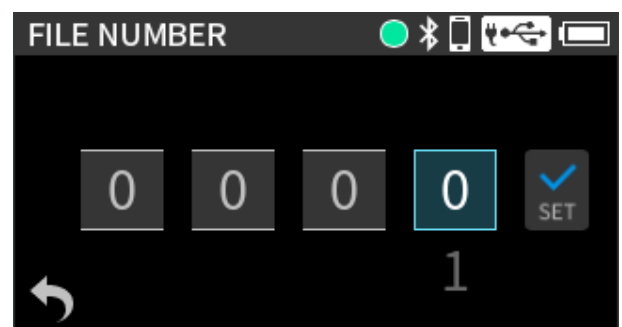
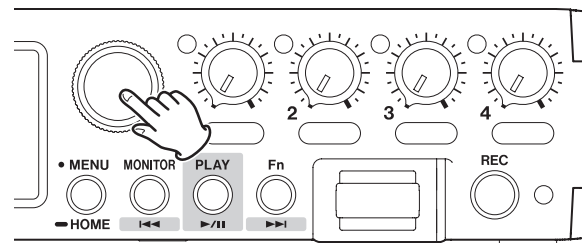

2. Nomenclature et fonctions des parties

3. Tournez la molette DATA pour changer la valeur.

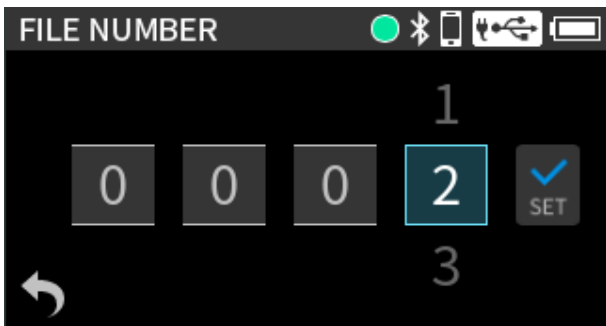
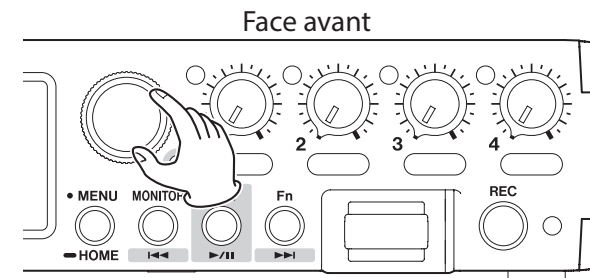

4. Appuyez sur la molette DATA pour valider la valeur sélectionnée.

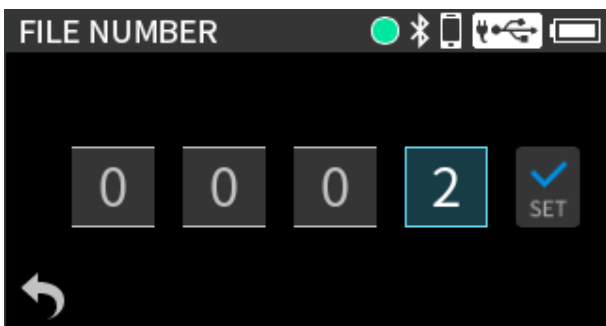
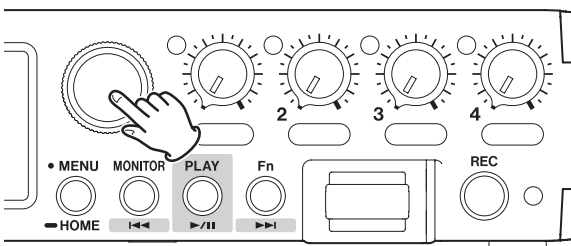

5. Faites de même pour les autres chiffres.

6. Une fois le réglage terminé, sélectionnez « SET » et appuyez sur la molette DATA.

Assignation d'une fonction à la touche Fn

La fonction obtenue en appuyant sur la touche Fn peut être modifiée.

Appuyez sur la touche MENU et utilisez PREFERENCES > Fn KEY pour la choisir.

1. Appuyez sur la touche MENU.

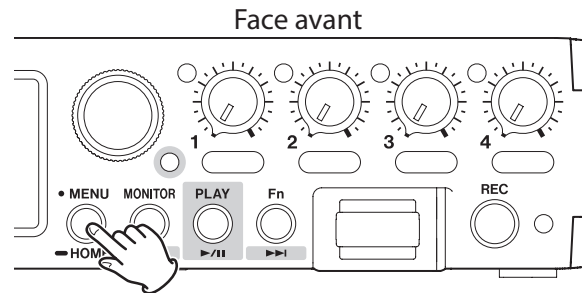

2. Touchez « PREFERENCES ».



3. Touchez « Fn KEY » (touche Fn).

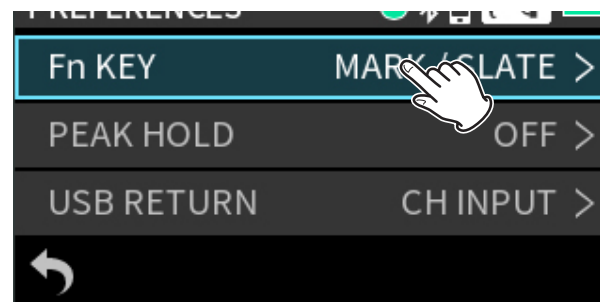

4. Touchez la fonction à assigner à la touche Fn.

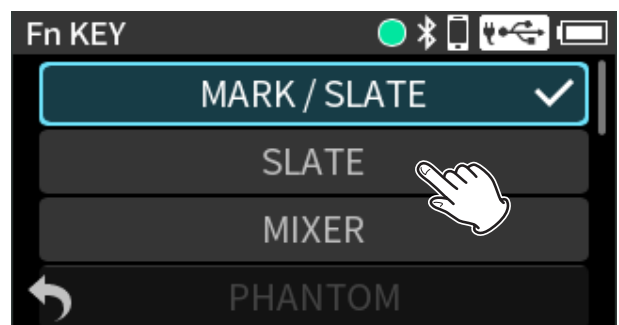

2. Nomenclature et fonctions des parties

MARK/SLATE (par défaut)

Appuyez brièvement sur cette touche pour ajouter un marqueur (MARK) ou maintenez-la pressée pour ajouter un signal de repérage (SLATE).

SLATE

Appuyez brièvement sur cette touche ou maintenez-la pressée pour ajouter un signal de repérage (SLATE).

MIXER

Ouvre l'écran Mixer (voir « Écran Mixer » en page 60).

PHANTOM

Ouvre l'écran PHANTOM.

PHONES VOLUME

Ouvre l'écran PHONES VOLUME.

BLUETOOTH

Ouvre l'écran BLUETOOTH (voir « Installation d'un adaptateur Bluetooth® » en page 115).

BROWSE

Ouvre l'écran BROWSE (voir « Utilisation de l'écran BROWSE (parcourir) » en page 100).

SD CARD

Ouvre l'écran SD CARD (voir « Réglage de cette unité pour l'utiliser comme lecteur de cartes » en page 109).

TIMECODE

Ouvre l'écran TIMECODE (voir « Fonctions de timecode » en page 120).

HDMI

Ouvre l'écran HDMI AUDIO ASSIGN (voir « Sortie audio de cette unité par HDMI® » en page 87).

AUTO MIXER

Ouvre l'écran AUTO MIXER (voir « Présentation de la fonction AUTO MIXER » en page 140).

Des marqueurs seront également placés aux endroits où des signaux de repérage sont ajoutés.

En cas de réglage autre que MARK/SLATE ou SLATE, une brève pression sur cette touche permet d'accéder à l'écran en question. La presser quand cet écran est ouvert ramène à l'écran précédent.

NOTE

3-1. Ouverture et fermeture du cache arrière

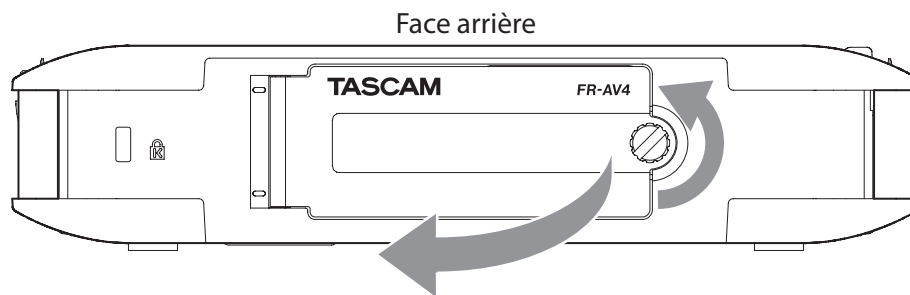

Inversez la procédure d'ouverture pour fermer le cache.
Fermez toujours le cache avant d'utiliser cette unité.

3. Préparation

3-2. Insertion et retrait des cartes SD

Insertion des cartes SD

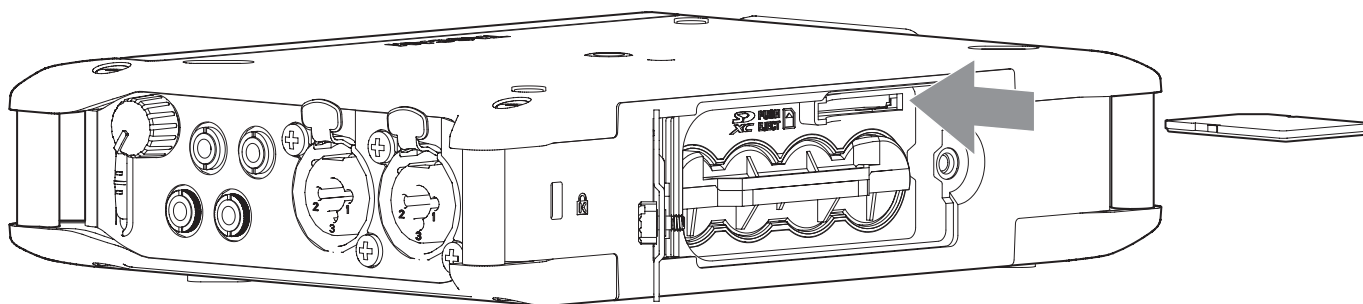

Pour retirer une carte SD, appuyez délicatement dessus afin de la faire ressortir, puis sortez-la complètement.

- Si la taille du cluster d'une carte SD ne convient pas, le message suivant apparaît à l'écran. Pour utiliser la carte en vue d'enregistrer avec cette unité, sélectionnez « YES » (oui) afin de la formater.

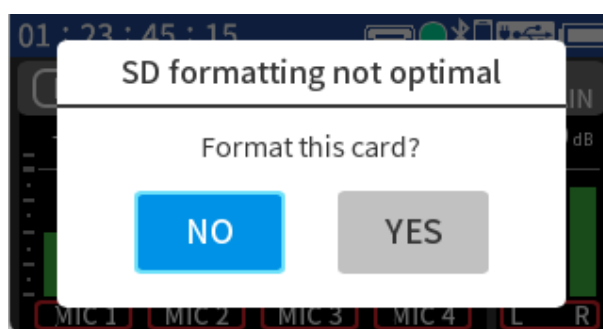

- Si la taille du cluster d'une carte SD ne convient pas et que l'enregistrement avec cette unité n'est pas possible, le message suivant apparaît à l'écran. Dans ce cas, l'enregistrement avec cette unité n'est pas possible.

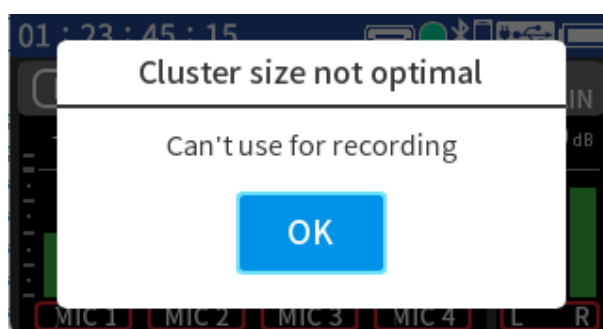

Il est possible d'enregistrer sur une carte SD ou SDHC en la formatant avec cette unité.

L'enregistrement avec une carte SDXC dans cette unité peut être rendu possible en la formatant à l'aide par exemple d'un ordinateur, en utilisant les réglages suivants.

- Cartes SDXC de 128 Go ou moins : système de fichiers exFAT et taille de cluster de 128 Ko (taille de l'unité d'allocation)
- Cartes SDXC de plus de 128 Go : système de fichiers exFAT et taille de cluster de 256 Ko (taille de l'unité d'allocation).

3-3. Préparation de l'alimentation

À propos des alimentations

Pour utiliser cette unité, son alimentation électrique doit être assurée par l'une des méthodes suivantes.

- 4 piles AA
- Adaptateur secteur (PS-P520U TASCAM)
- Câble USB (alimentation par le bus USB)

NOTE

- Des piles alcalines, au lithium, ou des batteries Ni-MH peuvent être utilisées.
- Cette unité ne peut pas servir de chargeur de batteries lorsqu'on utilise un adaptateur secteur.

Emploi de piles AA

1. Ouvrez le cache arrière et retirez le porte-piles.

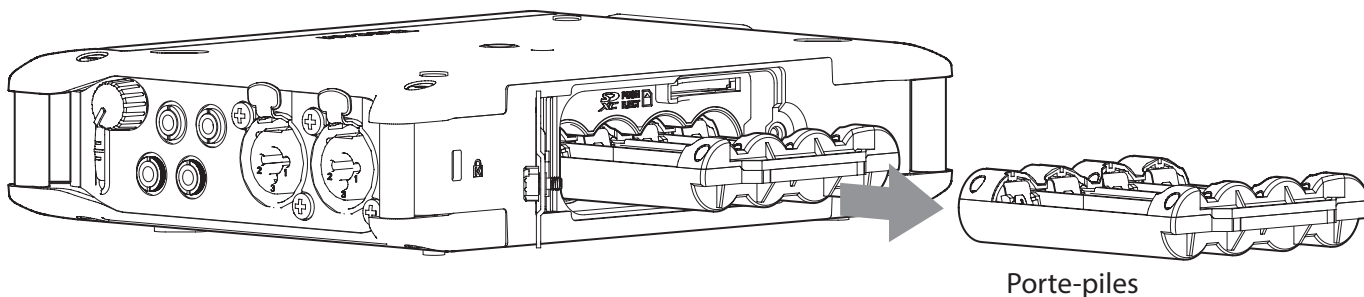

2. Installez les piles avec leurs repères ⊕ et ⊖ comme indiqué dans le porte-piles. Ensuite, réinstallez le boîtier dans l'unité.

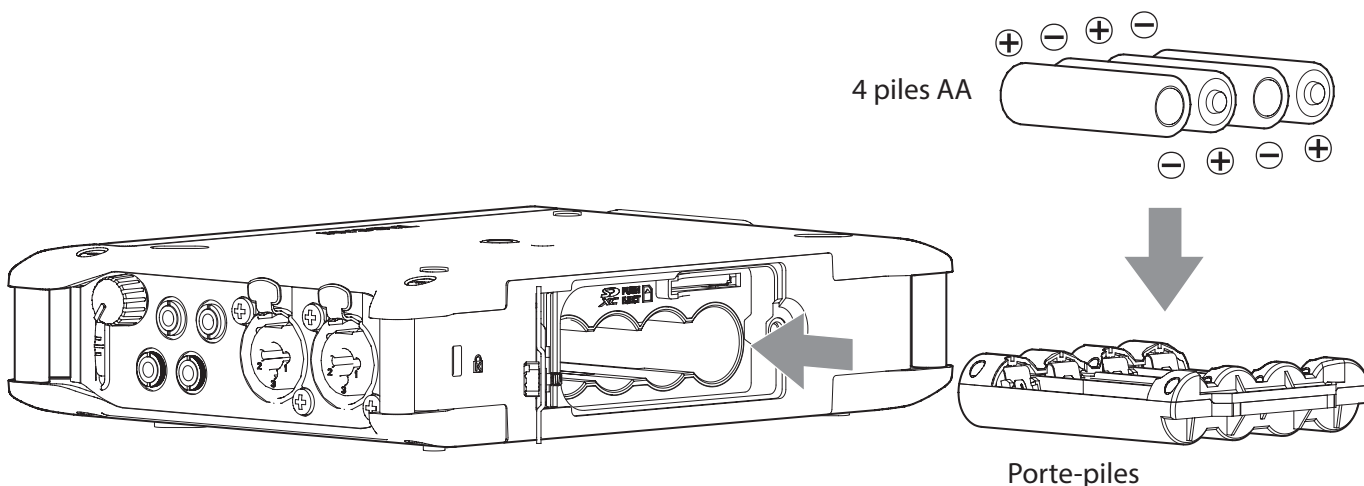

3. Refermez le cache et serrez la vis.

NOTE

Pour un fonctionnement prolongé, nous vous recommandons d'utiliser un adaptateur secteur PS-P520U (vendu séparément) ou une autre source d'alimentation externe.

3. Préparation

Emploi d'un adaptateur secteur (vendu séparément)

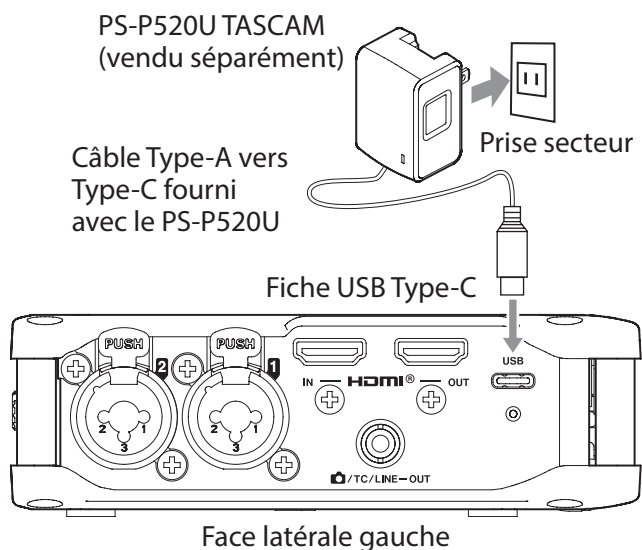

ATTENTION

Du bruit peut se produire lors de l'enregistrement au microphone si l'unité est trop proche de l'adaptateur secteur. Dans ce cas, éloignez suffisamment l'adaptateur secteur de l'unité.

Emploi de l'alimentation par le bus USB

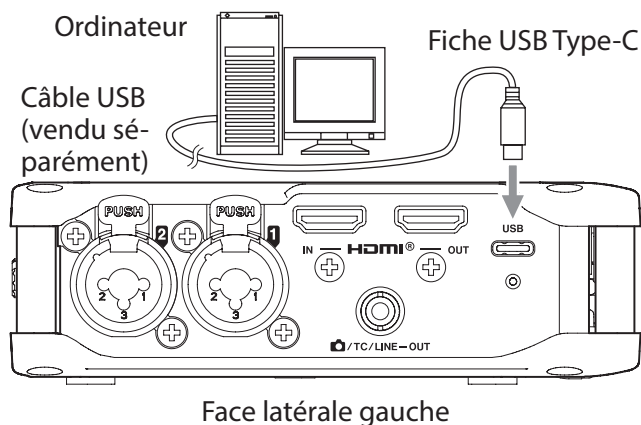

Le message suivant s'affiche quand l'unité n'est pas en mesure de déterminer si l'alimentation USB connectée a une capacité d'alimentation d'au moins 1,5 A.

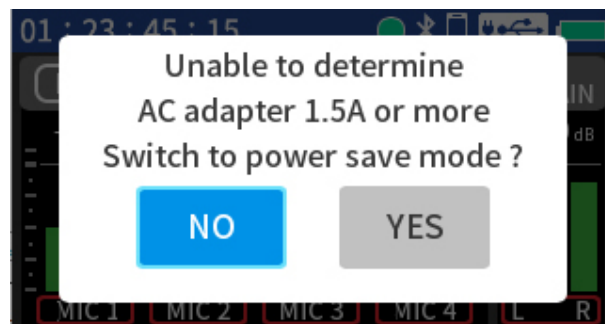

Si l'alimentation USB connectée n'a pas une capacité d'alimentation d'au moins 1,5 A, sélectionnez « YES » (oui) pour utiliser le mode d'économie d'énergie. Si l'alimentation USB connectée a une capacité d'alimentation d'au moins 1,5 A, sélectionnez « NO » (non) pour utiliser le mode normal (voir « Mode d'économie d'énergie » en page 134).

NOTE

- Si l'ordinateur ne doit servir qu'à l'alimentation électrique, il n'est pas nécessaire d'installer un pilote.
- Nous vous recommandons de faire la connexion à un port USB Type-C d'un ordinateur ou autre appareil.

3-4. Mise sous et hors tension

⚠ ATTENTION

- Baissez le volume du système audio connecté à l'unité avant d'allumer ou d'éteindre l'unité.
- Ne portez pas de casque connecté à l'unité quand vous la mettez sous/hors tension. Le bruit produit pourrait endommager les haut-parleurs et votre audition.

Mise sous tension

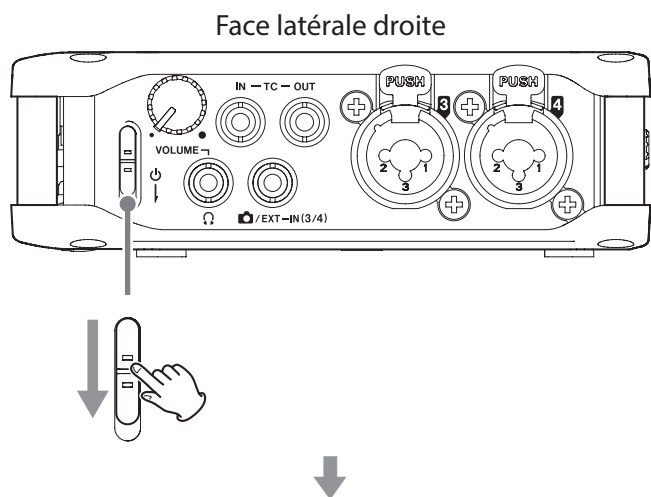

Relâchez le commutateur après l'apparition de l'écran de démarrage.

Mise hors tension

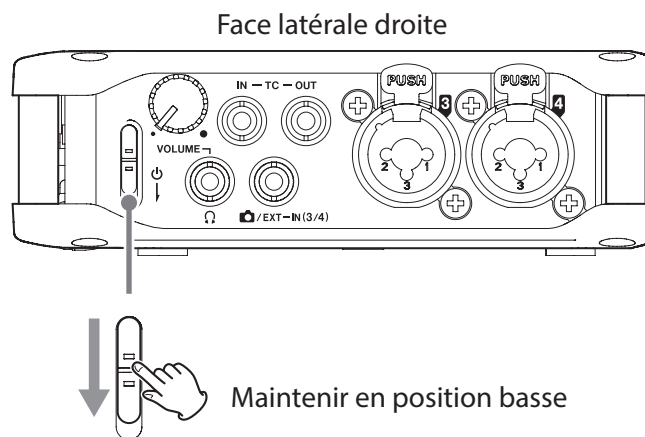

Maintenir en position basse



Relâchez le commutateur après l'apparition de l'écran d'extinction POWER OFF.

ATTENTION

Utilisez toujours le commutateur  pour éteindre l'unité.

Si l'unité n'est pas en mesure d'effectuer correctement les procédures d'extinction, les données d'enregistrement, réglages et autres modifications peuvent être perdus. Les données et réglages perdus ne peuvent pas être restaurés.

NOTE

L'unité ne peut pas être mise hors tension pendant qu'elle enregistre.

3. Préparation

3-5. Réglage de la date et de l'heure

Chaque fois que la date et l'heure ont été réinitialisées, l'écran DATE/TIME s'ouvre pour permettre de les régler.

NOTE

Utilisez l'écran tactile ou la molette DATA pour faire les réglages. Voir « Fonctionnement de base » en page 36 pour des détails sur les procédures de réglage.

1. Touchez la zone à modifier.

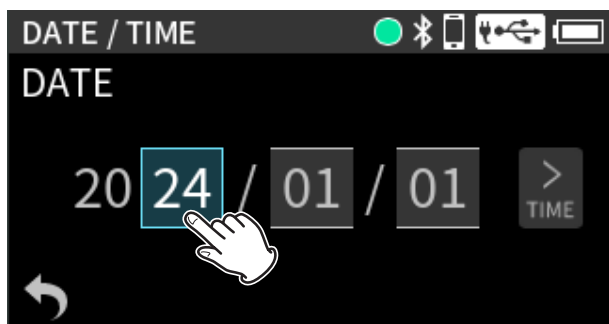

2. Balayez l'élément sélectionné vers le haut et vers le bas pour sélectionner la valeur.

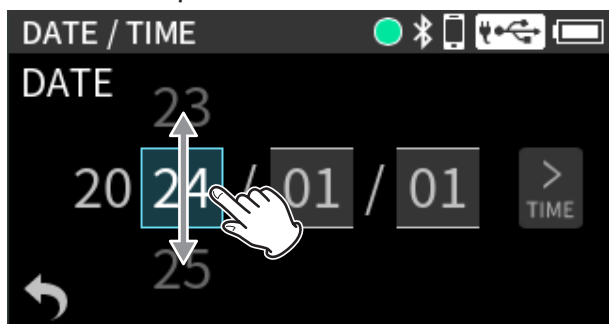

3. Touchez la valeur sélectionnée.

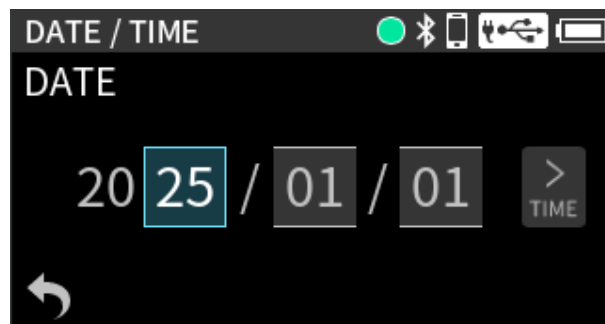
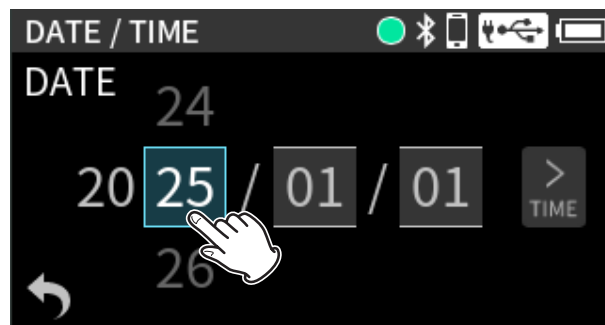

4. Réglez le mois et le jour de la même manière.

5. Touchez « TIME » (heure).

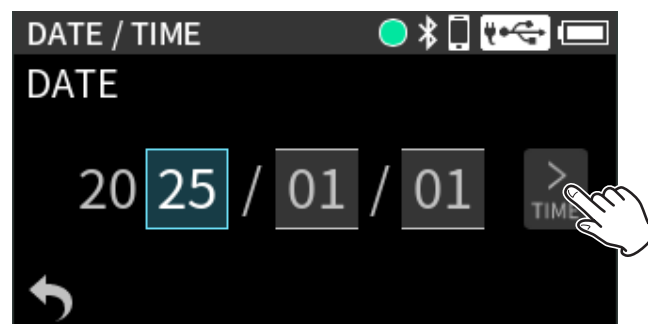

6. Réglez les heures, les minutes et les secondes de la même manière.

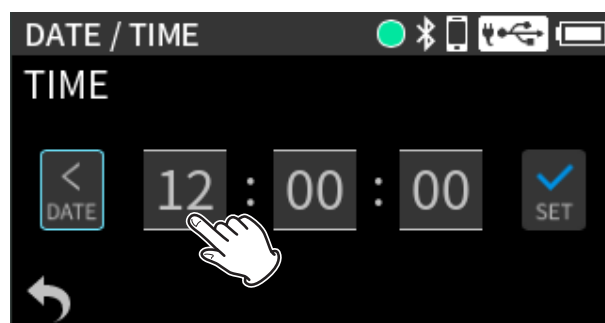

7. Une fois le réglage terminé, touchez « SET » pour valider.

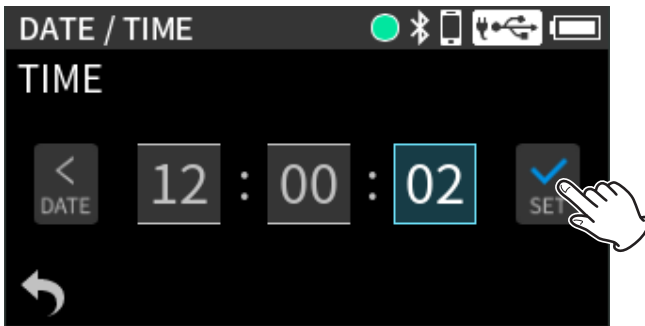

NOTE

- Les réglages de la date et de l'heure peuvent également être modifiés à l'aide du paramètre de réglage suivant.
MENU > DATE/TIME
- L'unité possède une batterie rechargeable intégrée pour conserver les réglages de date et d'heure. La date et l'heure réglées sont donc conservées même sans piles AA installées dans l'unité.
Cette batterie rechargeable se charge lorsque l'unité est sous tension.

3. Préparation

3-6. Formatage (initialisation) des cartes SD

Le message suivant apparaîtra si une carte non formatée est chargée.

Touchez le bouton OK pour lancer le formatage.

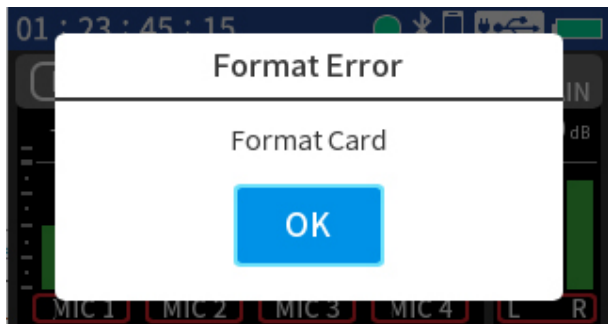

Une fois le formatage terminé, l'écran d'accueil réapparaît.

Le paramètre suivant peut également être utilisé pour le formatage.

MENU > FORMAT SD

1. Touchez « QUICK FORMAT » (formatage rapide) ou « ERASE FORMAT » (formatage complet avec effacement).

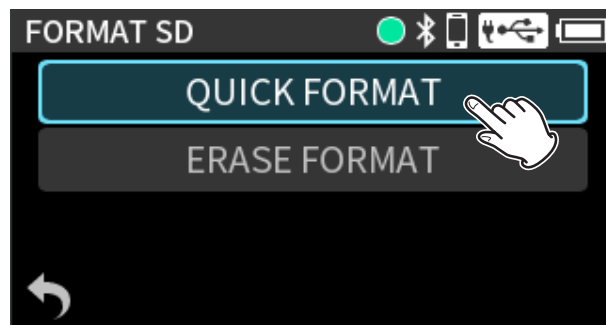

2. Touchez le bouton « YES » (oui).

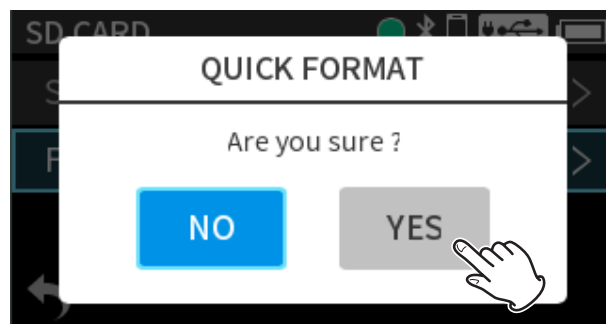

ATTENTION

Le formatage effacera toutes les données de la carte SD.

Faites une sauvegarde, par exemple sur un ordinateur, avant de formater une carte.

NOTE

- Utiliser l'option de formatage complet avec effacement (« ERASE FORMAT ») peut améliorer les performances d'écriture qui ont diminué en raison d'une utilisation répétée. Si les messages « Write Timeout » ou « Card slow Check BOF MARK » apparaissent pendant un enregistrement, formatez la carte avec l'option « ERASE FORMAT ».
- La procédure de formatage complet (ERASE FORMAT) prend plus de temps que celle de formatage rapide (QUICK FORMAT).

3-7. Écran d'accueil (Home)

L'écran d'accueil apparaît après le démarrage de l'unité. La composition de l'écran d'accueil change en fonction des conditions.

- À l'arrêt
- En enregistrement
- À l'arrêt, en lecture, en pause ou en recherche avant/arrière (utilisation du transport)

Pour l'ouvrir et afficher des détails supplémentaires, touchez la barre d'état du projet ou appuyez sur la molette DATA dans n'importe quelle condition.

À l'arrêt

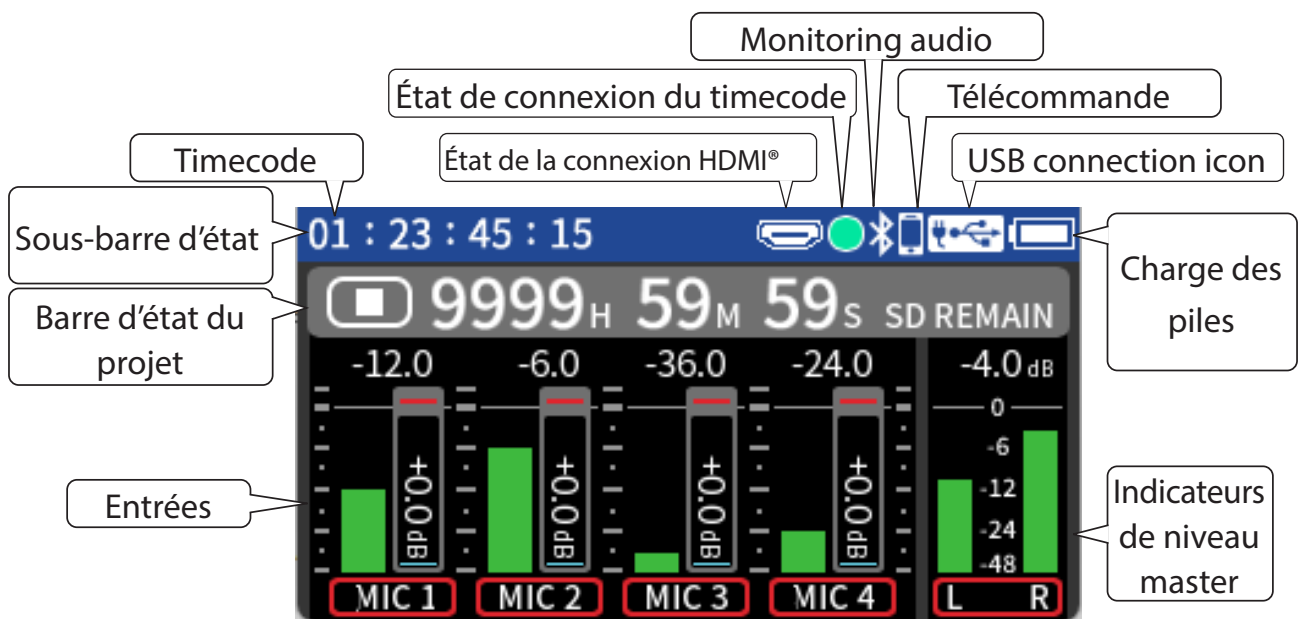

Charge des piles

Affiche la charge restante des piles/batteries s'il y en a.

	Charge suffisante
	Charge faible
	Charge très faible
	Plus aucune charge (clignote également dans cet état)

Icône de connexion USB

: apparaît en cas de connexion USB.

: apparaît en cas d'alimentation par USB.

Clignote quand les fréquences d'échantillonnage de l'unité et de l'interface audio USB de l'ordinateur diffèrent.

Voir « Connexion USB » en page 109 pour des détails sur les réglages de la connexion USB.

État de la connexion HDMI®

: Apparaît lorsqu'un appareil est connecté au port HDMI® IN.

: Apparaît si les fréquences d'échantillonnage de cette unité et de l'appareil HDMI® diffèrent. L'icône clignote si la synchronisation avec l'appareil HDMI® est impossible.

NOTE

Si la fréquence d'échantillonnage de l'appareil HDMI® est de 48 kHz, 96 kHz ou 192 kHz, cette unité se synchronisera avec lui.

3. Préparation

Barre d'état du projet

Affiche des icônes indiquant par exemple les conditions de fonctionnement, la position temporelle d'enregistrement/lecture et l'espace restant sur la carte SD.

État	Indicateur
Arrêt	■
Enregistrement	●
Lecture	▶
Pause	



Entrées

Affichent les réglages et les niveaux d'entrée.

Timecode

Affiche le timecode (voir « COUNTER VIEW » en page 123).

État de connexion du timecode

Vert clignotant*		Réception du timecode et fonctionnement synchronisé
Rouge clignotant*		Fonctionnement autonome basé sur le dernier timecode reçu
Éteint		Pas de fonctionnement avec timecode

* Clignote en cas de connexion à un AtomX SYNC/UltraSync BLUE



Monitoring audio

Indique l'état de la connexion de l'équipement d'écoute de contrôle audio sans fil (voir « Monitoring audio sans fil » en page 125).

État	Indicateur
Connecté	
Déconnecté	Pas d'indicateur

Télécommande (REMOTE CONTROL)

Indique l'état de la connexion des dispositifs de télécommande (voir « Connexion avec l'appli de contrôle dédiée » en page 116).

BLUETOOTH	État	Indicateur
REMOTE CONTROL	Non connecté	 clignotant
On	Connecté	 allumé
REMOTE CONTROL	—	Pas d'indicateur
Off		

Indicateurs de niveau master

Affichent les réglages et les niveaux de la piste master du mélangeur.

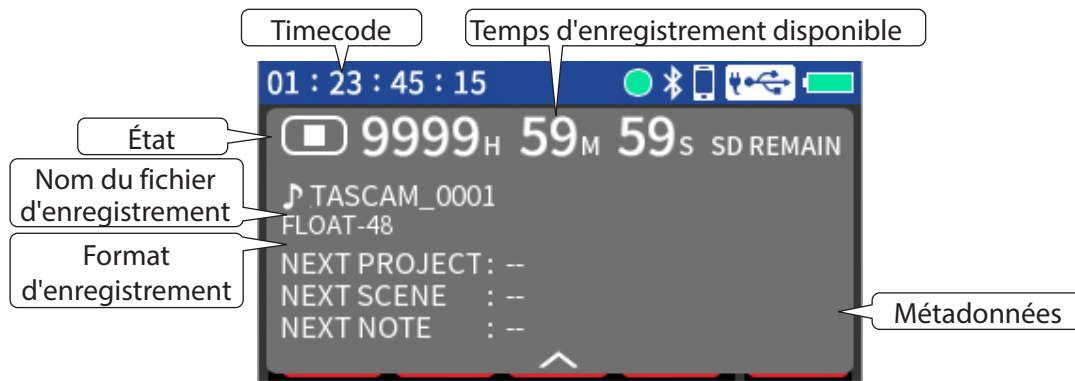
Affichage détaillé

Pour fermer l'affichage détaillé, touchez le \wedge en bas au milieu de l'écran ou appuyez sur la molette DATA.

Métadonnées

Ici sont affichées les métadonnées PROJECT (projet), SCENE et NOTE définies dans l'appli de télécommande et qui seront utilisées lors du prochain enregistrement.

3. Préparation

Enregistrement

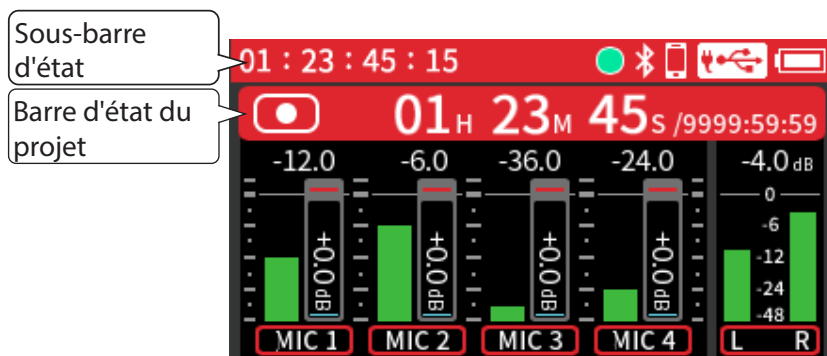

Affichage détaillé



Pour fermer l'affichage détaillé, touchez le \wedge en bas au milieu de l'écran ou appuyez sur la molette DATA.

Métadonnées

Ici sont affichées les métadonnées PROJECT (projet), SCENE et NOTE définies dans l'appli de télécommande et qui seront utilisées lors du prochain enregistrement.

À l'arrêt, en lecture, en pause ou en recherche avant/arrière (utilisation du transport)

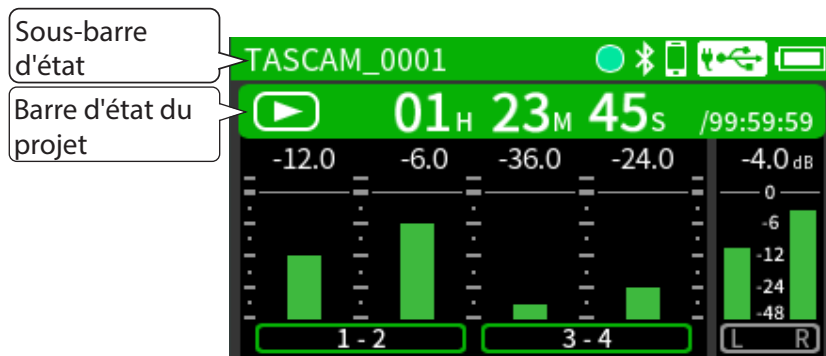

Affichage détaillé

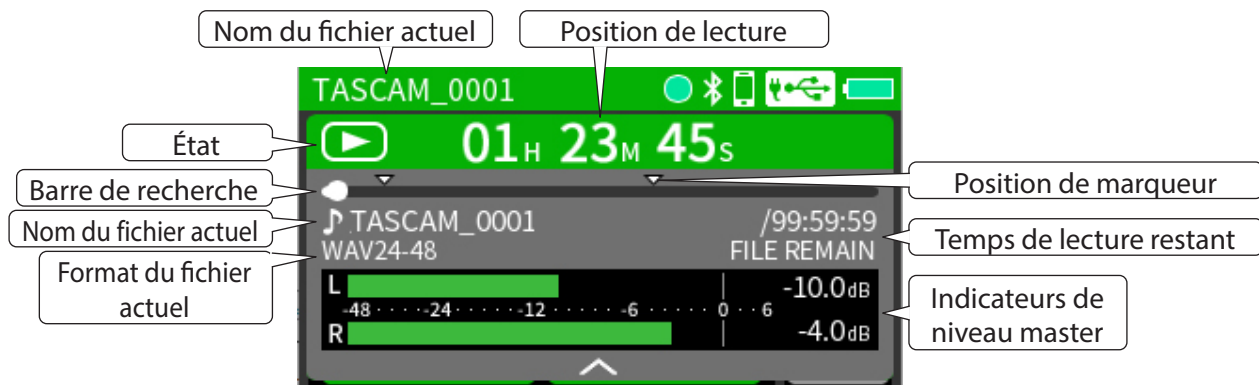

Position de marqueur

Si le fichier en cours de lecture comporte des marqueurs, leur position est indiquée.

Touche	Fonction
▶ /	Appuyez sur cette touche à l'arrêt pour lancer la lecture. Appuyez sur cette touche durant la lecture pour mettre en pause.
MONITOR / ◀◀	Fait sauter au début du fichier audio précédent. Fait sauter au début du fichier (si la position de lecture n'y est pas déjà).
Fn / ▶▶	Fait sauter au début du fichier audio suivant.

3. Préparation

3-8. Écran Mixer

La balance de mixage des pistes peut être réglée.

Balayez l'écran d'accueil vers la gauche pour passer à l'écran Mixer.

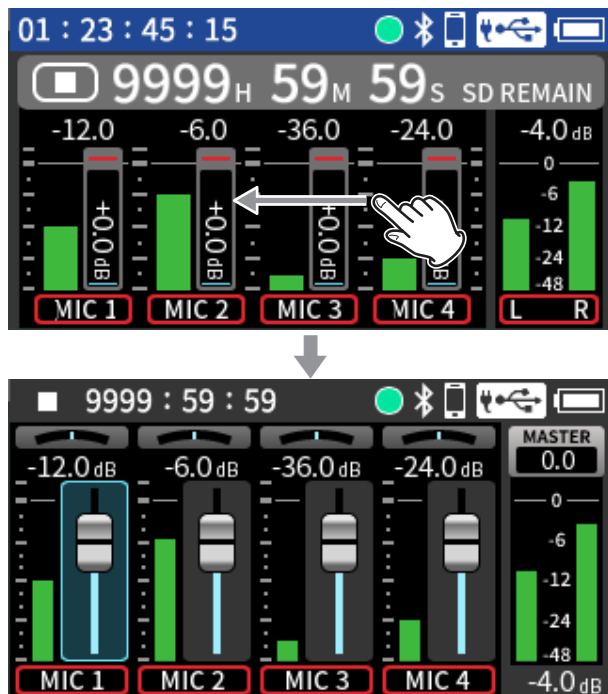

NOTE

- L'écran Mixer peut également être ouvert en appuyant sur la touche MENU et en sélectionnant MIXER.
- L'écran Mixer ne peut pas être ouvert lorsque le mode ambisonique est activé (voir « Mode ambisonique » en page 132).

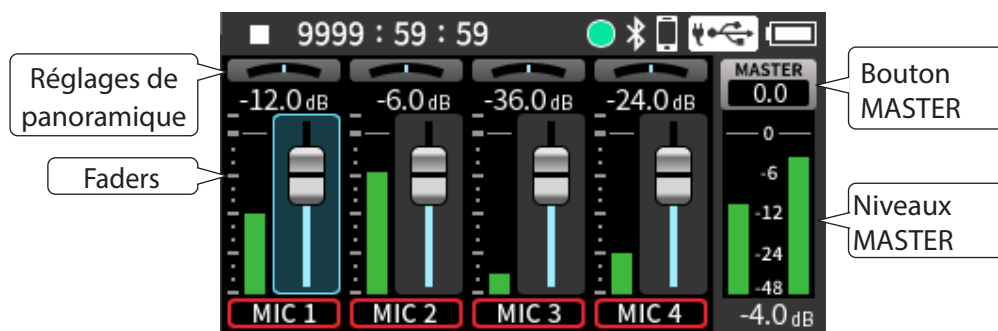

Panoramique

Utilisez ces commandes pour régler la balance de volume gauche-droite de chaque piste.

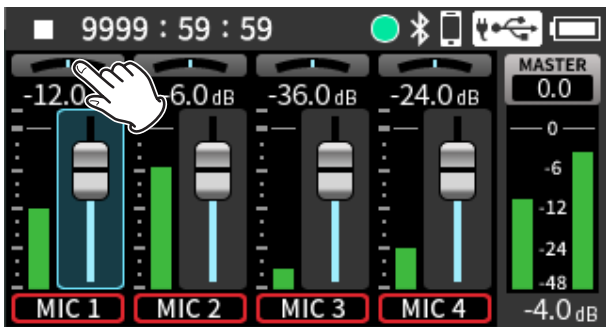

Touchez le réglage de panoramique du canal à régler.

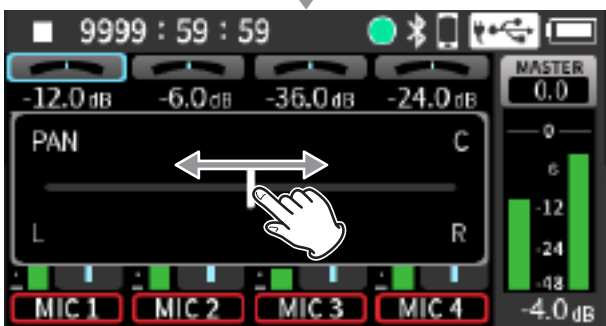

Faders

Utilisez-les pour régler le niveau de sortie de chaque piste.

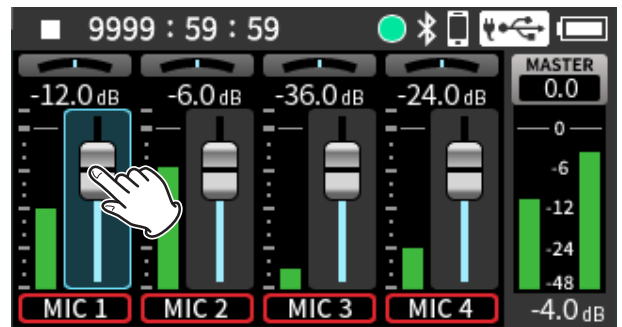

Touchez le fader du canal à régler.

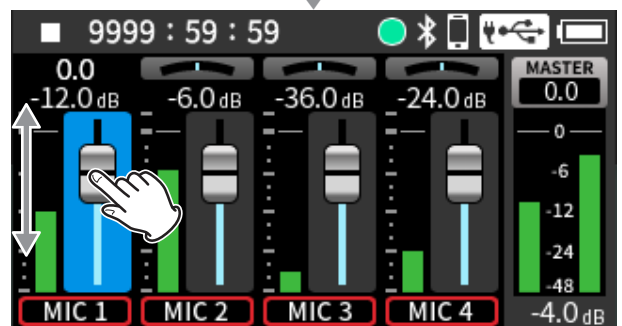

Faites glisser les faders pour ajuster la balance des niveaux envoyés au MASTER.

3. Préparation

Bouton MASTER

Touchez le bouton MASTER pour afficher les réglages de fader Master et d'armement pour l'enregistrement (REC ENABLE).

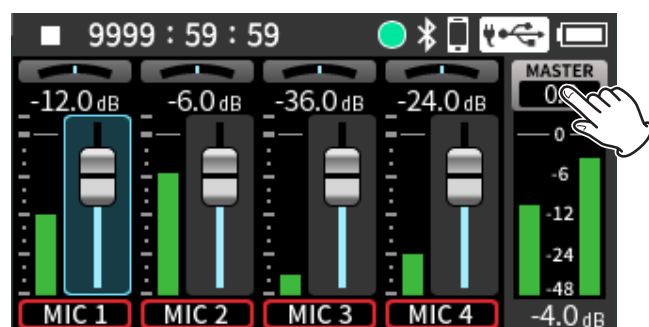

Touchez le bouton MASTER.

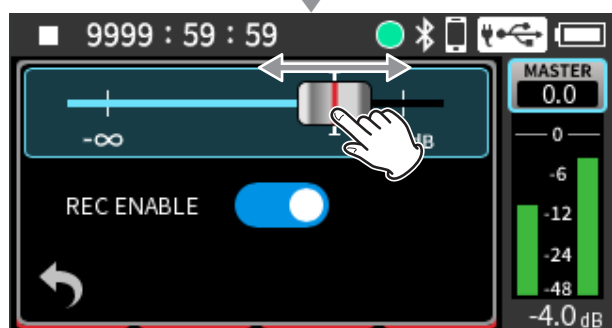

Faites glisser le fader vers la gauche et la droite pour régler le niveau.

Utilisez cela pour régler le niveau du mixage regroupant toutes les pistes.

Après avoir réglé la balance des niveaux individuels des pistes, utilisez cette commande pour régler le niveau général.

- Désactivez l'armement pour l'enregistrement (REC ENABLE) pour empêcher l'enregistrement de la piste Master.
- Le panoramique peut être ramené au centre en appuyant deux fois sur le curseur de panoramique.
- Les faders peuvent être réglés sur 0 dB en appuyant deux fois dessus.

4-1. Micros

Effectuez les réglages d'entrée en fonction de l'équipement connecté. Voir « Réglages pour chaque entrée » en page 72 pour plus de détails.

Branchement de microphones

Exemple de branchement aux prises d'entrée 1-2

Face latérale gauche

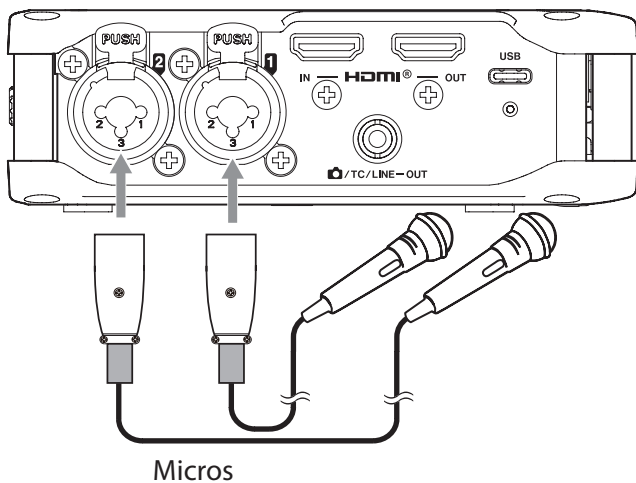

Micros

Après avoir branché un micro, appuyez sur la touche MENU et sélectionnez « MIC » (micro) pour le réglage INPUT (entrée) (« Réglages pour chaque entrée » en page 72).

NOTE

- Les prises d'entrée 3-4 se trouvent sur le côté droit. Réglez-les de la même manière si nécessaire.
- Réglez l'alimentation fantôme si vous utilisez un microphone la nécessitant (voir « Emploi de l'alimentation fantôme » en page 17).
- Lorsque des fiches TRS (jack 3 points) sont insérées dans les prises d'entrée 1/2 ou 3/4, l'alimentation fantôme n'est pas fournie.
- Pour brancher un appareil à sortie asymétrique, utilisez la prise d'entrée /EXT/TC IN.

Branchement de micros utilisant une alimentation par la prise (plug-in)

Branchez le micro à la prise d'entrée /EXT/IN (3/4). Les micros stéréo et mono sont pris en charge. Les signaux reçus par la prise /EXT IN (3/4) arriveront sur les canaux d'entrée 3/4 de cette unité.

Voir « Réglage de l'alimentation par la prise (plug-in) » en page 76 pour plus de détails sur les réglages de l'alimentation par la prise.

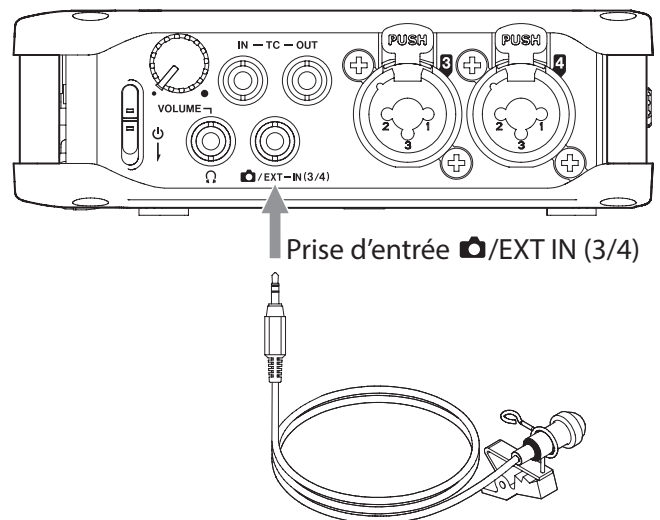

Prise d'entrée /EXT IN (3/4)

Micro nécessitant une alimentation par la prise (plug-in)

Branchement de micros Mid-Side (MS)

Des micros Mid-Side peuvent être branchés aux prises d'entrée 1 et 2 ou 3 et 4.

Branchez le micro du milieu (Mid) à la prise d'entrée 1 ou 3 et le micro latéral (Side) à la prise d'entrée 2 ou 4. Après avoir branché les micros, appuyez sur la touche MENU et réglez MS DECODE/AMBISONICS > MS DECODE sur « REC » (enregistrement) ou sur « MONITOR » (écoute).

Voir « Utilisation de la fonction de décodage Mid-Side » en page 86 pour plus de détails sur l'enregistrement avec des micros Mid-Side.

4. Branchements

Branchement de microphones ambisoniques



Ces micros peuvent être branchés aux prises d'entrée 1, 2, 3 et 4.

Après avoir branché les micros, appuyez sur la touche MENU et choisissez le réglage MS DECODE/AMBISONICS > AMBISONICS.

Voir « Mode ambisonique » en page 132 pour plus de détails sur l'enregistrement avec des micros ambisoniques.

Branchement d'autres équipements

Connexion par câbles à mini-jack stéréo de 3,5 mm

Branchez le câble à la prise /EXT/IN (3/4). Les signaux reçus par la prise /EX/IN (3/4) arriveront sur les canaux d'entrée 3/4 de cette unité.

Après la connexion, appuyez sur la touche MENU et réglez le paramètre INPUT > INPUT sur « EXT » (« Réglages pour chaque entrée » en page 72).

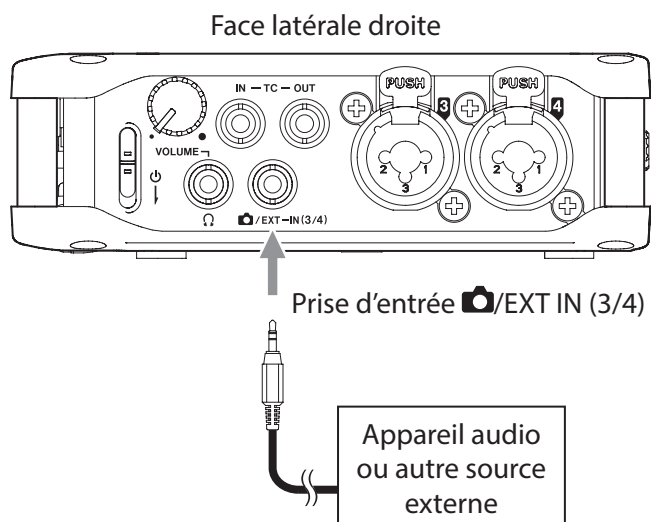

Connexion par fiches XLR

Branchez-les aux prises d'entrée 1–4.

Après la connexion, appuyez sur la touche MENU et réglez le paramètre INPUT > INPUT sur « LINE » (« Réglages pour chaque entrée » en page 72).

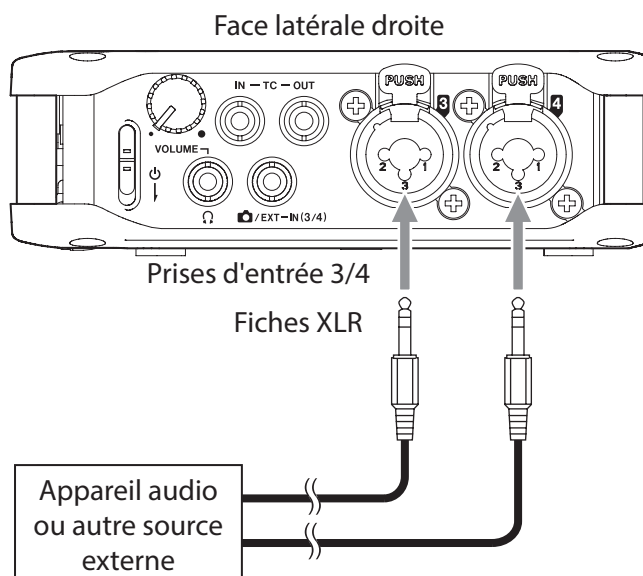
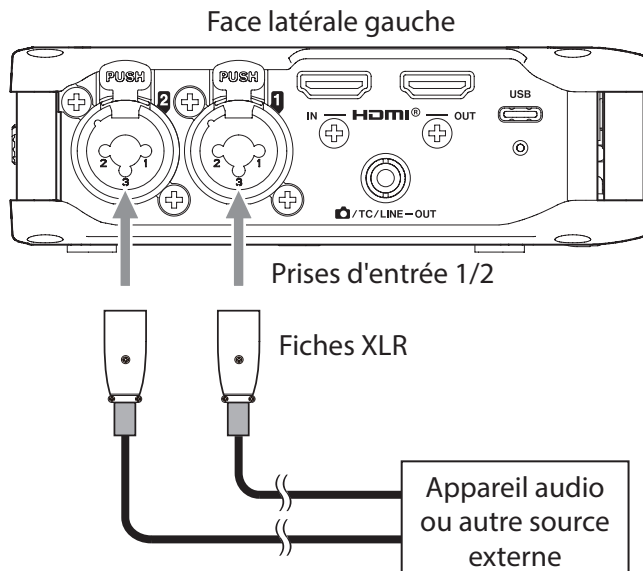

Prises XLR : équivalent XLR-3-31 (1 : masse, 2 : point chaud, 3 : point froid)

Prises TRS : jacks 6,35 mm 3 points (TRS) standards (pointe : point chaud, bague : point froid, manchon : masse)

4-2. Caméras

Lorsque vous enregistrez une vidéo avec une caméra, le même son peut être enregistré simultanément par la caméra et par cette unité. Afin de faire sortir le son à destination d'une caméra, branchez-la à cette unité comme indiqué ci-dessous.

Moniteur/enregistreur HDMI®

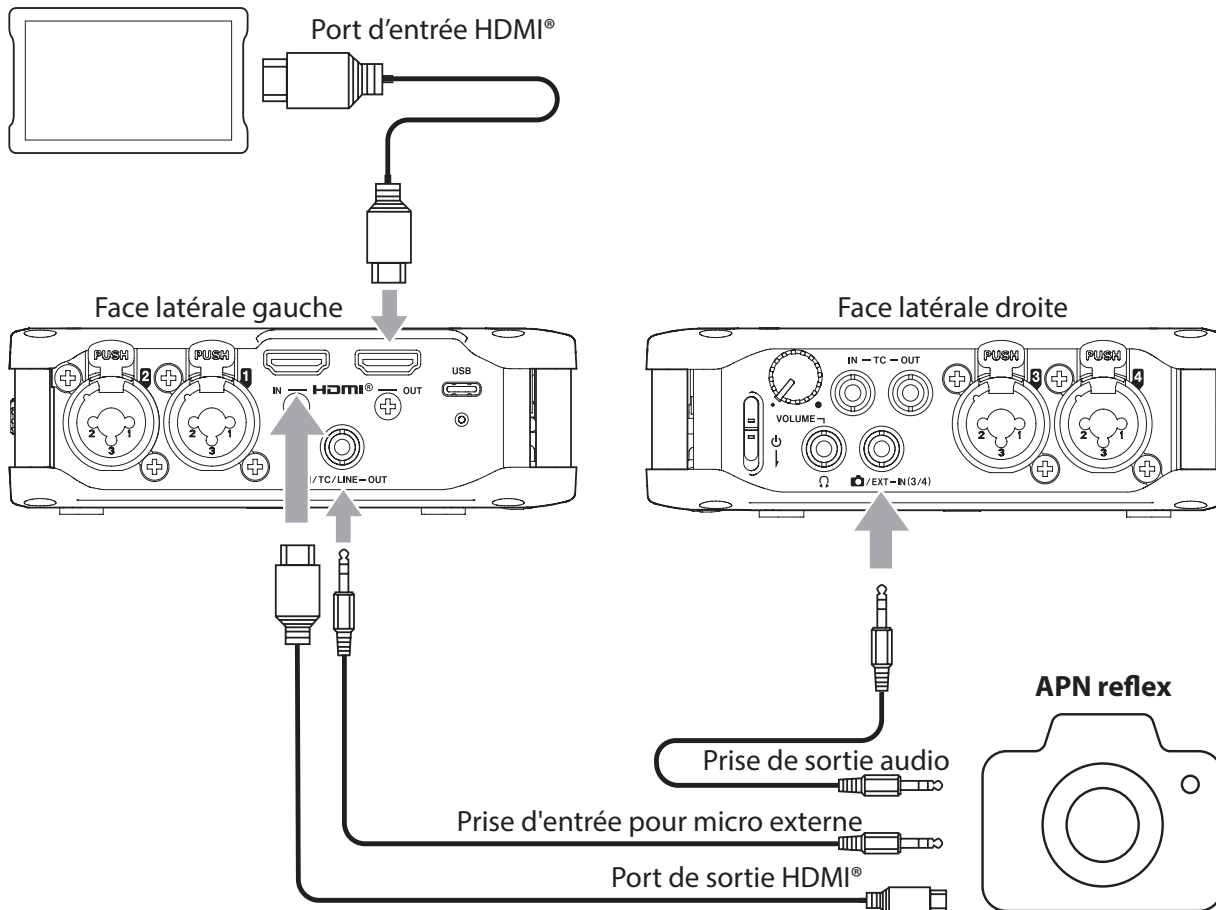

Enregistrement du son de cette unité sur une caméra

Utilisez un câble à mini-jack 3,5 mm stéréo du commerce pour raccorder la prise de sortie /TC/LINE OUT située sur le côté gauche de cette unité à l'entrée pour micro externe de la caméra.

Branchement à une caméra par HDMI®

Cette unité peut être synchronisée avec l'horloge d'une caméra en raccordant la sortie HDMI® de la caméra au port HDMI® IN de cette unité. En outre, le timecode HDMI® peut être reçu d'une caméra.

Branchement de moniteurs/enregistreurs HDMI®

Le son de l'entrée vidéo HDMI® venant de la caméra peut être enregistré par cette unité, ajouté au sien,

et produit par le port de sortie HDMI® OUT. Le timecode HDMI® reçu peut également être produit.

NOTE

- Référez-vous au mode d'emploi de la caméra pour y identifier cette prise.
- Pour monter une caméra sur cette unité, utilisez la vis de fixation de caméra sur le dessus de l'unité.

Réglage de la sortie pour l'utilisation d'une caméra

Le niveau de la sortie ligne peut être atténué de jusqu'à 80 dB pour une utilisation avec une caméra. Voir « Réglage de la sortie pour l'utilisation d'une caméra » en page 107 pour plus de détails.

4. Branchements

4-3. Branchement en cascade

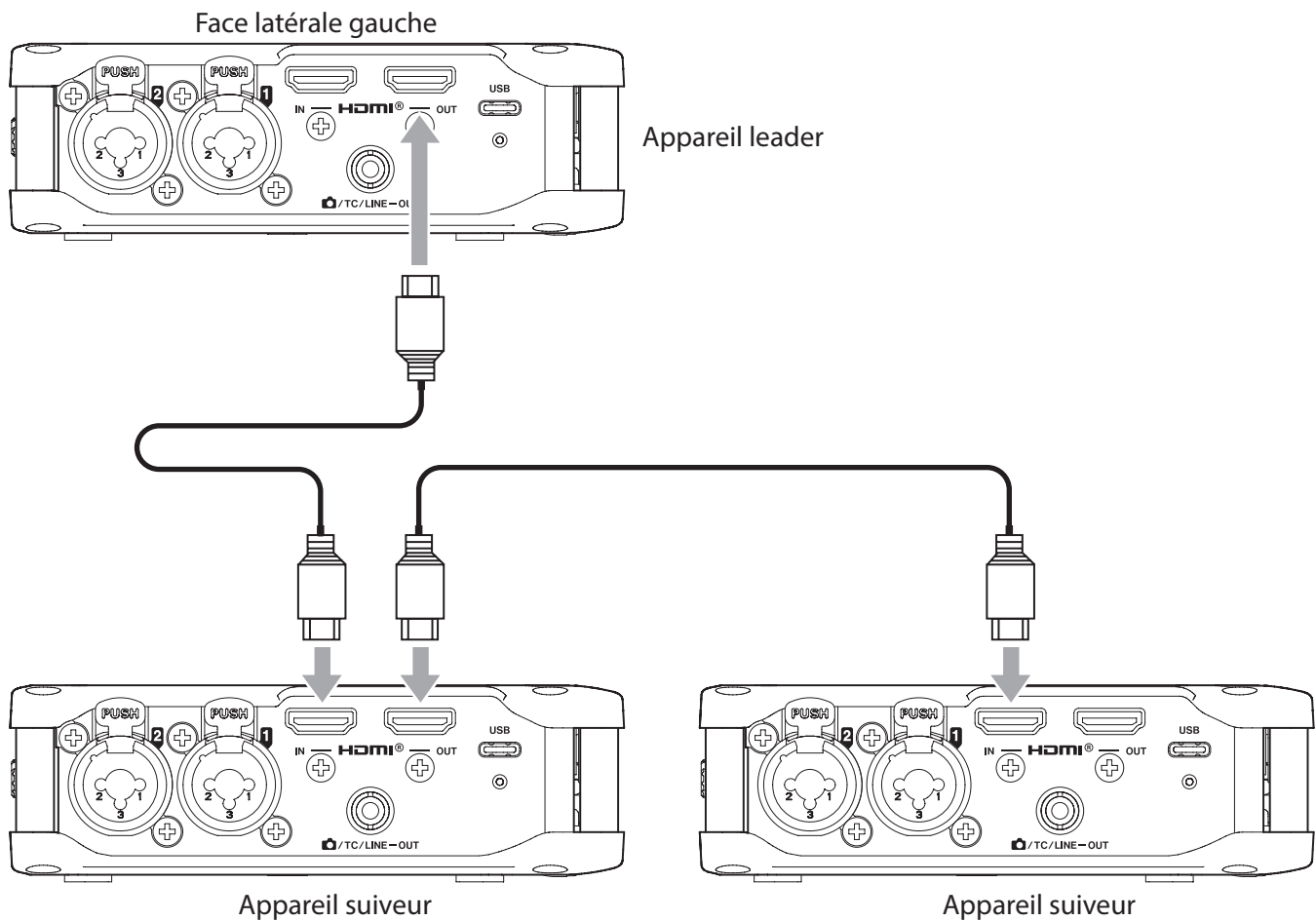

Le fonctionnement en cascade de plusieurs unités FR-AV4 est rendu possible par leur connexion au moyen de câbles HDMI®.

Le fonctionnement en cascade présente les avantages suivants.

- Les opérations d'enregistrement/arrêt sur le FR-AV4 leader peuvent être exécutées simultanément sur les appareils suiveurs.
- Même sur de longues périodes d'enregistrement, il n'y a pas de décalage entre les fichiers audio grâce à la synchronisation par horloge numérique.
- Le partage du timecode via la connexion HDMI® facilite l'alignement des fichiers audio enregistrés.
- Étant donné que l'audio peut également être émis par connexions HDMI®, il est possible de contrôler l'audio à partir de la dernière unité suiveuse sans avoir à rebrancher son casque.

CONSEIL

Une caméra avec sortie HDMI® peut également être utilisée comme dispositif leader dans un branchement en cascade.

NOTE

- Réglez les appareils suiveurs pour qu'ils se synchronisent avec le timecode HDMI® (« Réception du timecode par HDMI® » en page 121).
- Pour contrôler l'audio à l'aide du dernier appareil suiveur, réglez les appareils précédents dans la configuration en cascade afin qu'ils produisent du HDMI® (« Sortie audio de cette unité par HDMI® » en page 87).

4-4. Équipement d'écoute de contrôle

Pour l'écoute avec un système de monitoring externe

Branchez le système de monitoring externe (moniteurs amplifiés ou amplificateur et enceintes) à la prise /TC/LINE OUT.

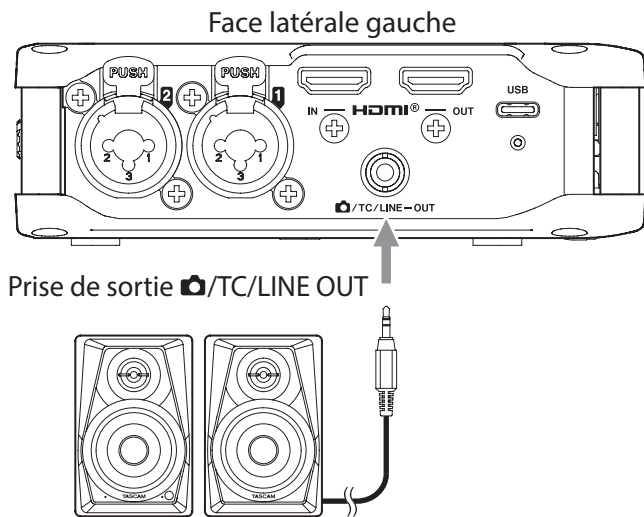

NOTE

Lorsque vous émettez de l'audio par la sortie LINE OUT, désactivez la sortie du timecode par cette même prise. Voir « Sortie du timecode » en page 124 pour plus de détails.

Pour l'écoute avec un casque

Branchez un casque à la prise  (casque).

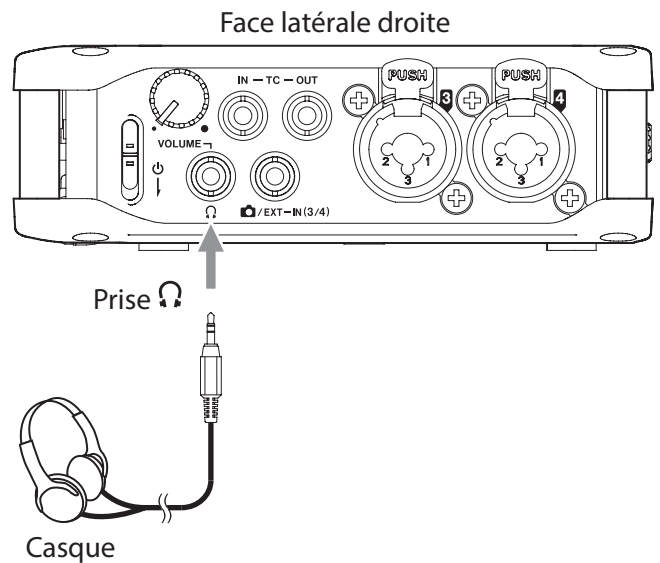

Appuyez sur la touche MENU pour ouvrir OUTPUT (sortie) et faites les réglages en fonction de l'équipement connecté.

⚠ ATTENTION

Ne connectez et ne déconnectez pas des écouteurs alors que vous les portez, et n'allumez ou n'éteignez pas non plus l'unité dans ce cas. Cela pourrait engendrer des bruits forts et soudains risquant d'endommager votre audition. Avant de mettre des écouteurs, il faut toujours réduire le volume au minimum (à fond dans le sens inverse des aiguilles d'une montre).

4. Branchements

Réglage du volume de la sortie casque

Utilisez la commande de volume de la face latérale droite pour régler le volume de sortie par la prise casque (Ω) et de l'écoute de contrôle audio sans fil.

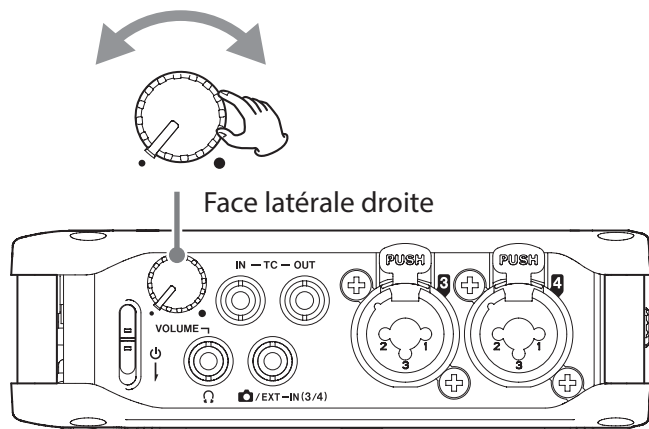

Pour sélectionner la sortie qui sera réglée par la commande de volume, voir « Réglages de sortie » en page 83.

Appuyez sur la touche MENU et vérifiez PHONES VOLUME pour voir les réglages actuels du volume.

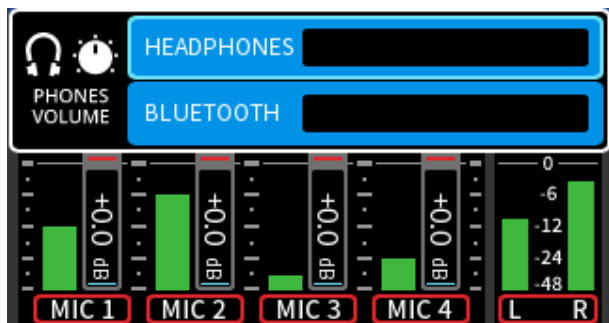

4-5. Ordinateurs et smartphones

Les utilisations suivantes sont rendues possibles par une connexion USB à un ordinateur (Windows/Mac) ou à un smartphone.

- Utilisation d'un micro branché à cet unité comme micro USB
- Enregistrement simultané sur un ordinateur et sur la carte SD de l'unité (enregistrement de secours)
- Écoute de contrôle du son de l'ordinateur
- Utilisation comme lecteur de carte SD (uniquement en cas de connexion à un ordinateur)

NOTE

- Lorsque vous connectez cette unité à un appareil iOS, réglez-la pour une alimentation sur piles. Voir « Sélection de la source d'alimentation » en page 133 pour plus de détails.
- Un câble USB doit être préparé pour connecter cette unité à un ordinateur (Windows/Mac) ou à un smartphone (voir « Câbles USB (pour la communication et la transmission de données) » en page 25).

Branchement à un ordinateur par câble USB

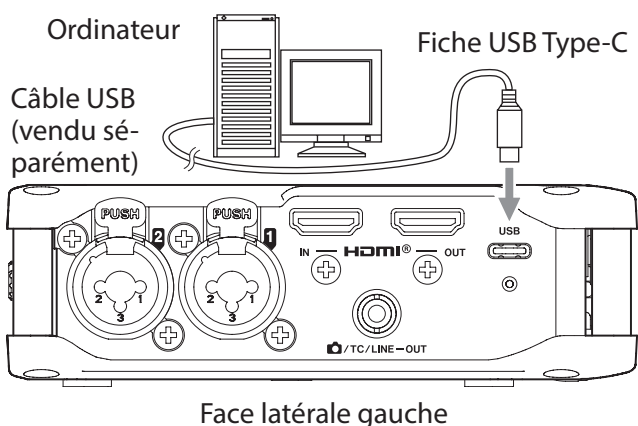

4-6. Branchement à un émetteur de timecode

Voir « Fonctions de timecode » en page 120 pour plus de détails sur l'utilisation.

Réception du timecode

Utilisez un câble à fiche de 3,5 mm (TS ou TRS) pour raccorder la sortie de l'émetteur de timecode au connecteur TC IN de cette unité.

Appuyez sur la touche MENU et réglez TIMECODE > MASTER sur « TC IN ». Voir « Réception du timecode par la prise TC IN » en page 121 pour plus de détails.

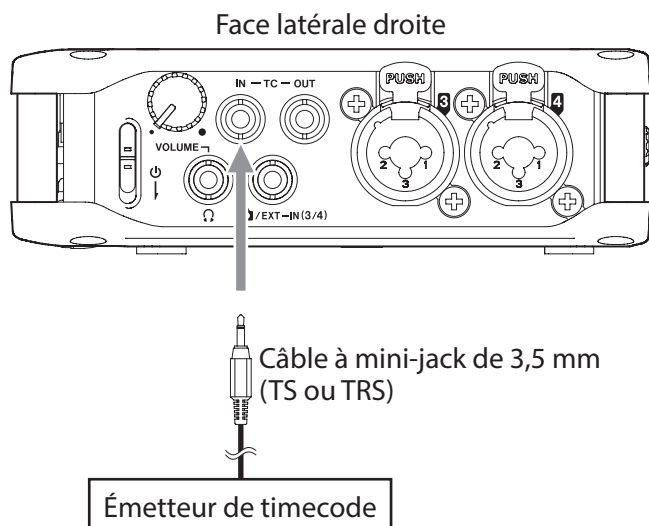

La synchronisation par timecode est également possible en utilisant la transmission Bluetooth. Voir « Installation d'un adaptateur Bluetooth® » en page 115 pour plus de détails.

Transmission du timecode

Cette unité peut aussi servir de générateur de timecode.

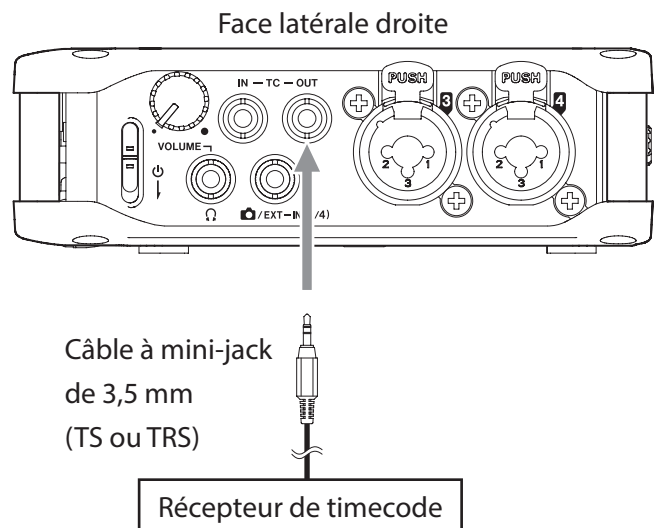

Effectuez les réglages de sortie du timecode afin de transmettre celui-ci. Voir « Sortie du timecode » en page 124 pour plus de détails.

4. Branchements

Exemples de connexion de timecode

1. Emploi du timecode HDMI®

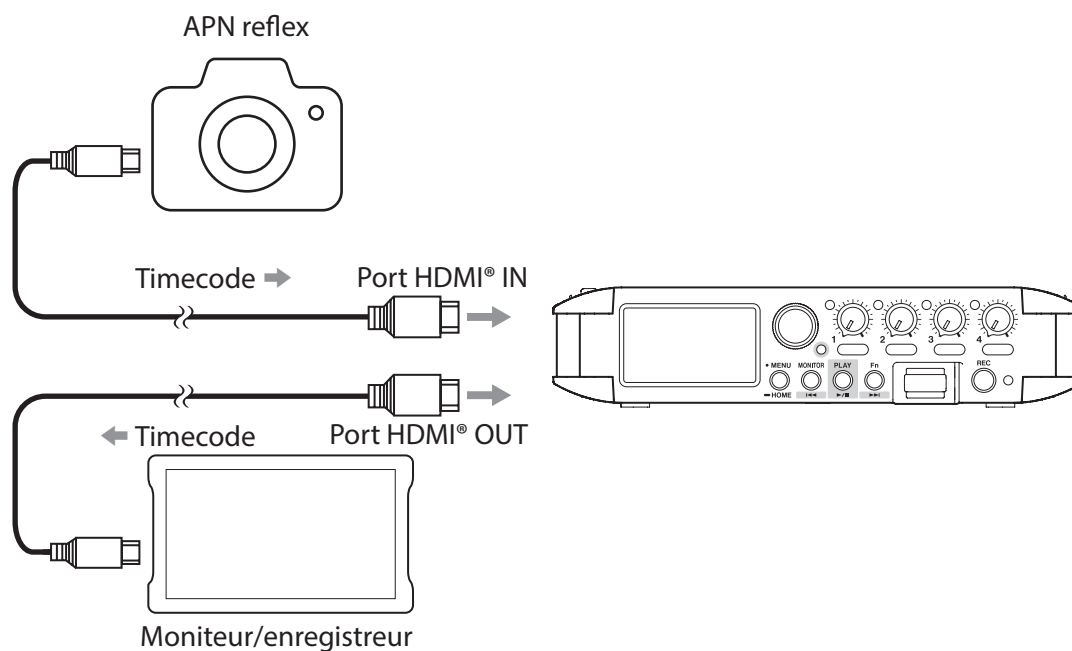

2. Emploi d'un générateur de timecode

Entrée par la prise TC IN du timecode venant d'un générateur de timecode externe. L'utilisation d'appareils se calant sur le timecode par « jam sync » permet d'ajouter également des périphériques synchronisés avec le timecode.

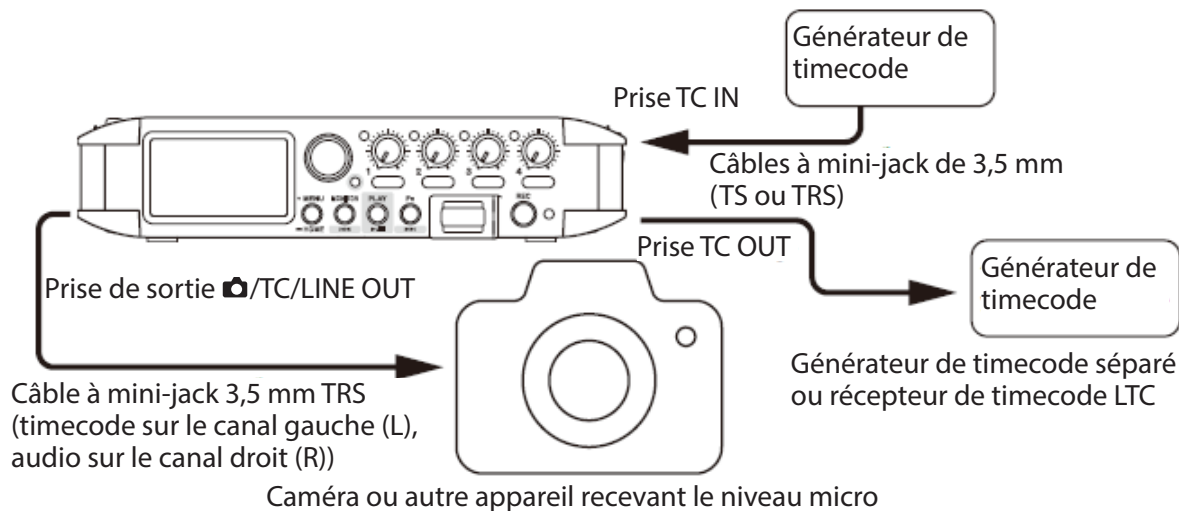

3. Emploi de l'Atomos UltraSync BLUE

Un AK-BT2, vendu séparément, est nécessaire.

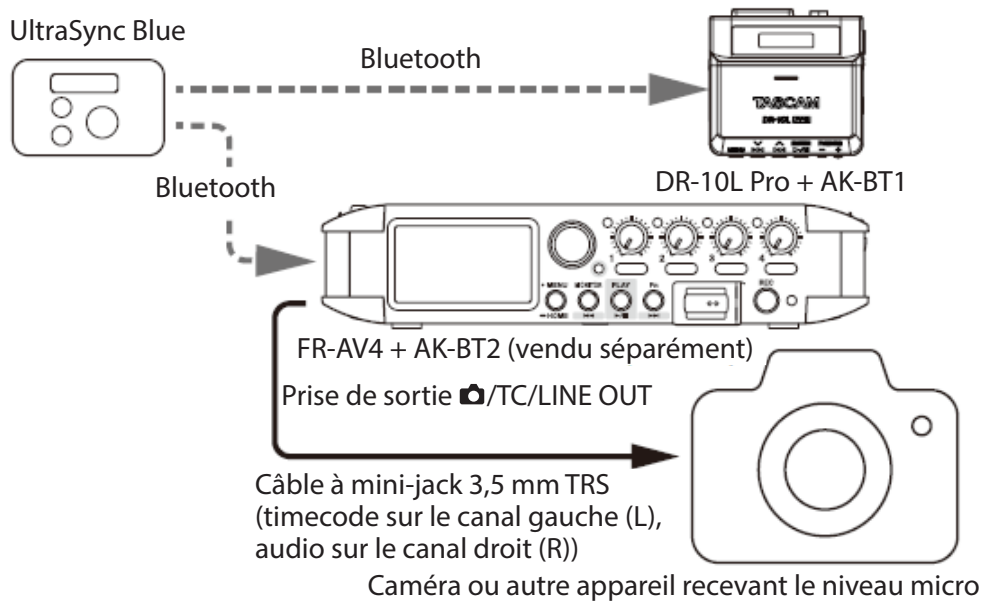

CONSEIL

- Après une synchronisation avec le timecode d'un Atomos UltraSync Blue ou d'un générateur de timecode, avec une connexion ordinaire, il est possible de poursuivre (« jam sync ») même si le timecode est déconnecté en le réglant sur FREE RUN (« en roue libre »).
- Le FR-AV4 peut devenir un générateur de timecode et fournir un timecode à une caméra (voir « Fonctions de timecode » en page 120).

5. Réglages d'entrée et de sortie

5-1. Réglages pour chaque entrée

Suivez une des procédures ci-dessous pour ouvrir l'écran des réglages d'entrée.

- Quand l'écran d'accueil est ouvert, appuyez sur la touche 1, 2, 3 ou 4 de l'unité.

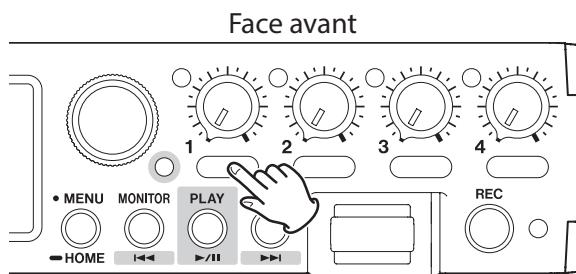

- Touchez la piste souhaitée lorsque l'écran d'accueil est ouvert.

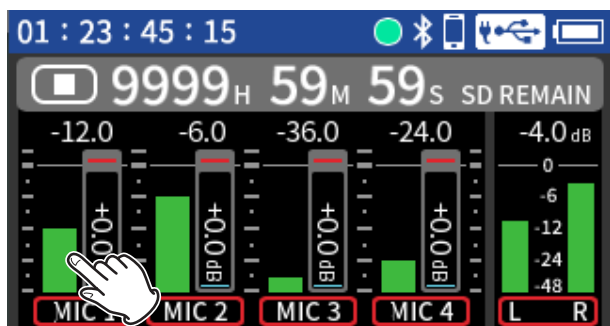

L'écran des réglages d'entrée comprend plusieurs pages.

Touchez les flèches (◀ / ▶) en bas de l'écran pour passer d'une page à l'autre.

Activation des canaux pour l'entrée

Ce réglage s'effectue avec CH ENABLE.

Les canaux peuvent être activés (On) ou désactivés (Off).

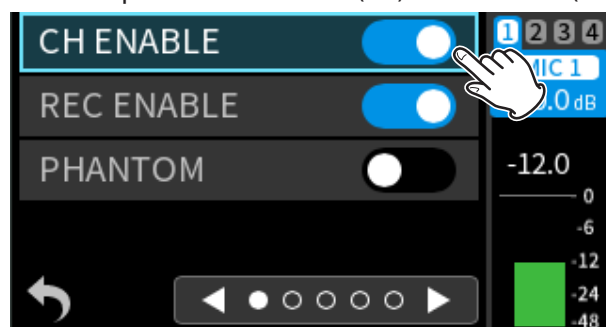

Options : Off, On (par défaut)

NOTE

- L'armement pour l'enregistrement (REC ENABLE) des canaux sera également lié à leur activation (CH ENABLE).
Si vous souhaitez inclure le son d'un canal dans le mixage, mais pas enregistrer le canal lui-même, désactivez uniquement REC ENABLE.
- Lorsque CH ENABLE est désactivé (Off), ce canal (CH) est grisé dans l'écran d'accueil.

Choix des canaux à enregistrer

Ce réglage s'effectue avec REC ENABLE.

Les canaux peuvent être activés (On) ou désactivés (Off) pour l'enregistrement.

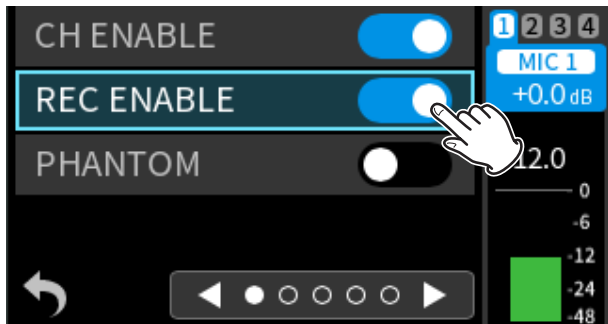

Options : Off, On (par défaut)

Réglage des sources d'entrée

Ce réglage s'effectue avec INPUT.

Les sources d'entrée des canaux peuvent être définies.

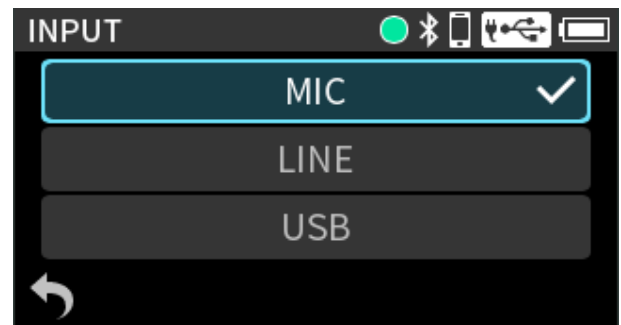

Si vous utilisez les prises d'entrée 1–4, sélectionnez « MIC » (micro) ou « LINE » (ligne).

Si vous utilisez la prise d'entrée /EXT IN (3/4), sélectionnez « EXT » (externe).

Si vous utilisez la sortie de l'ordinateur comme entrée audio dans cette unité, sélectionnez « USB ».

Sans couplage stéréo

MIC (par défaut), LINE, EXT, USB

Avec couplage stéréo

MIC (par défaut), LINE, EXT (ST), EXT (MONO), USB

- Quand « LINE » est sélectionné, le signal d'entrée est atténué de 20 dB.
- « EXT » ne peut être sélectionné que pour les canaux 3 et 4.

NOTE

Si MS DECODE ou AMBISONICS est activé, ce paramètre est obligatoirement réglé sur « MIC ».

5. Réglages d'entrée et de sortie

Couplage stéréo

Ce réglage s'effectue avec STEREO LINK.

Les signaux audio des canaux 1-2 et 3-4 peuvent être enregistrés sous forme de fichiers audio stéréo.

Options : Off (par défaut), On

Quand STEREO LINK est activé (On), les réglages suivants du canal impair sont aussi appliqués au canal pair.

INPUT, DELAY, LOW CUT, LIMITER, EQ, NOISE GATE

Aspect quand STEREO LINK est activé (On) pour les entrées 1-2

Écran d'accueil à l'arrêt

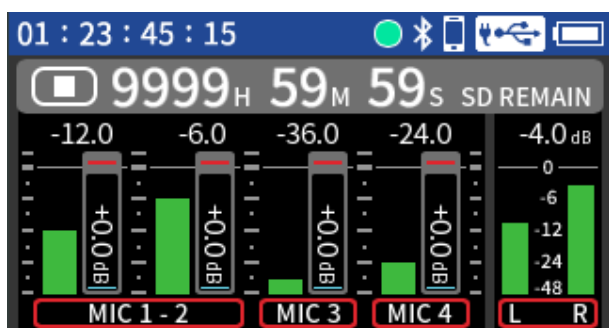

Écran des entrées

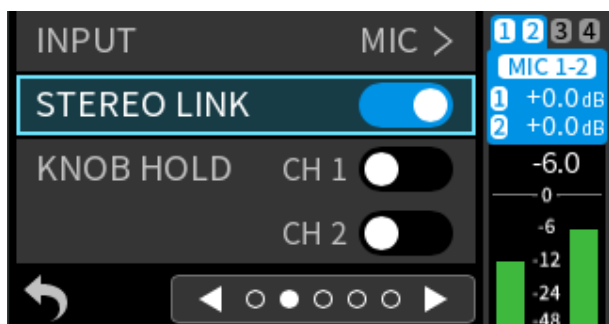

Verrouillage des niveaux d'entrée

Ce réglage s'effectue avec KNOB HOLD.

Les boutons 1-4 peuvent être désactivés si vous ne souhaitez pas que les niveaux d'entrée puissent être modifiés.

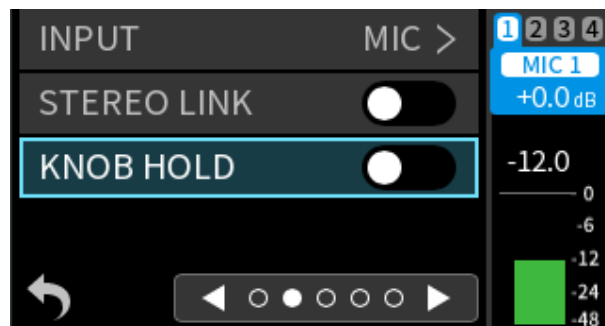

Off (par défaut)

Les boutons 1-4 sont opérationnels

On

Les boutons 1-4 sont désactivés

CONSEIL

Maintenez les touches 1-4 pressées pour commuter le réglage KNOB HOLD.

Emploi de l'alimentation fantôme

Ce réglage s'effectue avec PHANTOM.

Activez l'alimentation fantôme si vous utilisez des microphones la nécessitant.

Voir « Réglage de la tension de l'alimentation fantôme » en page 76 pour plus de détails sur les réglages de tension de l'alimentation fantôme.

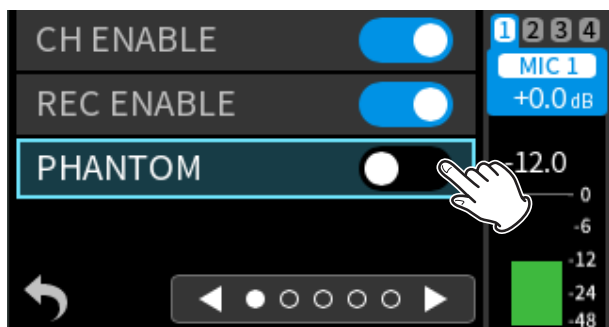

Options : Off (par défaut), On

- N'activez l'alimentation fantôme que si vous utilisez des microphones électrostatiques (dits « à condensateur ») qui la nécessitent. Activer l'alimentation fantôme quand vous avez connecté un micro dynamique ou un appareil ne la nécessitant pas peut endommager cette unité et l'équipement connecté.
- Fournir une alimentation fantôme à certains microphones à ruban peut les détruire. En cas de doute, ne fournissez jamais d'alimentation fantôme à un micro à ruban.

ATTENTION

- Ne branchez/débranchez pas de micros quand l'alimentation fantôme est en service. Cela pourrait causer un grand bruit et endommager cette unité et l'équipement connecté.
- La durée de fonctionnement sur piles variera en fonction des micros utilisés. Pour plus de détails, référez-vous au mode d'emploi du micro.
- Si vous utilisez l'alimentation fantôme alors que l'unité fonctionne sur piles, l'autonomie de cette unité peut être grandement réduite en fonction des microphones utilisés. Nous recommandons d'utiliser un adaptateur secteur PS-P520U TASCAM (vendu séparément). De plus, en cas d'utilisation d'un adaptateur ne répondant pas aux spécifications recommandées, la fourniture d'une alimentation fantôme à plusieurs entrées peut entraîner l'extinction automatique de l'unité pour cause de courant insuffisant.
- Ne branchez/débranchez pas l'adaptateur secteur quand vous utilisez l'alimentation fantôme. L'unité pourrait s'éteindre même si des piles sont installées, entraînant la perte ou l'altération des données enregistrées.
- Quand l'alimentation est fournie par le bus USB, l'unité ne pourra pas fournir d'alimentation fantôme si le courant de sortie USB utilisé est inférieur à 1,5 A. Dans ce cas, réglez l'unité pour qu'elle soit alimentée par les piles (voir « Sélection de la source d'alimentation » en page 133).

5. Réglages d'entrée et de sortie

Contrôle et réglage de l'alimentation fantôme

Appuyez sur la touche MENU et sélectionnez PHANTOM afin d'afficher l'état du réglage d'alimentation fantôme pour toutes les entrées et de permettre d'en changer.

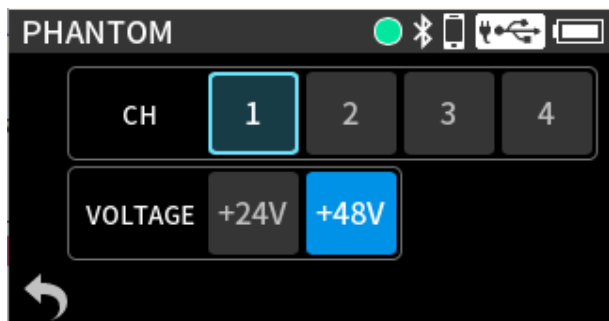

L'alimentation fantôme peut être activée pour chaque entrée en la sélectionnant.

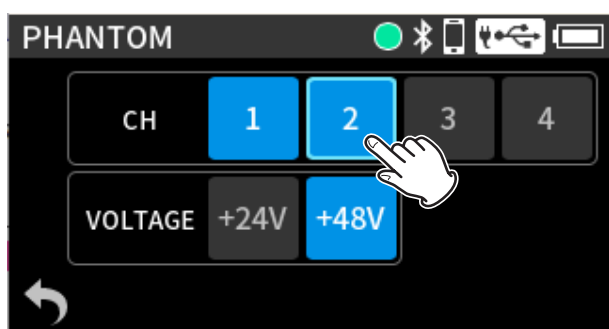

Réglage de la tension de l'alimentation fantôme

Options : +24V, +48V (par défaut)

Sélectionnez la valeur en fonction des spécifications du micro.

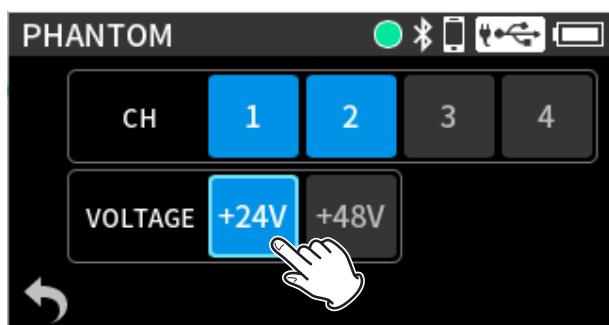

ATTENTION

Certains microphones électrostatiques ne fonctionneront pas avec une alimentation fantôme réglée sur « +24 V ».

Réglage de l'alimentation par la prise (plug-in)

Ce réglage s'effectue avec PLUG IN POWER.

Options : Off (par défaut), 2.5V, 5V

Lorsque vous branchez un microphone qui nécessite une alimentation (dite « plug-in ») par la prise d'entrée, réglez ce paramètre sur « 2.5V » ou « 5V ».

ATTENTION

N'activez pas l'alimentation par la prise si vous n'avez pas branché de micro la nécessitant. Connecter d'autres équipements pourrait les endommager.

Voir le mode d'emploi du micro pour plus de détails.

NOTE

Ce réglage n'agit que si la source d'entrée est réglée sur « EXT » (micro).

Compensation du retard dû aux distances différentes des micros

Ce réglage s'effectue avec DELAY.

Utilisez cette fonction pour compenser les retards dus aux différences de distance des micros connectés.

Options : 0 (par défaut) – 300 ms

NOTE

Ne peut pas être utilisé quand la fréquence d'échantillonnage est réglée sur 192 kHz.

Réglage du filtre coupe-bas

Ce réglage s'effectue avec LOW CUT.

Il coupe le son en dessous de la fréquence sélectionnée. Le filtre coupe-bas peut réduire le bruit gênant venant par exemple du vent, d'un climatiseur ou d'un projecteur.

Réglez la fréquence de coupure du filtre coupe-bas en fonction du bruit.

Options : Off (par défaut), 40 Hz, 80 Hz, 120 Hz, 220 Hz

NOTE

Ne peut pas être utilisé quand la fréquence d'échantillonnage est réglée sur 192 kHz.

Réglage du limiteur

Ce réglage s'effectue avec LIMITER.

L'utilisation du limiteur peut supprimer la distorsion causée par une montée soudaine et excessive du son entrant.

Off (par défaut)

La fonction limiteur est désactivée.

On

Cette fonction évite toute distorsion lorsque des signaux trop forts entrent soudainement.

Cela sert à l'enregistrement de prestations live et aux situations présentant de grandes variations de volume.

ATTENTION

De la distorsion peut survenir si le son entrant est trop fort, même avec le limiteur activé. Dans ce cas, baissez le niveau d'entrée ou augmentez la distance entre l'unité et la source sonore.

NOTE

Ne peut pas être utilisé quand la fréquence d'échantillonnage est réglée sur 192 kHz.

Réglage de l'égaliseur

Ce réglage s'effectue avec EQ.

L'égaliseur a pour effet d'amplifier et d'atténuer des plages de fréquences spécifiques. Cela peut servir par exemple à faire ressortir le son d'instruments individuels, à ajuster la balance d'une large plage de fréquences ou à couper certaines fréquences indésirables.

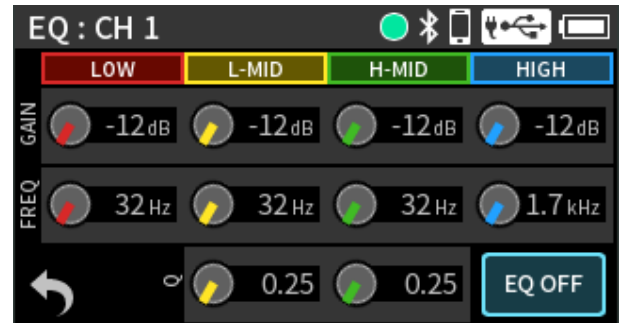

Off (par défaut)

Désactive l'égaliseur.

On

Avec ce réglage, quatre bandes de correction peuvent être ajustées manuellement. En plus des renforcements des basses et hautes fréquences, deux courbes en cloche peuvent être définies.

Boutons GAIN (HIGH (aigus), H-MID (hauts médiums), L-MID (bas médiums), LOW (graves))

Ils définissent les valeurs d'augmentation ou de diminution des niveaux pour chaque bande.

Plages

GAIN : -12 dB – +12 dB (0 dB par défaut)

Boutons FREQ (HIGH (aigus), H-MID (hauts médiums), L-MID (bas médiums), LOW (graves))

Ils règlent les fréquences de coupure des bandes HIGH pour les aigus, LOW pour les basses et les fréquences médianes des bandes H-MID et L-MID pour les médiums.

Plages

HIGH : 1.7 kHz – 18.0 kHz (8 kHz par défaut)

H-MID : 32 Hz – 18.0 kHz (4 kHz par défaut)

L-MID : 32 Hz – 18.0 kHz (300 Hz par défaut)

LOW : 32 Hz – 1.6 kHz (150 Hz par défaut)

5. Réglages d'entrée et de sortie

Boutons Q (H-MID (hauts médiums), L-MID (bas médiums))

Ils règlent l'acuité (facteur de qualité) de ces bandes.

Plus haute est la valeur, plus la correction est précise, la faisant agir sur une bande de fréquences plus étroite autour de la fréquence réglée. Plus basse est la valeur, moins la correction est précise, la faisant agir sur une bande de fréquences plus large autour de la fréquence réglée.

Plages

H-MID : 0.25 – 16.00 (par défaut 1.00)

L-MID : 0.25 – 16.00 (par défaut 1.00)

NOTE

Ne peut pas être utilisé quand la fréquence d'échantillonnage est réglée sur 192 kHz.

1. Touchez le bouton à régler.

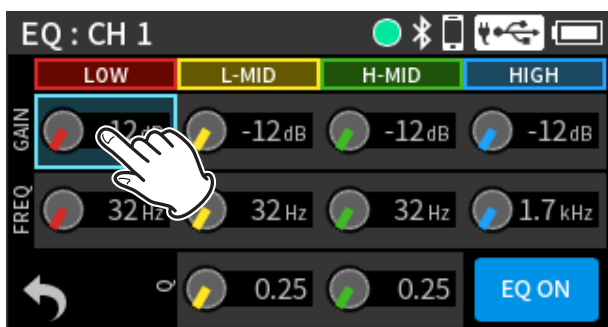

2. Réglez-le avec le curseur.

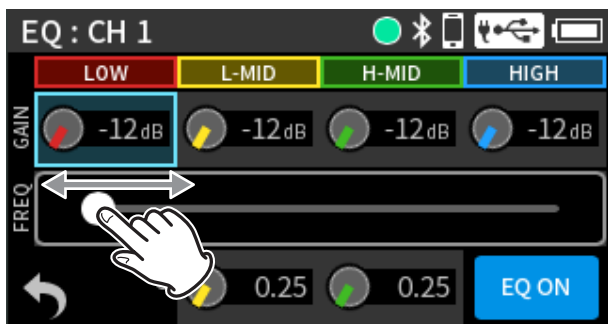

Exemples de caractéristiques de l'égaliseur (EQ)

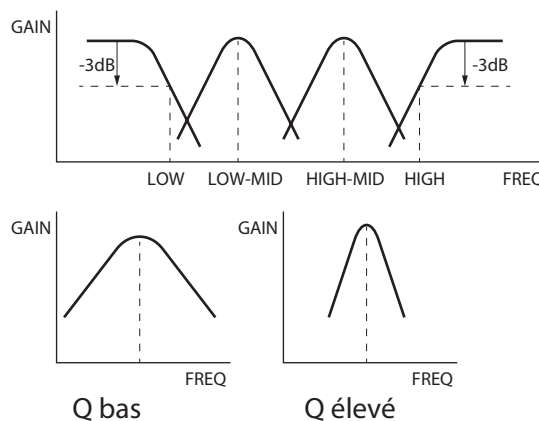

Réglage du noise gate

Ce réglage s'effectue avec NOISE GATE.

Le son inférieur à un niveau défini peut être coupé. Quand l'option « LOW » (seuil bas) est sélectionnée, seuls les sons faibles sont coupés. Quand l'option « HIGH » (seuil haut) est sélectionnée, les sons jusqu'à un certain niveau sont également coupés.
Options : Off (par défaut), LOW, MID, HIGH

NOTE

Ne peut pas être utilisé quand la fréquence d'échantillonnage est réglée sur 192 kHz.

Inversion de la phase d'entrée

Ce réglage s'effectue avec PHASE INVERT.

Activer cette fonction inverse la phase.

Options : Off (par défaut), On

CONSEIL

Si le son semble confus lorsque vous enregistrez une même source avec plusieurs micros, inverser la phase d'une ou de plusieurs entrées peut améliorer la qualité du son.

Changement du canal à régler dans l'écran des réglages d'entrée

1. Touchez le canal d'entrée affiché en haut à droite de l'écran.

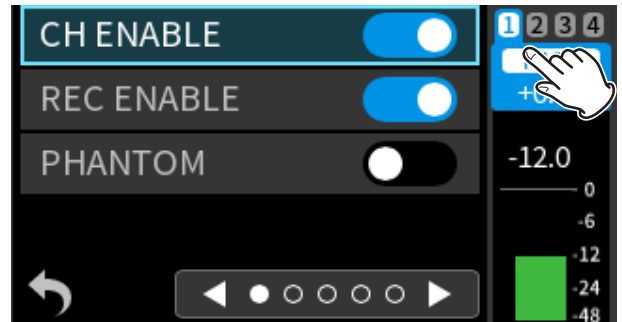

2. Touchez le canal à régler.

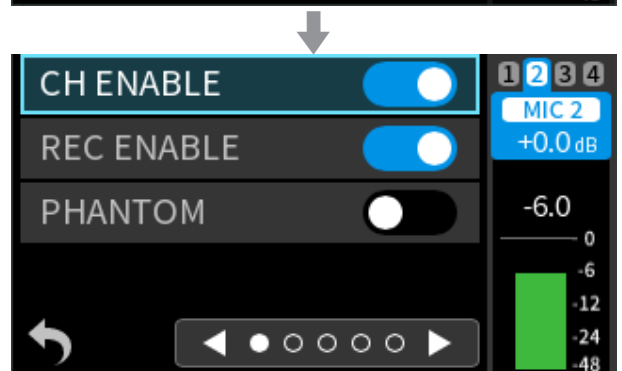

5. Réglages d'entrée et de sortie

5-2. Sauvegarde et rappel des réglages d'entrée

Les réglages d'entrée suivants peuvent être enregistrés et rappelés.

- DELAY (retard)
- LOW CUT (filtre coupe-bas)
- LIMITER (limiteur)
- EQ (égaliseur)
- NOISE GATE

5 presets (préréglages) peuvent être mémorisés.

NOTE

Avant toute sauvegarde ainsi qu'après l'initialisation du système avec l'option FACTORY PRESET, ils sont réglés sur leurs valeurs par défaut.

Sauvegarde des réglages d'entrée

1. Lorsque l'écran d'accueil est ouvert, appuyez sur la touche du canal (1–4) à sauvegarder.

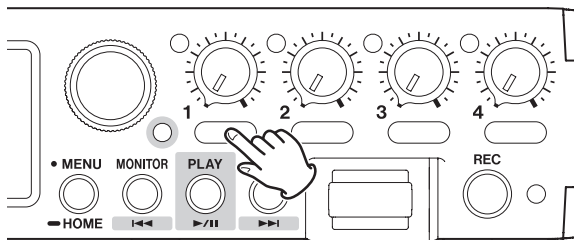

2. Touchez « SAVE » (sauvegarder).

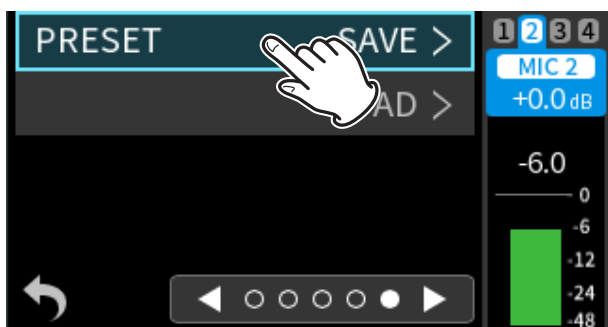

3. Touchez le preset (préréglage) à enregistrer.

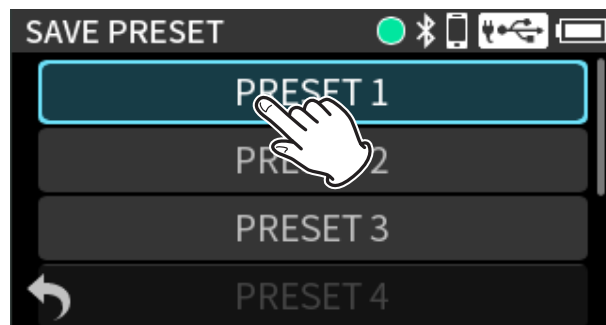

4. Lorsqu'une fenêtre de confirmation s'ouvre, touchez "YES » (oui).



5. Touchez  en bas à gauche de l'écran pour revenir à l'écran d'accueil.

Rappel des réglages d'entrée

1. Lorsque l'écran d'accueil est ouvert, appuyez sur la touche du canal (1-4) à rappeler.

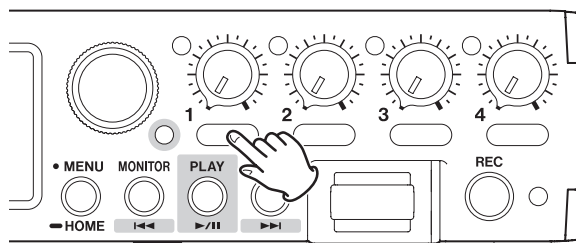

2. Touchez « PRESET LOAD » (charger un preset).

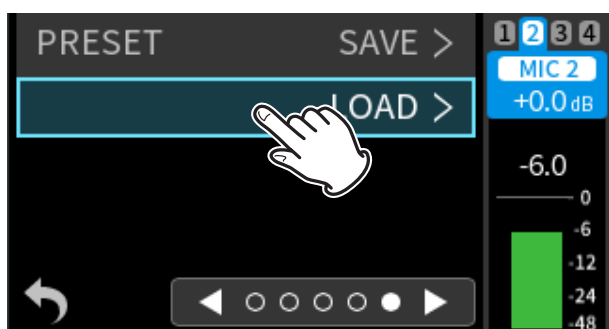

3. Touchez le preset à rappeler.

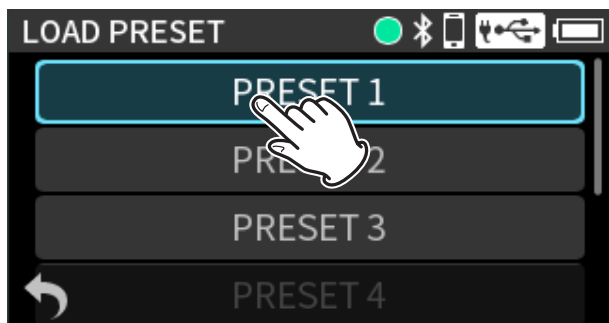

Cela chargera le preset.

4. Touchez  en bas à gauche de l'écran pour revenir à l'écran d'accueil.

5. Réglages d'entrée et de sortie

5-3. Réglage des niveaux d'entrée

Tournez les boutons de réglage du niveau d'entrée pour ajuster les niveaux des signaux audio des fichiers d'enregistrement.

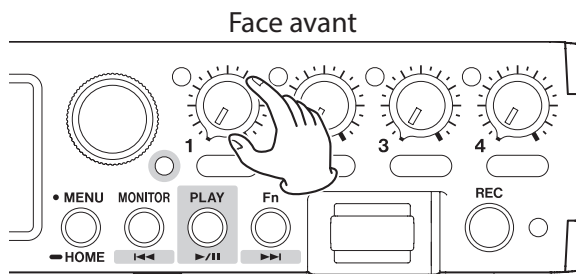

Tout en surveillant les indicateurs de niveau, réglez les boutons de niveau d'entrée de manière à ce que le niveau se situe en moyenne autour de -12 dB et que les voyants de crête ne s'allument pas.

Les sons enregistrés peuvent souffrir de distorsion si les voyants de crête s'allument.

NOTE

- Si la position d'un bouton ne correspond pas à sa valeur de réglage de niveau, le bouton redeviendra fonctionnel après avoir été ramené à la position correspondant à la valeur réglée.
- Si un niveau d'entrée dépasse -2 dB, le voyant de crête correspondant s'allume sur l'unité.

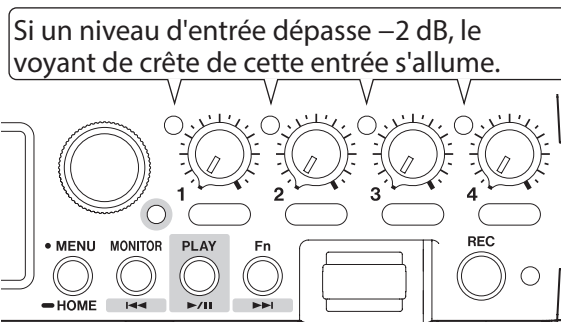

- En cas de saturation dans un circuit analogique, l'ensemble de l'indicateur de niveau devient rouge.

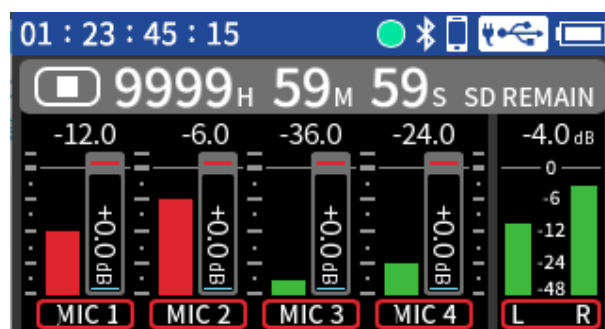

Comme cela pourrait entraîner une distorsion du son enregistré, effectuez les réglages suivants.

- Écartez le micro de la source sonore.
- Baissez le volume de la source sonore.

5-4. Réglages de sortie

Sélection de la fonction du bouton de volume du casque

Appuyez sur la touche MENU et ouvrez PHONES VOLUME (volume du casque).

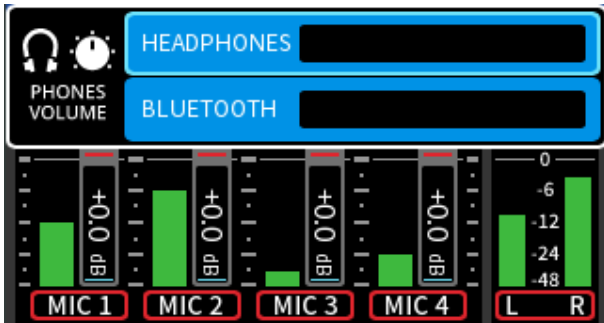

HEADPHONES : On

HEADPHONES : Off

HEADPHONES

Lorsque cette option est activée, le bouton de volume du casque permet de régler le volume de la sortie pour casque.

BLUETOOTH

Lorsque cette option est activée, le bouton de volume du casque permet de régler le volume de l'écoute de contrôle (monitoring) audio par Bluetooth.

NOTE

Lorsque les deux options HEADPHONES et BLUETOOTH sont activées, il est possible de modifier leurs deux volumes à la fois tout en conservant la balance de volume.

OUTPUT (sortie)

Ce réglage s'obtient en appuyant sur la touche MENU et en sélectionnant OUTPUT > OUTPUT. Permet de régler le volume de sortie par la prise /TC/LINE OUT (« Réglage de la sortie pour l'utilisation d'une caméra » en page 107).

Réglage du volume de sortie

Ce réglage s'obtient en appuyant sur la touche MENU et en sélectionnant OUTPUT > OUTPUT LEVEL.

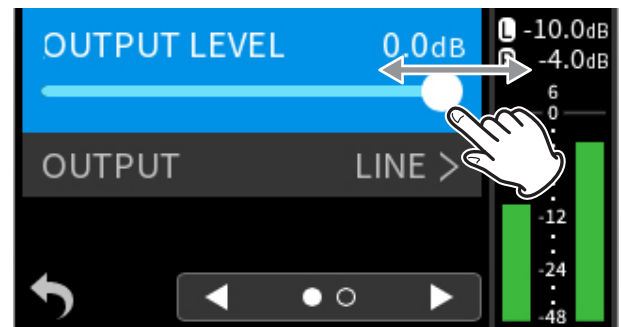

Plage : -60 – 0 dB (par défaut)

LIMITER (limiteur)

Ce réglage s'obtient en appuyant sur la touche MENU et en sélectionnant OUTPUT > LIMITER.

Le limiteur évite toute distorsion lorsque des signaux trop forts sont produits soudainement.

Options : Off (par défaut), On

ATTENTION

De la distorsion peut survenir si le son produit est trop fort, même avec le limiteur activé. Dans ce cas, baissez le niveau de sortie manuellement.

NOTE

Ne peut pas être utilisé quand la fréquence d'échantillonnage est réglée sur 192 kHz.

DELAY (retard)

Ce réglage s'obtient en appuyant sur la touche MENU et en sélectionnant OUTPUT > DELAY.

Il est possible de régler le temps de retard vers le dispositif de sortie.

Cette fonction est pratique pour régler la vidéo et l'audio sur une caméra connectée.

Options : Off (par défaut) – 300 ms

NOTE

Ne peut pas être utilisé quand la fréquence d'échantillonnage est réglée sur 192 kHz.

5. Réglages d'entrée et de sortie

5-5. Autres réglages

Pour modifier d'autres réglages, appuyez sur la touche MENU et ouvrez INPUT KNOB SETTINGS (réglages des commandes d'entrée).

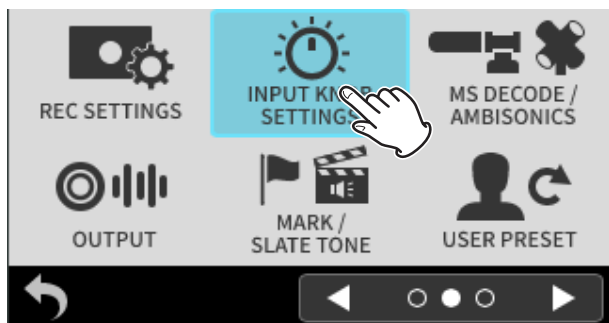

Réglage du mode de groupage GANG

Ce réglage s'obtient en appuyant sur la touche MENU et en sélectionnant INPUT KNOB SETTINGS > GANG.

Le mode de groupage (GANG) permet de coupler les niveaux d'entrée des canaux 1-4 afin de pouvoir les régler simultanément. Les boutons peuvent être réunis dans 2 groupes.

1. Sélectionnez « GANG ».

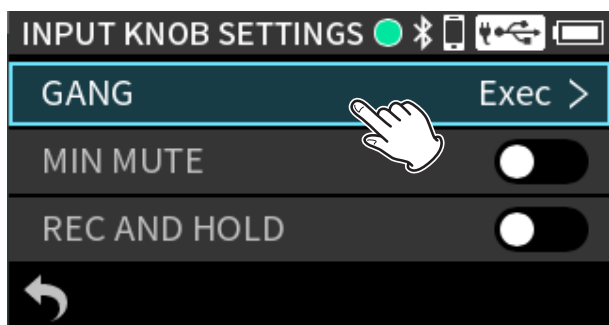

2. Touchez les canaux pour les affecter à un même groupe.

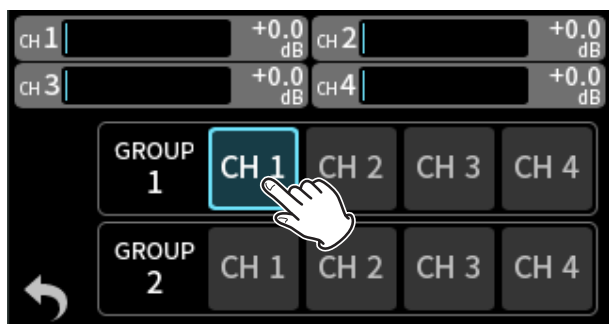

Il n'est pas possible d'affecter un même canal à la fois au groupe 1 et au groupe 2.

NOTE

Même si un canal groupé atteint avant l'autre sa limite supérieure ou inférieure, cela n'affecte pas le fonctionnement de cet autre canal. Dans ce cas, les différences de niveaux sont mémorisées par l'unité. Lorsque le fonctionnement d'un canal est inversé, les différences de niveau sont conservées.

Fonctions GANG

Lorsque le groupage est activé, ses conditions peuvent également être vérifiées dans l'écran d'accueil.

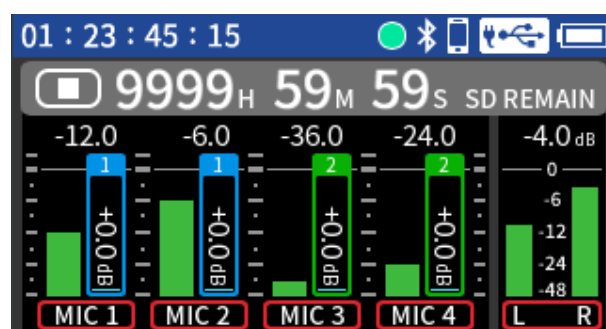

Réglage de coupure du niveau d'entrée

Ce réglage s'obtient en appuyant sur la touche MENU et en sélectionnant INPUT KNOB SETTINGS > MIN MUTE.

Il est possible de choisir si le fait de régler au minimum les boutons 1–4 coupe ou non leurs entrées.

Réglez cela à l'aide du paramètre « MIN MUTE ».

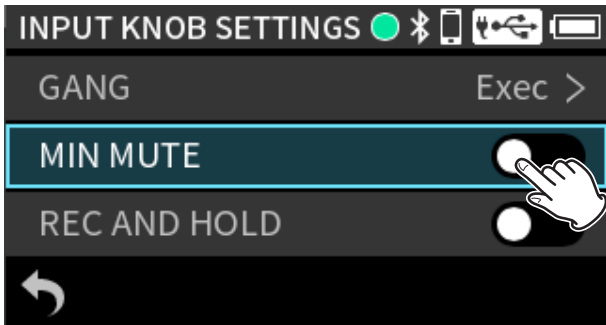

Off (par défaut)

Abaisser les boutons 1–4 au minimum ne coupe pas leurs entrées.

On

Abaisser les boutons 1–4 au minimum coupe leurs entrées.

Verrouillage des niveaux d'entrée pendant l'enregistrement

Ce réglage s'obtient en appuyant sur la touche MENU et en sélectionnant INPUT KNOB SETTINGS > REC AND HOLD.

Les boutons 1–4 peuvent être désactivés lors de l'enregistrement.

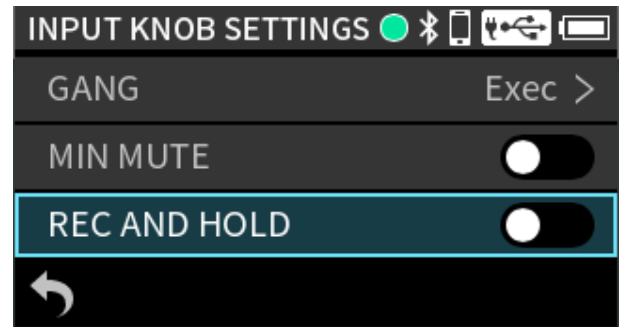

Off (par défaut)

Les boutons 1–4 sont opérationnels

On

Lancer l'enregistrement désactive les boutons 1–4.

NOTE

Utilisez la fonction KNOB HOLD pour verrouiller les niveaux d'entrée individuels des canaux (voir « Verrouillage des niveaux d'entrée » en page 74).

5. Réglages d'entrée et de sortie

5-6. Utilisation de la fonction de décodage Mid-Side

Des micros Mid-Side peuvent être utilisés pour l'enregistrement et leurs enregistrements peuvent être lus.

Voir « Branchement de micros Mid-Side (MS) » en page 63 pour plus de détails sur la connexion de micros Mid-Side.

Réglages de connexion

Réglez les prises auxquelles sont connectés des micros Mid-Side en appuyant sur la touche MENU et en sélectionnant MS DECODE/AMBISONICS.

1. Touchez le canal à régler.

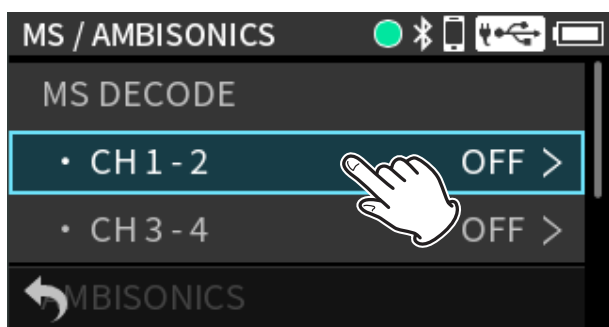

2. Touchez le mode voulu.

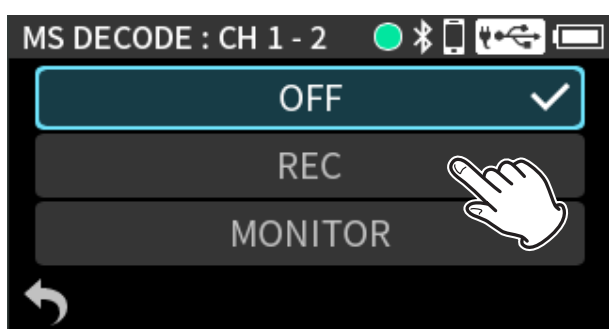

OFF (par défaut)

L'enregistrement se fera en mode ordinaire sans utiliser le décodage Mid-Side.

REC

Ce mode sert à décoder durant l'enregistrement. La lecture se fait sans décodage.

MONITOR

Enregistrement de la sortie micro Mid-Side sans décodage en vue d'un décodage ultérieur. Utilisez ce mode pour contrôler le son lors de l'enregistrement avec des micros Mid-Side. Utilisez-le aussi pour lire des fichiers Mid-Side qui ont été enregistrés sans être décodés.

NOTE

- La fonction de décodage Mid-Side peut être utilisée lorsque des micros Mid-Side entrent par les prises d'entrée 1/2 ou 3/4 et lorsque vous utilisez cette unité pour lire des fichiers importés enregistrés à l'aide de micros Mid-Side. Désactivez la fonction de décodage Mid-Side pour ne pas l'utiliser.
- Lorsque MS DECODE est activé, le couplage stéréo de ces canaux est activé et leurs sources d'entrée sont réglées sur MIC. Ces paramètres ne peuvent pas être modifiés tant que l'activation perdure.

Réglage des niveaux central et latéral

Utilisez l'écran Mixer pour régler le niveau central et le niveau latéral.

1. Touchez la zone de balance MS.

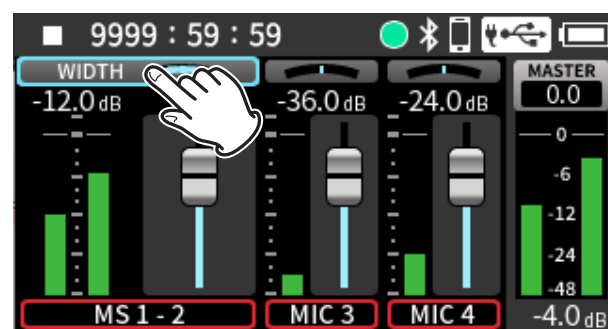

2. Faites glisser le curseur pour régler la largeur du son.

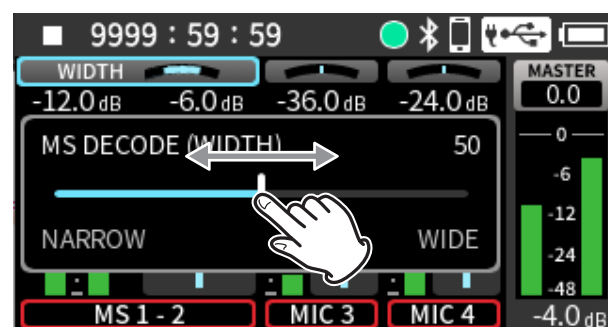

5-7. Sortie audio de cette unité par HDMI®

L'audio de cette unité peut remplacer celui de la sortie HDMI®. L'audio HDMI® possède 8 canaux. Deux canaux à la fois peuvent être remplacés par de l'audio provenant de cette unité.

Appuyez sur la touche MENU et utilisez HDMI AUDIO ASSIGN pour faire ce réglage.



HDMI OUT 1-2

Sélectionnez l'audio de cette unité pour remplacer les canaux audio HDMI® 1-2.
Options : CH 1-2, CH 3-4, MASTER, THRU (par défaut)

HDMI OUT 3-4

Sélectionnez l'audio de cette unité pour remplacer les canaux audio HDMI® 3-4.
Options : CH 1-2, CH 3-4, MASTER, THRU (par défaut)

HDMI OUT 5-6

Sélectionnez l'audio de cette unité pour remplacer les canaux audio HDMI® 5-6.
Options : CH 1-2, CH 3-4, MASTER, THRU (par défaut)

HDMI OUT 7-8

Sélectionnez l'audio de cette unité pour remplacer les canaux audio HDMI® 7-8.
Options : CH 1-2, CH 3-4, MASTER, THRU (par défaut)

NOTE

- Avec un réglage sur « THRU », l'audio de l'entrée HDMI® pour ce canal sera émis tel quel.
- Les réglages autres que THRU ne peuvent pas cohabiter.
- Si les fréquences d'échantillonnage de cette unité et de l'appareil HDMI® différent, THRU sera automatiquement choisi.

6. Enregistrement

6-1. Lancement de l'enregistrement

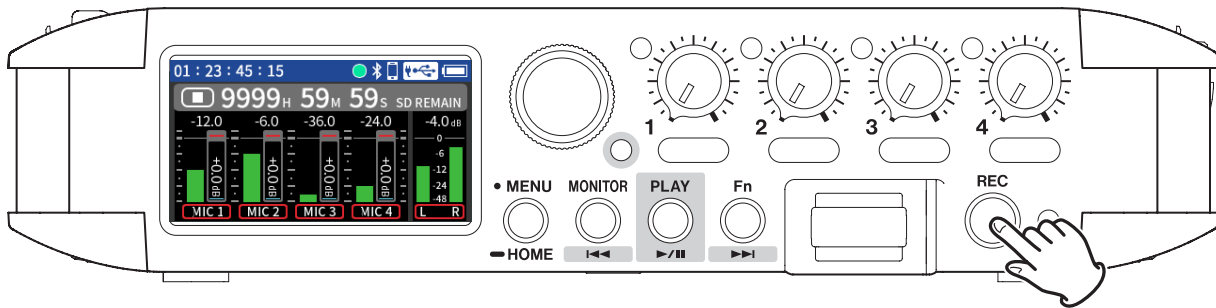

Appuyez sur la touche REC (enregistrement).

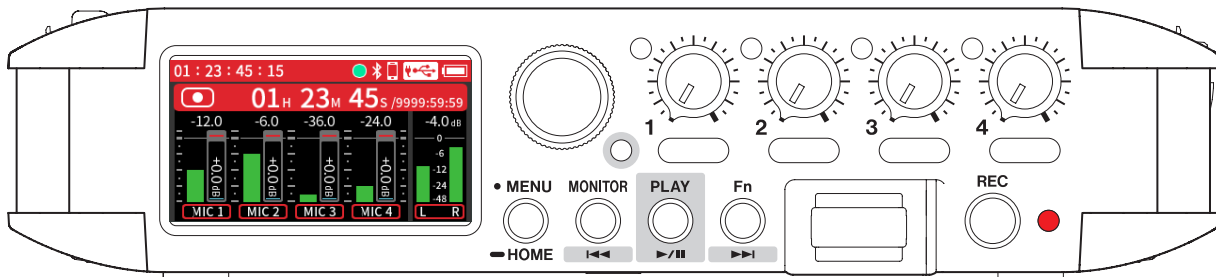

Enregistrement

6-2. Arrêt de l'enregistrement

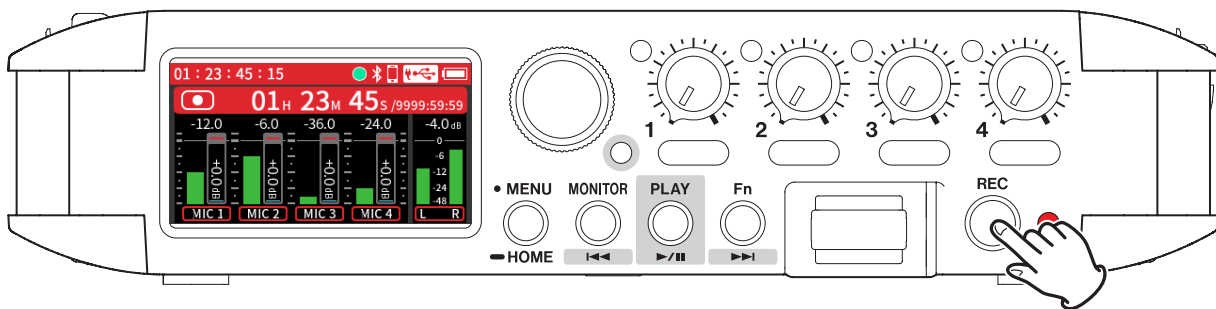

Maintenez la touche REC pressée jusqu'à ce que l'enregistrement s'arrête.

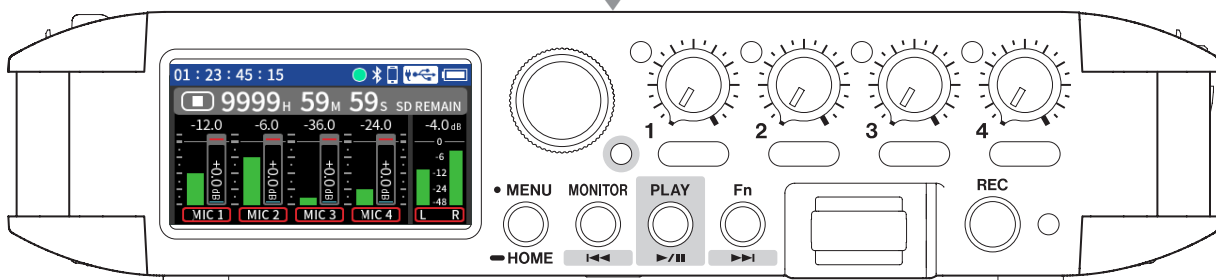

Arrêt

7. Réglages d'enregistrement

7-1. Écoute de chaque entrée

Chaque son entrant peut être écouté, par exemple au casque.

1. Appuyez sur la touche MONITOR pour ouvrir l'écran MONITOR SELECT (sélection de source d'écoute).

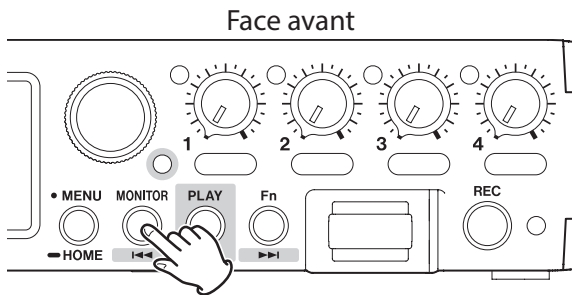

2. Touchez les canaux dont l'écoute doit être activée.
Sélectionnez les sources d'écoute de contrôle souhaitées pour les canaux L (gauche) et R (droit). Un mixage des sons sera entendu si plusieurs sources sont sélectionnées.

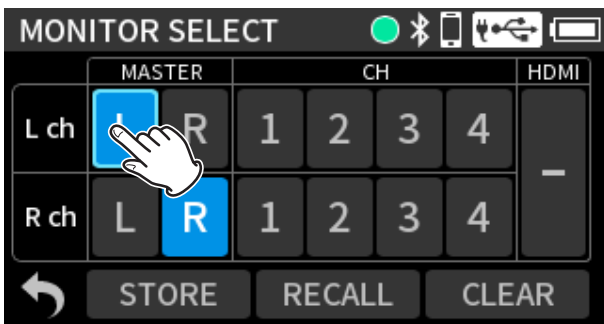

L : écoute de contrôle désactivée

L : écoute de contrôle activée

Off (rien de sélectionné)

Le son de l'écoute de contrôle est coupé.

MASTER L

Le son du canal L du mélangeur est entendu.

MASTER R

Le son du canal R du mélangeur est entendu.

CH 1-4

Les sons entrant sur les pistes correspondantes sont entendus.

3. Pour écouter l'entrée HDMI®, touchez la zone HDMI à droite de l'écran.



4. Touchez les canaux à écouter.

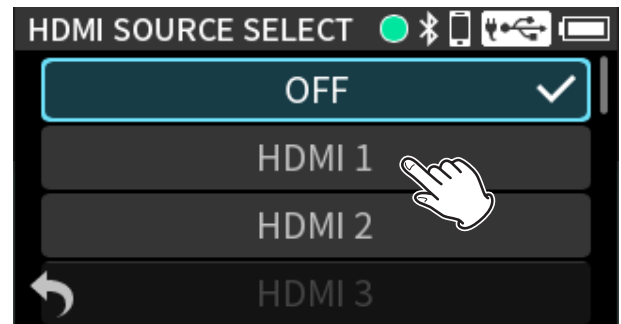

HDMI 1-8

Écoute des sons des canaux d'entrée HDMI®.

HDMI 1-2, HDMI 3-4, HDMI 5-6, HDMI 7-8

Écoute des sons des canaux d'entrée HDMI® par paires stéréo.

NOTE

Si les fréquences d'échantillonnage de cette unité et de l'autre appareil HDMI® sont différentes, le son de l'écoute de contrôle sera coupé.

5. Touchez  en bas à gauche de l'écran pour revenir à l'écran d'accueil.

7. Réglages d'enregistrement

Sauvegarde des réglages d'écoute de contrôle

3 instantanés (« snapshots ») peuvent être mémorisés.

1. Touchez « STORE » (sauvegarder).

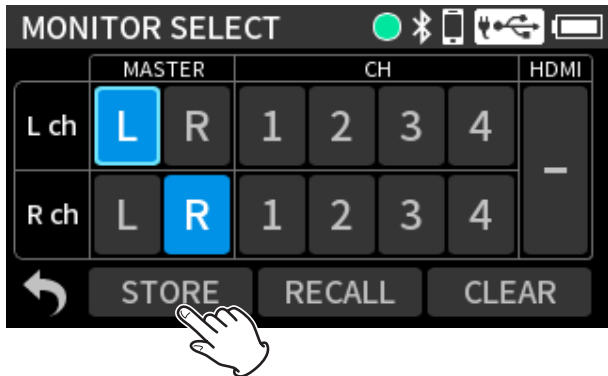

2. Touchez le snapshot où sauvegarder les réglages.

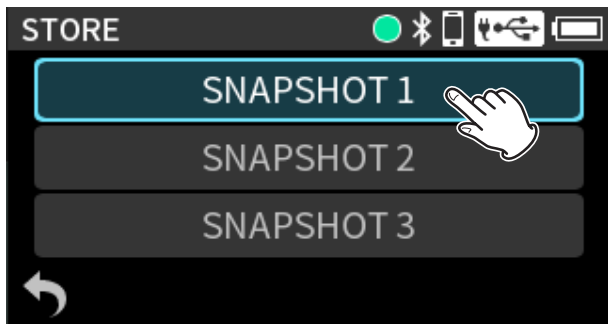

Rappel des réglages d'écoute de contrôle

1. Touchez « RECALL » (rappeler).

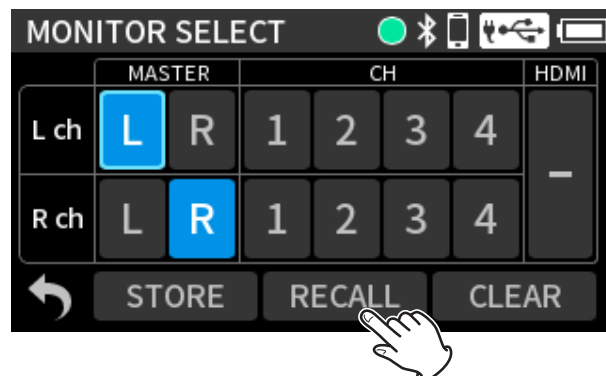

2. Touchez le snapshot à rappeler.

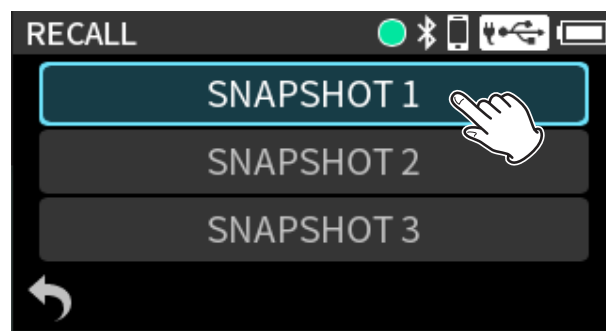

Initialisation des réglages d'écoute de contrôle

Touchez « CLEAR » (effacer).

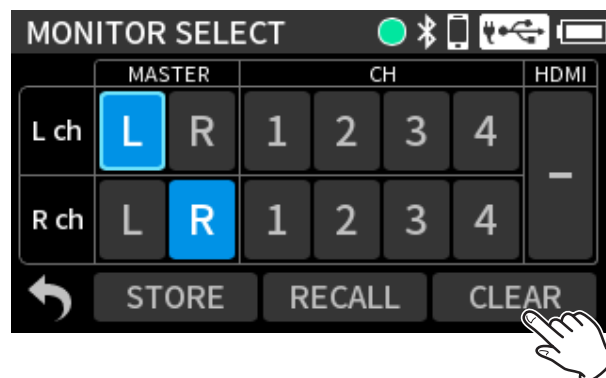

Cela rétablit les valeurs par défaut des réglages d'écoute de contrôle.

Canal gauche (L ch) : MASTER L

Canal droit (R ch) : MASTER R

7-2. Changement de format du fichier d'enregistrement

Ce réglage s'obtient en appuyant sur la touche MENU et en sélectionnant REC SETTINGS (réglages d'enregistrement).

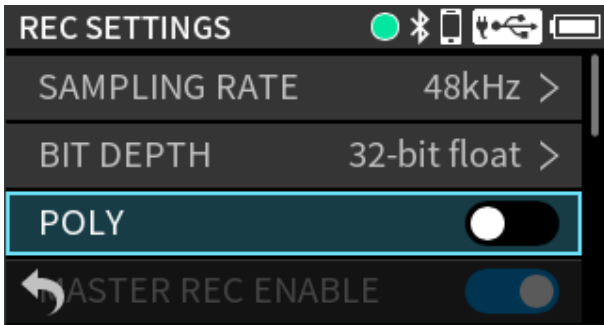

SAMPLING RATE

Permet de sélectionner la fréquence d'échantillonnage.

Options : 48kHz (par défaut), 96kHz, 192kHz

BIT DEPTH

Permet de sélectionner la résolution de quantification en bits.

Options : 24-bit, 32-bit float (par défaut)

32-bit float (32 bit à virgule flottante)

Cette unité peut enregistrer en 32 bit à virgule flottante. Les fichiers enregistrés en 32 bit à virgule flottante présentent les avantages suivants pour leur édition ultérieure.

- Il est possible d'augmenter le niveau des sons faibles sans altérer leur qualité sonore d'origine.
- Les sons qui semblent saturés peuvent être restaurés en sons non-saturés en diminuant leur volume.

ATTENTION

L'écrêtage survenu au niveau analogique ne sera pas éliminé par l'abaissement du volume.

POLY

Off (par défaut)

Des fichiers mono ou stéréo seront enregistrés pour chaque canal en fonction de leur réglage de couplage stéréo.

On

Les canaux 1–4 et un mixage (MIX) seront enregistrés dans un même fichier.

Aucun canal ne peut être désactivé avec REC ENABLE.

MASTER REC ENABLE

Off

Les fichiers de mixage (MIX) ne seront pas enregistrés.

On (par défaut)

Les fichiers de mixage (MIX) seront enregistrés.

Enregistrement de fichiers de mixage simultanément aux formats WAV et MP3 (fonction double format)

Ce réglage s'obtient en appuyant sur la touche MENU et en sélectionnant REC SETTINGS > DUAL FORMAT.

Off (par défaut)

Pas de création de fichiers de mixage au format MP3.

On

En plus des fichiers WAV, des fichiers de mixage au format MP3 seront créés.

NOTE

Pour enregistrer en double format (DUAL FORMAT), réglez MASTER REC ENABLE sur ON.

7. Réglages d'enregistrement

7-3. Pré-enregistrement avant le déclenchement

Ce réglage s'obtient en appuyant sur la touche MENU et en sélectionnant REC SETTINGS > PRE REC.

Lorsque cette fonction est activée, jusqu'à 7 secondes de signal entrant avant le début de l'enregistrement sont capturées.

Options : Off (par défaut), On

NOTE

- Lorsque REC FORMAT est réglé sur 96 kHz, les signaux peuvent être capturés pendant un maximum de 5 secondes avant le déclenchement de l'enregistrement. Avec un réglage sur 192 kHz, les signaux peuvent être capturés pendant un maximum de 2 secondes.
- Si un menu est utilisé ou si des opérations de lecture sont effectuées, le pré-enregistrement redémarre à partir de ce moment.

7-4. Appellation du fichier d'enregistrement

Voir « Présentation des noms de fichier » en page 97 pour plus de détails.

7-5. Désignation du dossier accueillant les enregistrements

Voir « Choix de l'emplacement de sauvegarde des projets d'enregistrement » en page 104 pour plus de détails.

8-1. Lecture de fichiers

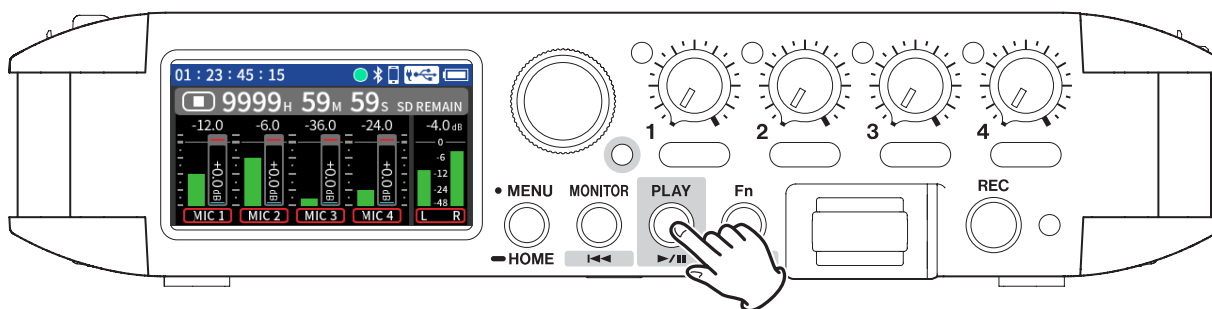

Appuyez sur la touche ▶/||.

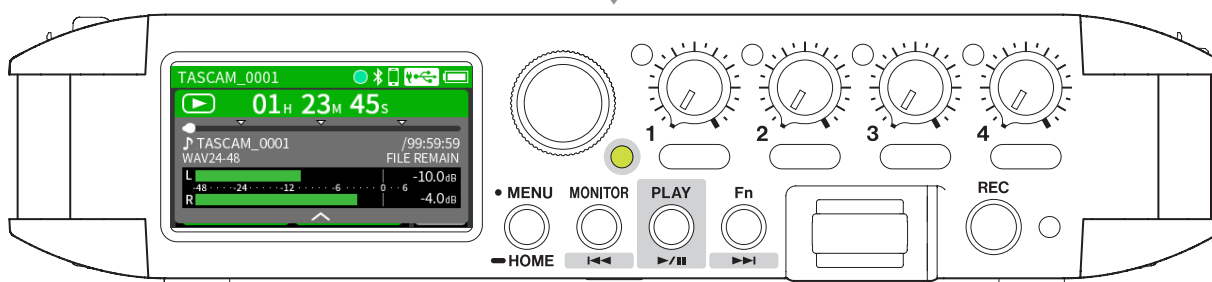

Projet actuel en cours de lecture

Le voyant de transport s'allume,

la touche MONITOR sert de touche ◀◀ et la touche Fn de touche ▶▶.

Les touches ◀◀ et ▶▶ permettent de sélectionner les fichiers à lire.

8. Lecture

8-2. Arrêt de la lecture

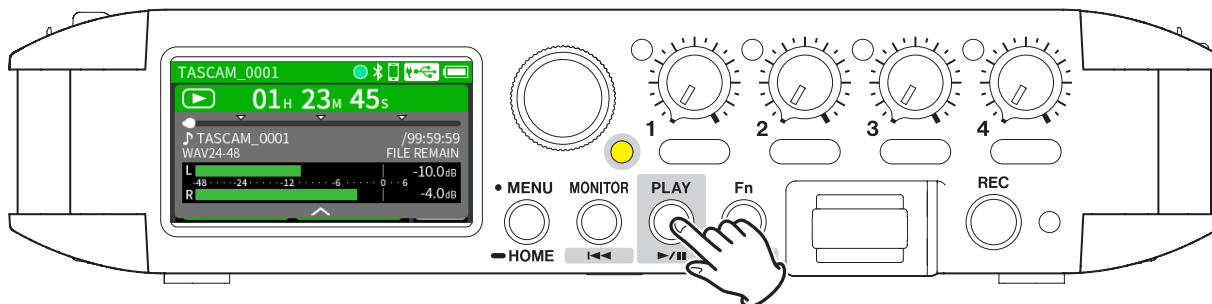

Appuyez sur la touche ► / |||.

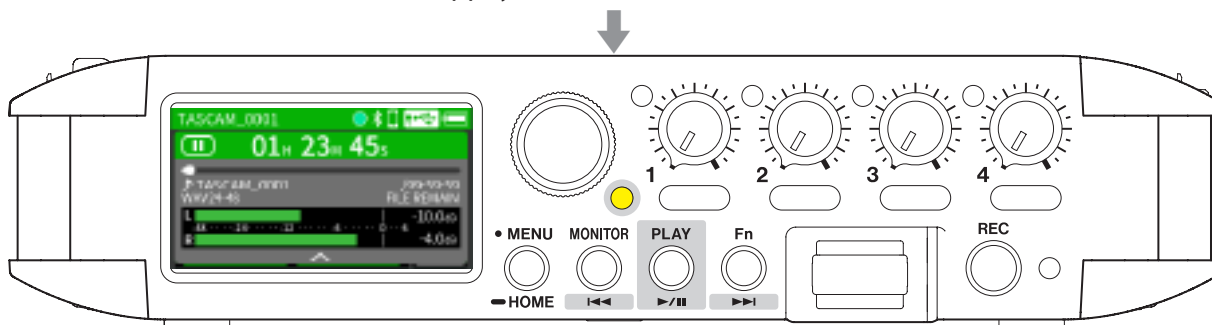

Arrêt

Retour à l'écran d'accueil

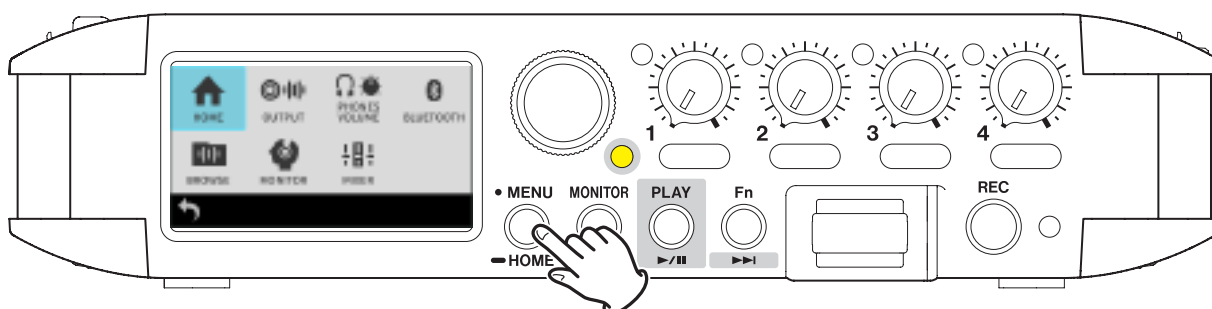

Appuyez sur la touche MENU et sélectionnez HOME.

Ou maintenez la touche MENU pressée.

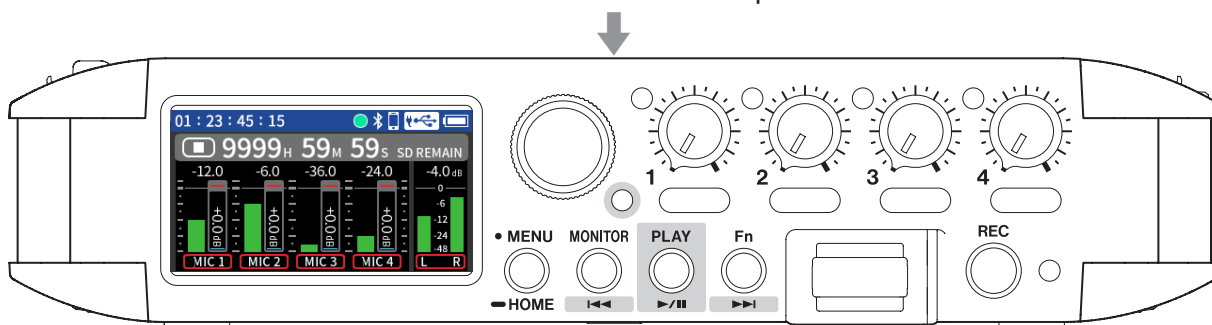

Le voyant de transport s'éteint et l'écran d'accueil s'ouvre à nouveau.

CONSEIL

- L'écran d'accueil peut aussi être rouvert en appuyant sur la touche PLAY et en la maintenant enfoncée.
- Le retour à l'écran d'accueil arrête automatiquement la lecture.

8-3. Présentation de l'écran

Voir « À l'arrêt, en lecture, en pause ou en recherche avant/arrière (utilisation du transport) » en page 59.

8-4. Lancement et mise en pause de la lecture

À l'arrêt ou en pause, appuyez sur la touche ►/|| pour lancer la lecture.

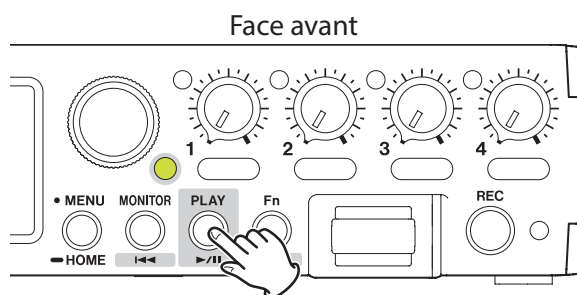

8-5. Changement de la position de lecture

Faites glisser la barre de recherche lors de la lecture ou en pause ou à l'arrêt.

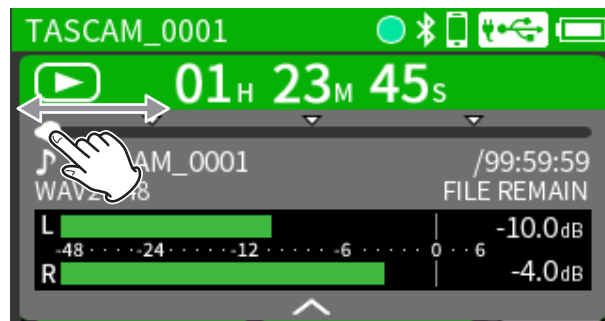

La position de lecture peut également être modifiée en tournant la molette DATA.

NOTE

Touchez la barre d'état du projet ou appuyez sur la molette DATA pour afficher la barre de recherche.

8. Lecture

8-6. Sélection des fichiers à lire

Quand le voyant de transport est allumé, sélectionnez le fichier à lire avec les touches ◀◀ et ▶▶.

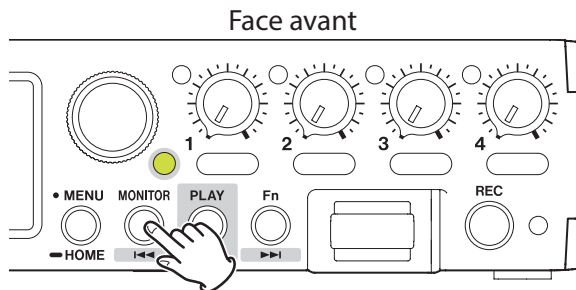

- Appuyer sur la touche ◀◀ durant la lecture vous ramènera au début du fichier. Appuyer sur la touche ◀◀ quand vous vous trouvez au début d'un fichier vous fera sauter au début du fichier précédent.
- Appuyez sur la touche ▶▶ quand vous vous trouvez au début ou ailleurs dans un fichier pour sauter au début du fichier suivant.
- En appuyant sur la touche MENU et en réglant le paramètre MARK/SLATE TONE > MARK > SKIP MODE, la touche ◀◀ peut être utilisée pour passer au marqueur précédent et la touche ▶▶ pour passer au marqueur suivant.

8-7. Recherche arrière et avant

Maintenez pressée la touche ◀◀ ou ▶▶ de l'unité pour effectuer une recherche vers l'arrière ou vers l'avant tant que la touche reste pressée.

Cette unité peut enregistrer et lire des fichiers wav (y compris BWF).

9-1. Présentation des noms de fichier

Les fichiers enregistrés par cette unité sont nommés comme décrit ci-dessous.

Nom du projet	Canal
TASCAM_0001-1.wav	

Caractères définis par l'utilisateur Numéro du fichier

Caractères définis par l'utilisateur

Quand le type est réglé sur DATE

YYMMDD (YY : année, MM : mois, DD : jour)

Les deux derniers chiffres de l'année sont utilisés, et le mois et le jour utilisent deux chiffres chacun.

Quand le type est réglé sur TEXT (texte)

Une chaîne de 1 à 9 caractères peut être choisie.

La valeur par défaut est « AV4-00000 ».

Les caractères utilisables sont les suivants.

Lettres alphabétiques majuscules et minuscules, chiffres de 0 à 9, et les symboles suivants :

! # \$ % & ' () + , - . ; = @ [] ^ _ ` { } ~ (espace)

Numéros de fichier

Indiquent l'ordre d'enregistrement.

La valeur par défaut est « 0001 ».

Fichiers MP3 enregistrés par double format

Numéro de fichier+M

Numéro de canal

Indique quel canal a été enregistré.

Lorsque le couplage stéréo est désactivé

Numéro de canal 1, 2, 3 ou 4

Lorsque le couplage stéréo est activé

Numéros des canaux couplés 1_2 ou 3_4

Fichiers master

MIX

Lorsque le réglage POLY est activé

1_6

Nom du projet

Il s'agit des caractères définis par l'utilisateur et du numéro de fichier reliés par un trait de soulignement (_).

Comme le numéro de fichier augmente chaque fois qu'un fichier est enregistré, le projet change également à chaque enregistrement. Voir « Présentation d'un projet » en page 99 pour des détails sur les projets.

NOTE

- Si un fichier portant les mêmes caractères définis par l'utilisateur et le même numéro de fichier existe déjà au moment de l'enregistrement, « [---] » sera ajouté après le numéro de fichier. (--- est un nombre à trois chiffres, à partir de « 001 ».)
Exemple : YYMMDD_0001[001]-1.wav
- Les fichiers enregistrés en mode ambisonique seront nommés comme suit.

En cas d'enregistrement au format A

TASCAM_AmbiA_0001-1.wav

En cas d'enregistrement au format B FuMa

TASCAM_FuMaB_0001-1.wav

En cas d'enregistrement au format B AmbiX

TASCAM_ambiXB_0001-1.wav

9. Opérations sur les fichiers

Modification du mode d'appellation des fichiers

Ce réglage s'obtient en appuyant sur la touche MENU et en sélectionnant REC SETTINGS (réglages d'enregistrement).

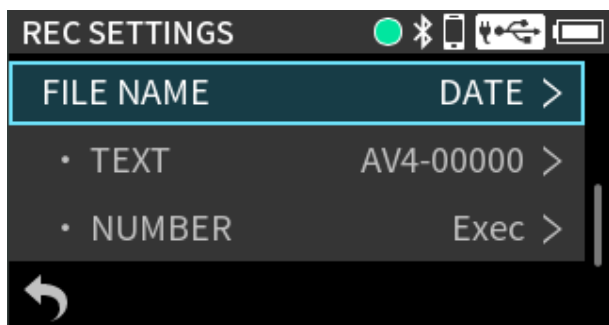

FILE NAME

Détermine les caractères employés pour former le début du nom du fichier.

DATE (par défaut)

La DATE est ajoutée au nom de fichier. YYMMDD (YY : année, MM : mois, DD : jour)
Les deux derniers chiffres de l'année sont utilisés, et le mois et le jour utilisent deux chiffres chacun.

TEXT

Les 1 à 9 caractères définis avec TEXT sont ajoutés au nom du fichier.
La valeur par défaut est « AV4-00000 ».

UNIT NAME

Le nom de l'unité est utilisé comme nom de fichier.

NOTE

- Si DATE est sélectionné, le nom du fichier sera créé d'après la date et l'heure de l'horloge interne de l'unité. Réglez préalablement l'horloge pour dater correctement les enregistrements.
- L'appli de contrôle dédiée peut être configurée pour régler automatiquement l'horloge de l'unité lorsqu'elle est connectée à l'appli.
- Le nom de l'unité (UNIT NAME) doit être réglé à l'avance à l'aide de l'appli de contrôle dédiée. Voir le mode d'emploi de l'appli de contrôle dédiée pour la procédure de réglage.

Si le nom de l'unité n'a pas été défini avec UNIT NAME, « FR-AV4 » sera utilisé pour les noms de fichiers.

Choix des caractères à utiliser pour les noms de fichiers

Ce réglage s'effectue avec « TEXT ».

Voir « Saisie des caractères » en page 43 pour plus de détails sur la saisie de caractères.

Réglage du numéro de fichier

Ce réglage s'effectue avec « NUMBER ».

Touchez les chiffres sur l'écran pour les changer. Une fois le réglage terminé, touchez « SET » pour valider. Voir « Saisie de nombres » en page 44 pour plus de détails sur la saisie de chiffres.

NOTE

- Si un fichier portant le même nom et le même numéro existe déjà au moment de l'enregistrement, « [---] » sera ajouté après le numéro de fichier. (--- est un nombre à trois chiffres compris entre 001 et 999.)
- Cela sera indisponible si la fonction METADATA (métadonnées) a été activée à l'aide de l'appli de contrôle dédiée.

9-2. Présentation de la structure des fichiers et des projets

Dossiers

Le formatage des cartes SD avec cette unité créera les dossiers SOUND et UTILITY.

Des dossiers peuvent être créés dans le dossier SOUND. Créez-en si nécessaire (voir « Création de dossiers » en page 102).

Données d'enregistrement

Après formatage de la carte SD, les données d'enregistrement sont sauvegardées dans le dossier SOUND.

Pour changer de dossier où sauvegarder les données, sélectionnez le dossier voulu en écran BROWSE (parcourir), et sélectionnez OPEN (ouvrir) (« Choix de l'emplacement de sauvegarde des projets d'enregistrement » en page 104).

9-3. Présentation d'un projet

Les fichiers créés au cours d'un même enregistrement sont désignés comme appartenant à un projet.

Les fichiers appartiennent au même projet si leurs noms sont identiques, des caractères définis par l'utilisateur jusqu'aux numéros de fichiers. Voir « Présentation des noms de fichier » en page 97 pour des détails sur les noms de projet. La méthode d'appellation des projets peut être modifiée de la même manière que pour les noms de fichiers (voir « Modification du mode d'appellation des fichiers » en page 98).

Exemple

Nom du projet	Fichiers d'un même projet
TASCAM_0001	TASCAM_0001-1.WAV
	TASCAM_0001-2.WAV
TASCAM_0002	TASCAM_0002-1_2.WAV

Les fichiers individuels non créés par cette unité et chargés depuis un ordinateur ou une autre source sont chacun traités comme un seul projet.

9. Opérations sur les fichiers

9-4. Exemple de hiérarchie de dossiers

Cette illustration est un exemple de la hiérarchie des dossiers sur une carte SD utilisée avec cette unité.

Dossier racine (Root)

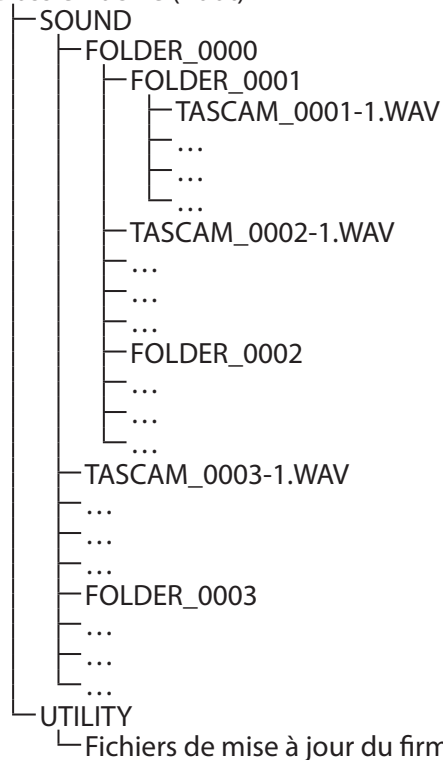

- Les dossiers SOUND et UTILITY sont créés automatiquement lors du formatage.
- On ne peut créer que deux niveaux de sous-dossiers.
- Cette unité ne peut pas reconnaître de sous-dossiers ni de fichiers au-delà du troisième niveau.
- Le nombre total maximal de dossiers et fichiers est de 1000.
- Tout ce qui se trouve dans le dossier SOUND et ses sous-dossiers est affiché en écran BROWSE.

9-5. Utilisation de l'écran BROWSE (parcourir)

Les fichiers de la carte SD chargée peuvent être exploités et facilement lus. Appuyez sur la touche MENU et affichez l'écran BROWSE.

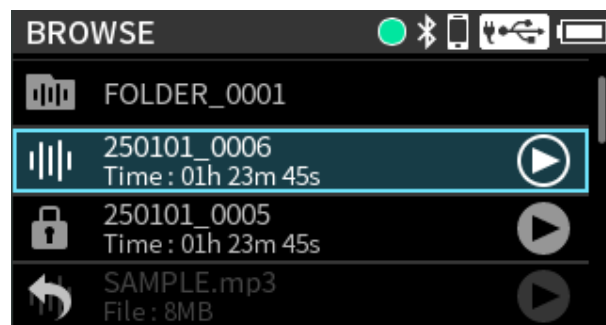

NOTE

Si aucune carte SD n'est chargée, l'écran suivant s'affiche.

Touchez  en bas à gauche de l'écran pour revenir à l'écran d'accueil. Installez alors une carte SD.

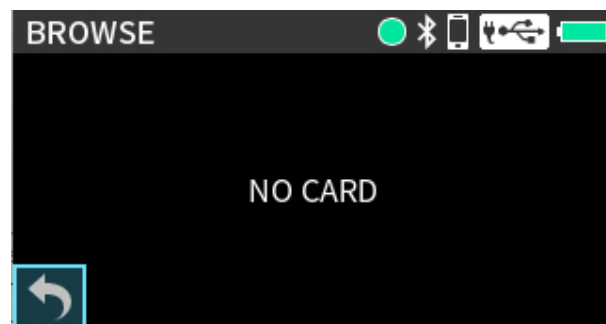

9-6. Opérations sur les dossiers

Présentation de l'écran

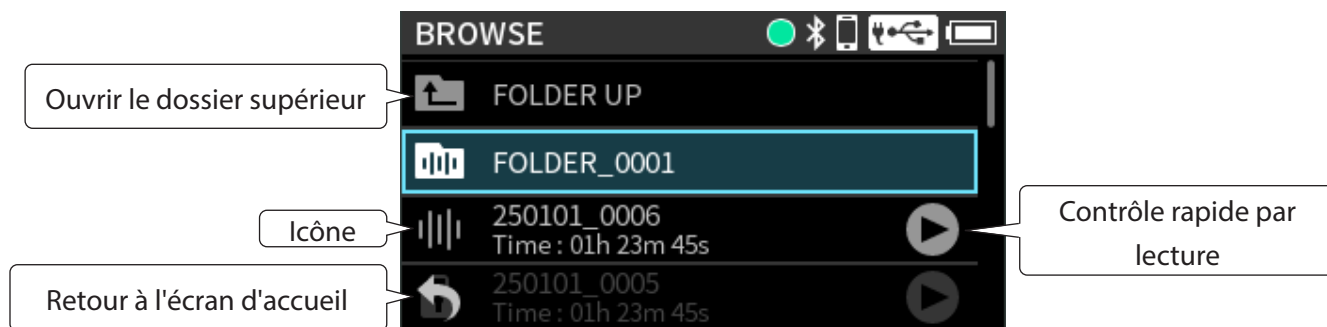

Icône

Les fichiers lisibles sont affichés avec une icône de forme d'onde. Les dossiers affichent l'icône .

Nom du dossier/ fichier

Touchez-le pour ouvrir le menu de dossier ou de fichier.

Contrôle rapide par lecture

Touchez  pour lancer la lecture, puis  pour l'arrêter.

Déplacement dans les dossiers

1. Touchez le dossier de destination souhaité.

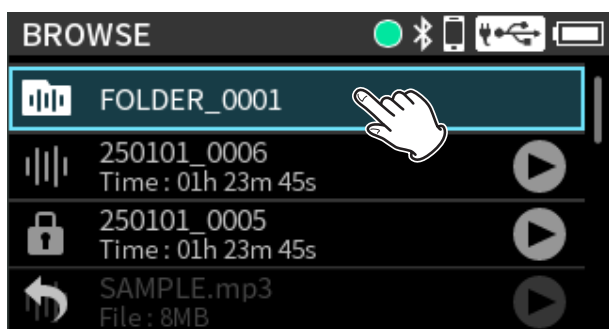

2. Touchez « OPEN » (ouvrir).

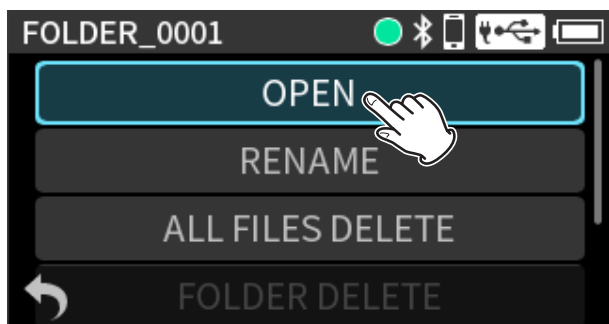

Pour remonter d'un niveau de dossier, sélectionnez « FOLDER UP » (dossier de niveau supérieur).

Lecture rapide des fichiers

Touchez le bouton de lecture rapide  du fichier à lire.

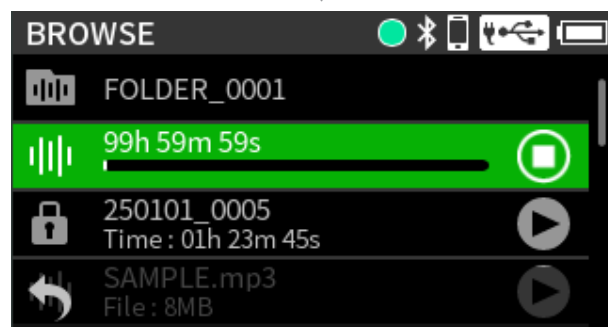
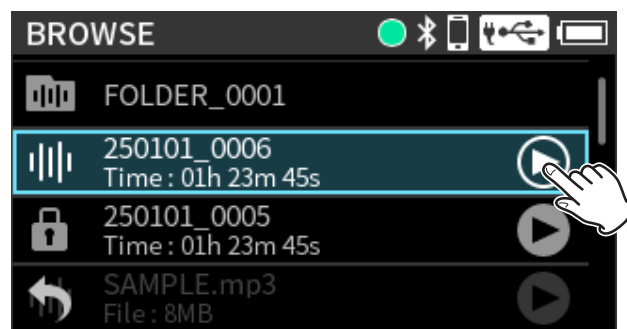

Touchez  pour stopper la lecture.

9. Opérations sur les fichiers

Menu de dossier (FOLDER)

Touchez le dossier souhaité.

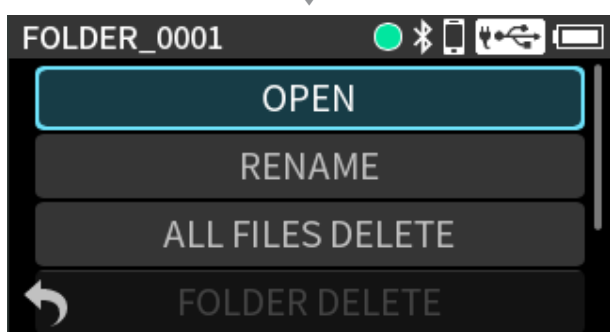
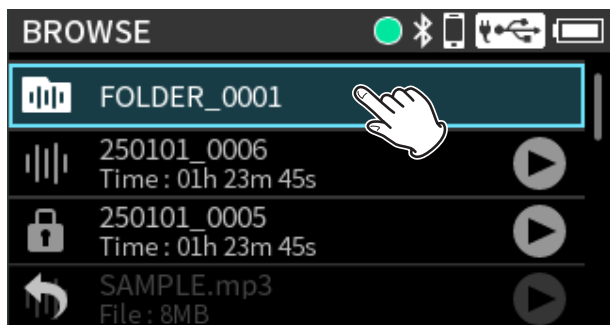

OPEN

Affiche le contenu du dossier.

RENAME

Ouvre un écran dans lequel le dossier peut être renommé.

Les noms de dossiers modifiables peuvent comporter de 1 à 11 caractères. Voir « Saisie des caractères » en page 43 pour la façon de saisir des caractères.

ALL FILES DELETE

Cette opération supprime tous les projets et fichiers contenus dans le dossier. Les dossiers eux-mêmes ne seront pas supprimés.

FOLDER DELETE

Supprime le dossier.

Les dossiers dans lesquels il reste des fichiers ne peuvent pas être supprimés. Supprimez tous les fichiers contenus dans le dossier avant de supprimer ce dernier.

NOTE

Le dernier dossier sélectionné avec « OPEN » ou « FOLDER UP » est celui où sera sauvegardé le prochain fichier d'enregistrement.

Création de dossiers

1. Faites défiler l'écran jusqu'en bas.

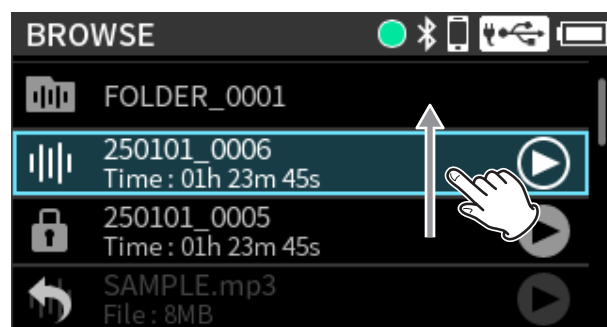

2. Touchez « NEW FOLDER » (nouveau dossier).

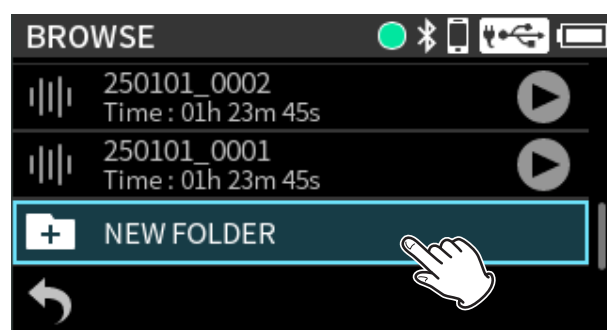

3. Saisissez le nom du dossier.



- Voir « Saisie des caractères » en page 43 pour la façon de saisir des caractères.
- Si un dossier nommé FOLDER+numéro existe déjà, sélectionner et toucher « NEW FOLDER » affichera FOLDER+(numéro+1) comme valeur par défaut. Si vous souhaitez modifier ce nom, utilisez la fonction RENAME (renommer).

9-7. Opérations sur les fichiers et les projets

Menu de fichier

Touchez le fichier souhaité.

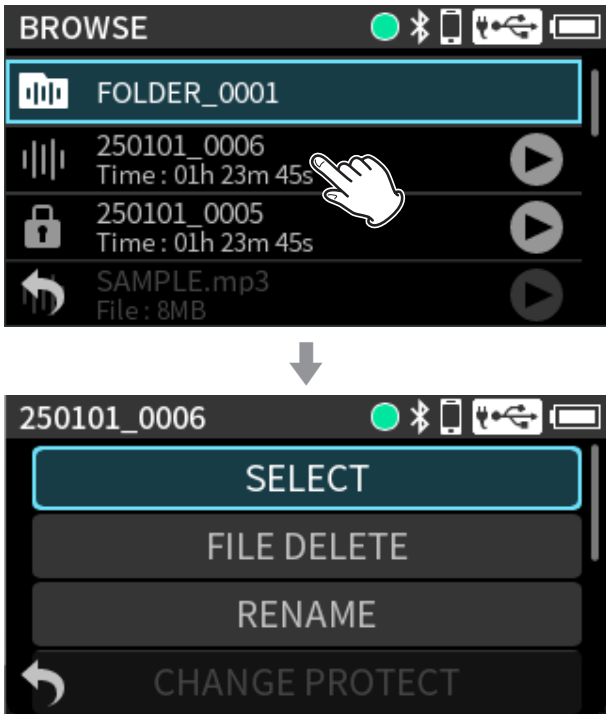

SELECT

La sélection d'un fichier en fait le projet en cours et rouvre l'écran d'accueil.

Appuyez la touche ► de l'unité pour lire le projet actuel.

FILE DELETE

Supprime le fichier.

Les fichiers protégés (limités à la lecture) ne peuvent pas être supprimés.

RENAME

Sert à changer le nom du projet.

Seuls les projets qui ont été enregistrés par cette unité peuvent être modifiés. Le nombre de caractères peut aller de 1 à 9.

Voir « Saisie des caractères » en page 43 pour la façon de saisir des caractères.

CHANGE PROTECT

Sert à activer/désactiver la protection des fichiers dans le projet.

Des icônes de cadenas (🔒) sont affichées pour les fichiers protégés.

FILE INFORMATION

Affiche des informations sur les fichiers du projet. Le nom, le format d'enregistrement, la date d'enregistrement, la durée de lecture et la taille de fichier du projet sont affichés.

Affiche les données de PROJECT (projet), SCENE et NOTE enregistrées en iXML et le réglage du timecode.

MARK

Ouvre une liste des marqueurs.

Projet actuel

Le projet actuel a son nom affiché dans la barre d'état du projet. Enregistrer ou lire déterminera le projet actuel.

Affichage des listes de marqueurs (MARK)

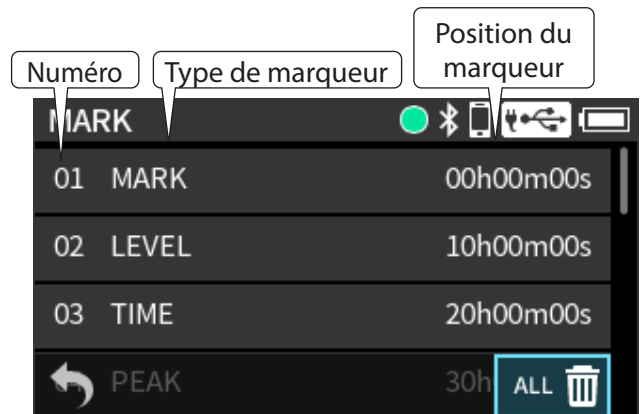

Voir « Fonctions de marquage » en page 105 pour des informations sur les types de marqueurs.

Suppression de marqueurs

Appuyez sur dans l'écran de liste des marqueurs représenté ci-dessus pour supprimer tous les marqueurs.

9. Opérations sur les fichiers

9-8. Choix de l'emplacement de sauvegarde des projets d'enregistrement

Suivez la procédure ci-dessous pour faire du dossier sélectionné la destination de l'enregistrement.

1. Appuyez sur le dossier devant servir de destination de sauvegarde pour les enregistrements.

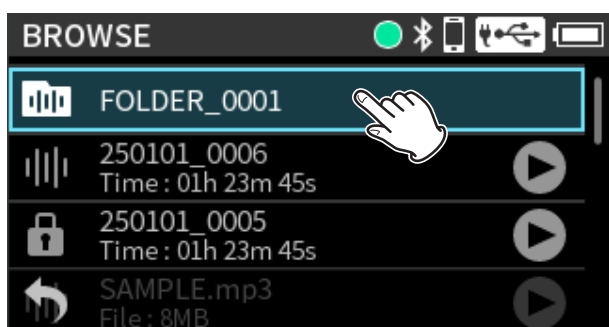

2. Touchez « OPEN » (ouvrir).

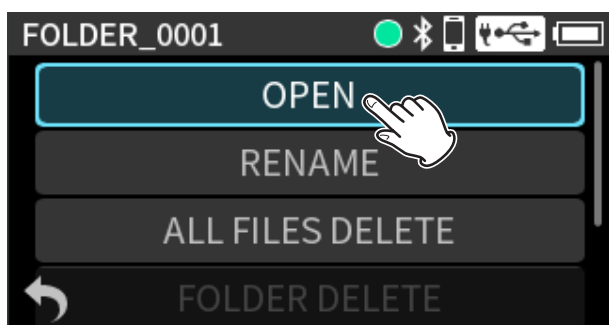

NOTE

Pour faire du dossier supérieur la destination de l'enregistrement, sélectionnez « FOLDER UP ».

10-1. Types de marqueurs

Les types de marqueurs et les conditions de leur ajout sont les suivants.

MANUAL

Marqueurs ajoutés manuellement

TIME

Marqueurs ajoutés à intervalles de temps donnés

PEAK

Marqueurs ajoutés lorsque le signal d'entrée dépasse le niveau crête

BUFFER OVERFLOW (BOF)

Marqueurs ajoutés lorsque des erreurs d'écriture se produisent sur la carte SD pendant l'enregistrement.

10-2. Ajout de marqueurs

Appuyez sur la touche MENU et ouvrez MARK/SLATE TONE.

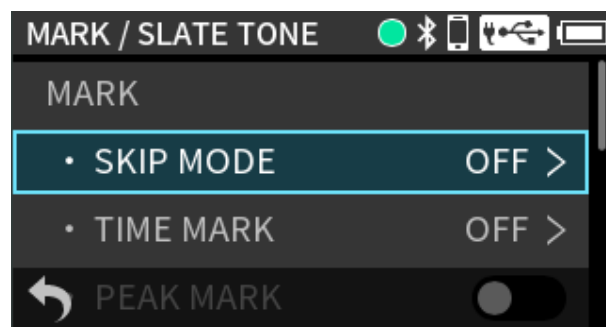

Pour ajouter manuellement des marqueurs, réglez la fonction de la touche Fn sur MARK/SLATE (voir « Assignation d'une fonction à la touche Fn » en page 45).

Ajout de marqueurs à intervalles réguliers

Ce réglage s'effectue avec TIME MARK.

Des marqueurs seront ajoutés automatiquement lorsque l'intervalle de temps choisi se sera écoulé pendant l'enregistrement.

Options : OFF (par défaut), 5 min, 10 min, 15 min, 30 min, 60 min

Ajout de marqueurs en cas de niveaux crêtes

Ce réglage s'obtient en appuyant sur la touche MENU et en sélectionnant MARK/SLATE TONE > PEAK MARK.

Quand cette option est activée, des marqueurs sont ajoutés automatiquement lorsque les signaux d'entrée dépassent le niveau crête pendant l'enregistrement. Ces marqueurs peuvent servir après l'enregistrement à trouver les endroits où le niveau crête a été dépassé.

Options : Off (par défaut), On

10. Fonctions de marquage

Ajout manuel de marqueurs

En enregistrement, appuyez sur la touche Fn (MARK/SLATE) pour ajouter un marqueur à cet endroit.

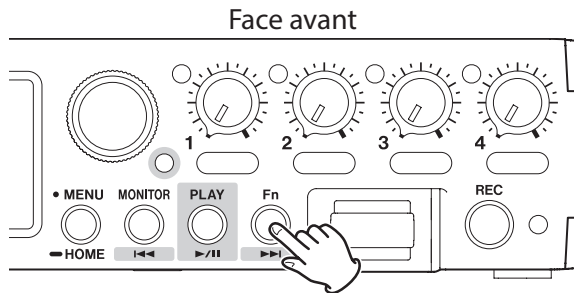

Quand un marqueur est ajouté, une fenêtre affiche ses informations en bas de l'écran.

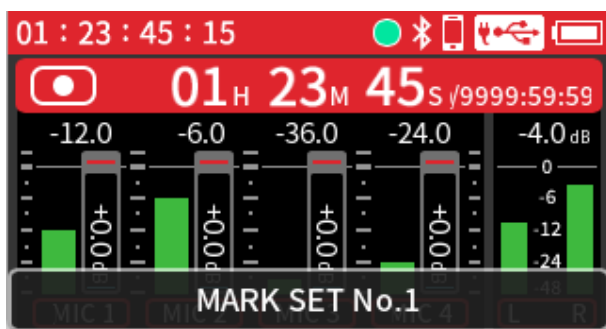

10-3. Saut aux marqueurs fixés

Ce réglage s'obtient en appuyant sur la touche MENU et en sélectionnant MARK/SLATE TONE > MARK > SKIP MODE.

Quand l'écran d'accueil est ouvert et le voyant de transport allumé, vous pouvez appuyer sur les touches ◀◀ et ▶▶ pour passer aux marqueurs précédent et suivant. S'il n'y a pas de marqueurs, cela vous fera sauter au fichier précédent ou suivant. Le saut est désactivé quand la fonction de saut aux marqueurs est désactivée.

Options : OFF (par défaut), ALL, MANUAL, TIME, PEAK, BUFFER OVERFLOW

10-4. Suppression de marqueurs

Utilisez le menu de fichier de l'écran BROWSE pour supprimer des marqueurs (voir « Suppression de marqueurs » en page 103).

10-5. Ouverture de la liste des marqueurs

Voir « Affichage des listes de marqueurs (MARK) » en page 103 pour plus de détails.

11-1. Réglage de la sortie pour l'utilisation d'une caméra

Ce réglage s'obtient en appuyant sur la touche MENU et en sélectionnant OUTPUT > OUTPUT.

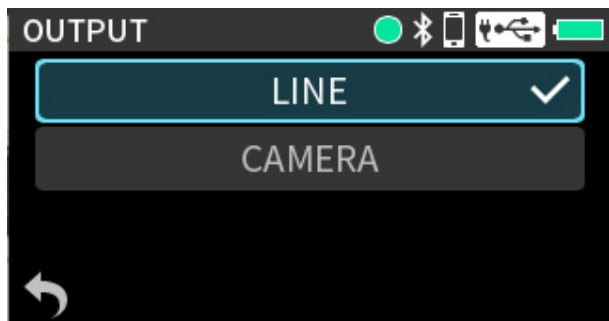

LINE (par défaut)

La sortie par la prise /TC/LINE OUT ne sera pas atténuée.

En réglant OUTPUT LEVEL, le niveau de sortie peut être atténué (0 à -60 dB).

CAMERA

La sortie par la prise /TC/LINE OUT sera atténuée (-20 dB).

En réglant OUTPUT LEVEL, le niveau de sortie peut être atténué (-20 à -80 dB). Cela permet de faire entrer le son dans la caméra à un niveau approprié.

Voir « Réglages de sortie » en page 83 pour plus de détails sur le réglage du niveau de sortie (OUTPUT LEVEL).

11-2. Ajout de signaux de repérage

Réglez la fonction de la touche Fn sur MARK/SLATE. Effectuez ensuite les opérations ci-dessous (« Assignation d'une fonction à la touche Fn » en page 45).

Pendant l'enregistrement ou l'écoute de contrôle, maintenez la touche Fn (MARK/SLATE) pressée pour produire un signal de repérage.

En enregistrement, les signaux de repérage seront ajoutés aux fichiers.

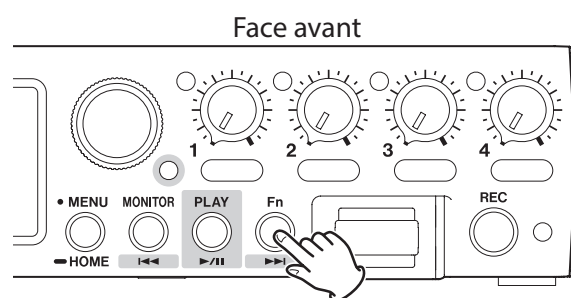

NOTE

- Afin d'empêcher un déclenchement accidentel, la touche doit être brièvement maintenue pressée pour insérer un signal de repérage. Les signaux de repérage sont émis par la prise /TC/LINE OUT.
- Des marqueurs sont ajoutés aux endroits où des signaux de repérage sont ajoutés manuellement.

11. Fonctions pour caméra

11-3. Emploi de la fonction de tonalité automatique

La fonction de tonalité automatique peut servir à insérer automatiquement un signal de repérage chaque fois que l'enregistrement démarre et s'arrête. En raccordant la prise de sortie /TC/LINE OUT à la prise d'entrée audio d'une caméra, les deux unités peuvent enregistrer le même signal de repérage dans leurs fichiers. Ces signaux peuvent servir de repères pour la synchronisation des fichiers dans un logiciel de montage vidéo.

Appuyez sur la touche MENU et ouvrez MARK/SLATE TONE.

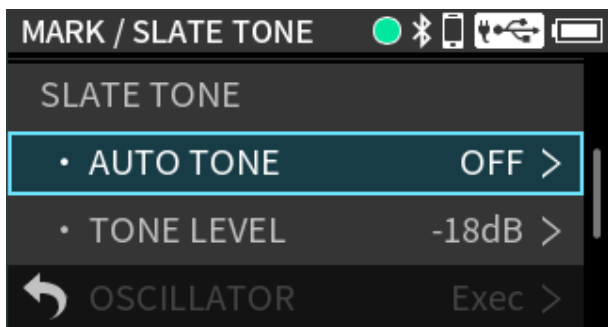

Fonction de tonalité automatique

Ce réglage s'effectue avec AUTO TONE. L'endroit où les signaux de repérage sont ajoutés peut être choisi.

OFF (par défaut)

Aucun signal de repérage ne sera ajouté.

HEAD

Les signaux de repérage ne sont insérés qu'au début de l'enregistrement.

HEAD+TAIL

Les signaux de repérage sont insérés au début et à la fin de l'enregistrement.

Réglage du niveau du signal de repérage

Ce réglage s'effectue avec TONE LEVEL. Il détermine le volume du signal de repérage. Options : -12dB, -18dB (par défaut), -24dB, -30dB, -36dB

Fonction oscillateur

Ce réglage s'effectue avec OSCILLATOR. Une tonalité sera émise au niveau sélectionné. Elle permet de vérifier le niveau sur une caméra connectée.

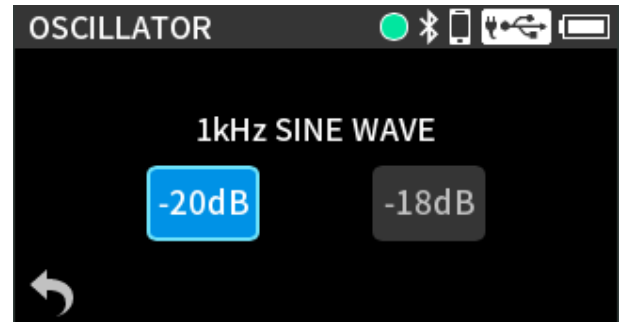

12-1. Échange de fichiers avec des ordinateurs

Référez-vous à « Ordinateurs et smartphones » en page 68 et connectez un ordinateur au préalable.

Réglage de cette unité pour l'utiliser comme lecteur de cartes

Appuyez sur la touche MENU et ouvrez SD CARD > SD CARD READER.

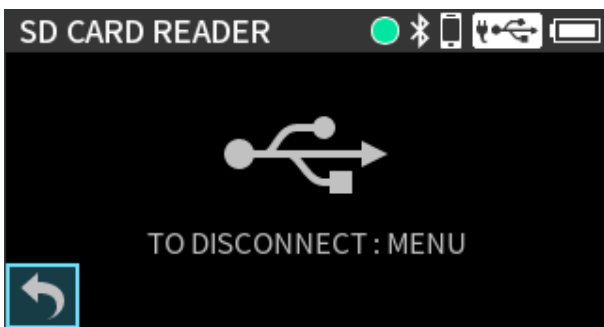
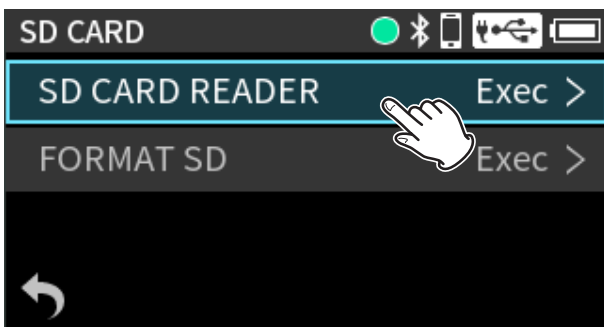

L'affichage de l'unité changera. La carte SD de l'unité devient accessible lorsqu'elle est reconnue par l'ordinateur.

Transfert de fichiers

Ouvrez le support « FR-AV4 » dans l'ordinateur pour afficher les dossiers « SOUND » et « UTILITY ». Pour transférer des fichiers depuis l'ordinateur, copiez les fichiers audio désirés de votre ordinateur dans le dossier SOUND. Pour transférer des fichiers de la carte SD vers l'ordinateur, copiez-les depuis le dossier SOUND dans n'importe quel dossier de l'ordinateur.

CONSEIL

Des sous-dossiers peuvent être créés dans le dossier SOUND. Cette unité ne peut pas reconnaître de sous-dossiers ni de fichiers au-delà du troisième niveau.

Déconnexion d'un ordinateur

Suivez la procédure propre à l'ordinateur pour retirer le support. Touchez ensuite l'icône  en bas à gauche de l'écran.

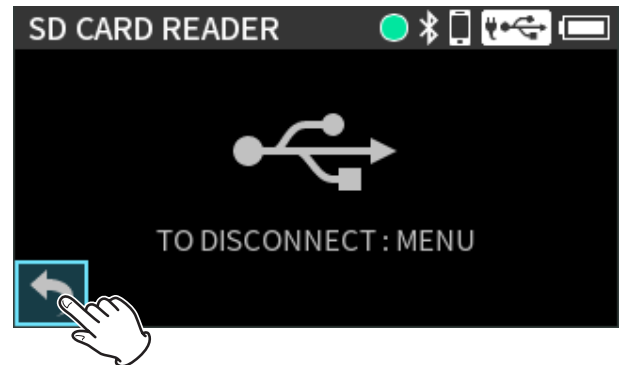

NOTE

Suivez la procédure propre à l'ordinateur pour déconnecter le support avant de retirer la carte SD de l'unité ou de mettre fin au fonctionnement comme lecteur de cartes (SD CARD READER).

12. Connexion USB

12-2. Branchement à des appareils iOS

Pour brancher un appareil iOS à connecteur Lightning, un adaptateur Apple pour appareil photo Lightning vers USB et un câble USB (Type-A vers Type-C) sont nécessaires.

Pour brancher un appareil iOS à connecteur de Type-C, un câble USB (Type-C vers Type-C) est nécessaire.

Installez des piles et désactivez le paramètre USB BUS POWER (alimentation par le bus USB).

NOTE

Cette unité ne fournit pas d'alimentation à un appareil iOS connecté.

12-3. Emploi du pilote ASIO

Avec Windows, il est possible d'utiliser un pilote ASIO pour le FR-AV4. Consultez la page de ce produit sur le site web de TASCAM pour plus de détails.

<https://tascam.jp/int/product/fr-av4/support>

NOTE

Avec un Mac, le pilote standard du système d'exploitation sera utilisé, il n'est donc pas nécessaire d'installer de logiciel.

12-4. Emploi comme interface audio

Cette unité peut être utilisée comme une interface audio USB en la connectant à un ordinateur au moyen d'un câble USB.

NOTE

- Cette unité ne peut pas être employée comme interface audio USB si sa fréquence d'échantillonnage est réglée sur 192 kHz.
- Le son lu par cette unité peut être transmis par USB.

Quand une carte SD est chargée

Réglez manuellement cette unité et l'ordinateur pour qu'ils utilisent la même fréquence d'échantillonnage. Voir « Changement de format du fichier d'enregistrement » en page 91 pour les procédures de modification de la fréquence d'échantillonnage de cette unité.

Après avoir changé la fréquence d'échantillonnage, lancer l'enregistrement entraîne la transmission du son.

Sans carte SD chargée

Cette unité fonctionnera en utilisant la fréquence d'échantillonnage de l'ordinateur.

Affectation des canaux audio USB du FR-AV4

Canaux USB	Signaux
USB IN 1-2	Mixage stéréo
USB IN 3-4	Entrées 1-2
USB IN 5-6	Entrées 3-4 ou signaux provenant de l'entrée  /EXT IN (3/4)

Seuls les réglages INPUT LEVEL (niveau d'enregistrement) et PHASE sont activés pour les entrées sélectionnées et appliqués aux signaux envoyés à l'ordinateur.

NOTE

La fonction d'économie automatique d'énergie est désactivée lors de l'emploi comme interface audio USB (voir « Emploi de la fonction d'économie automatique d'énergie » en page 131).

12. Connexion USB

Entrée du son dans l'ordinateur au moyen des entrées de l'unité

1. Utilisez un câble USB pour raccorder l'unité et l'ordinateur.
2. Sur l'ordinateur, réglez l'interface d'entrée audio sur « FR-AV4 ». Réglez cette unité et l'ordinateur pour qu'ils utilisent les mêmes résolution et fréquence d'échantillonnage.
3. Activez « CH ENABLE » pour les canaux à utiliser comme entrées dans l'ordinateur.

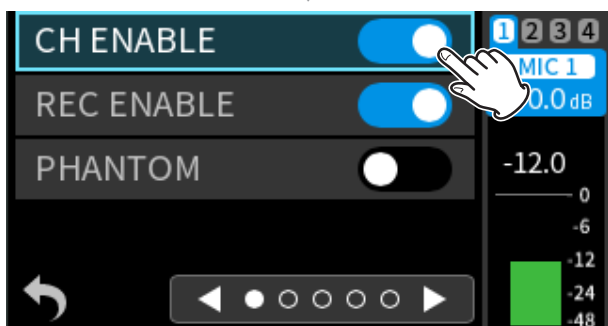
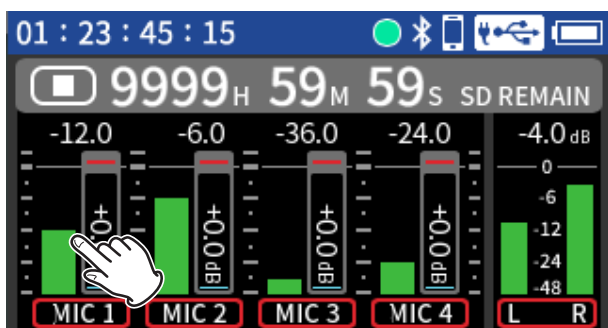

4. Désactivez « CH ENABLE » pour les canaux qui ne doivent pas être utilisés comme entrées dans l'ordinateur.

Mixage de la sortie de l'ordinateur sur la piste master de cette unité

Appuyez sur la touche MENU et utilisez PREFERENCES > USB RETURN pour régler ce paramètre.

CH INPUT (par défaut)

La sortie audio de l'ordinateur fournit le son entrant dans le canal.

MASTER

La sortie audio de l'ordinateur est mixée dans la piste master du mélangeur.

Emploi de la sortie de l'ordinateur comme entrée audio dans cette unité

Sélectionnez au préalable CH INPUT (entrée de canal) pour le paramètre USB RETURN (retour USB).

1. Utilisez un câble USB pour raccorder l'unité et l'ordinateur.
2. Sur l'ordinateur, réglez l'interface de sortie audio sur « FR-AV4 ». Réglez cette unité et l'ordinateur pour qu'ils utilisent les mêmes résolution et fréquence d'échantillonnage.
3. Sélectionnez USB comme source d'entrée des canaux pour leur affecter le son de l'ordinateur.

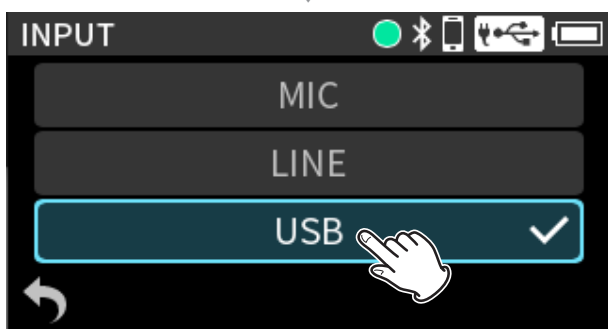
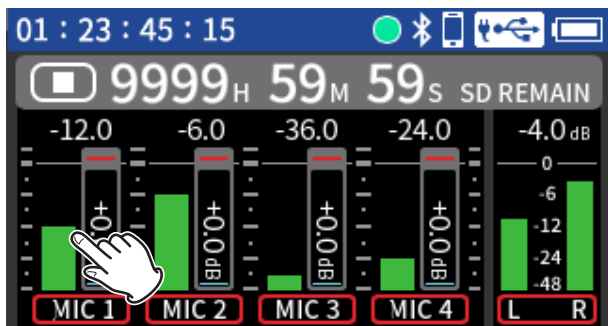

4. Activez CH ENABLE pour les canaux auxquels l'USB est affecté.

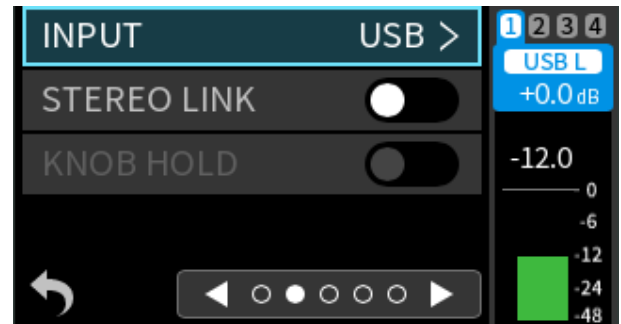

NOTE

Réglez le volume USB sur l'appareil source.

13. Fonctions de télécommande

Cette unité peut être contrôlée depuis un appareil iOS/Android à l'aide de l'appli de contrôle TASCAM RECORDER CONNECT si un adaptateur Bluetooth AK-BT2 (vendu séparément) est branché à son connecteur pour adaptateur Bluetooth.

TASCAM RECORDER CONNECT peut contrôler simultanément jusqu'à cinq appareils pris en charge (dont les modèles FR-AV4, FR-AV2 et DR-10L Pro).

Consultez la page de ce produit sur le site web de TASCAM pour plus de détails, notamment sur l'utilisation de l'appli.

<https://tascam.jp/jp/product/fr-av4/support>

ATTENTION

- La connexion n'est pas garantie avec tous les appareils compatibles Bluetooth.
- TEAC CORPORATION décline toute responsabilité en cas de perte d'informations survenant durant l'utilisation des fonctions Bluetooth.

NOTE

La distance de transmission sans obstacle de l'adaptateur Bluetooth AK-BT2 est d'environ 10 m. (La distance de transmission n'est qu'une estimation. Elle peut varier en fonction de l'environnement et des ondes radio présentes.)

13-1. Installation de l'appli de contrôle dédiée

1. Connectez à Internet l'appareil sur lequel l'appli sera installée.
2. Recherchez l'appli « TASCAM RECORDER CONNECT » sur Google Play pour un appareil Android ou sur l'App Store pour un appareil iOS. Puis, chargez-la et installez-la.

Sachez que tous les frais de transmission liés à la connexion Internet sont à votre charge.

iOS



<https://apps.apple.com/us/app/tascam-recorder-connect/id1667424244>

Android



<https://play.google.com/store/apps/details?id=com.tascam.jp.android.DR10LProCONNECT&hl=en&gl=us>

13-2. Installation d'un adaptateur Bluetooth®

1. Retirez le cache du port de connexion pour dispositif Bluetooth de cette unité, retirez la fiche factice et insérez un AK-BT2 (vendu séparément) dans le port.

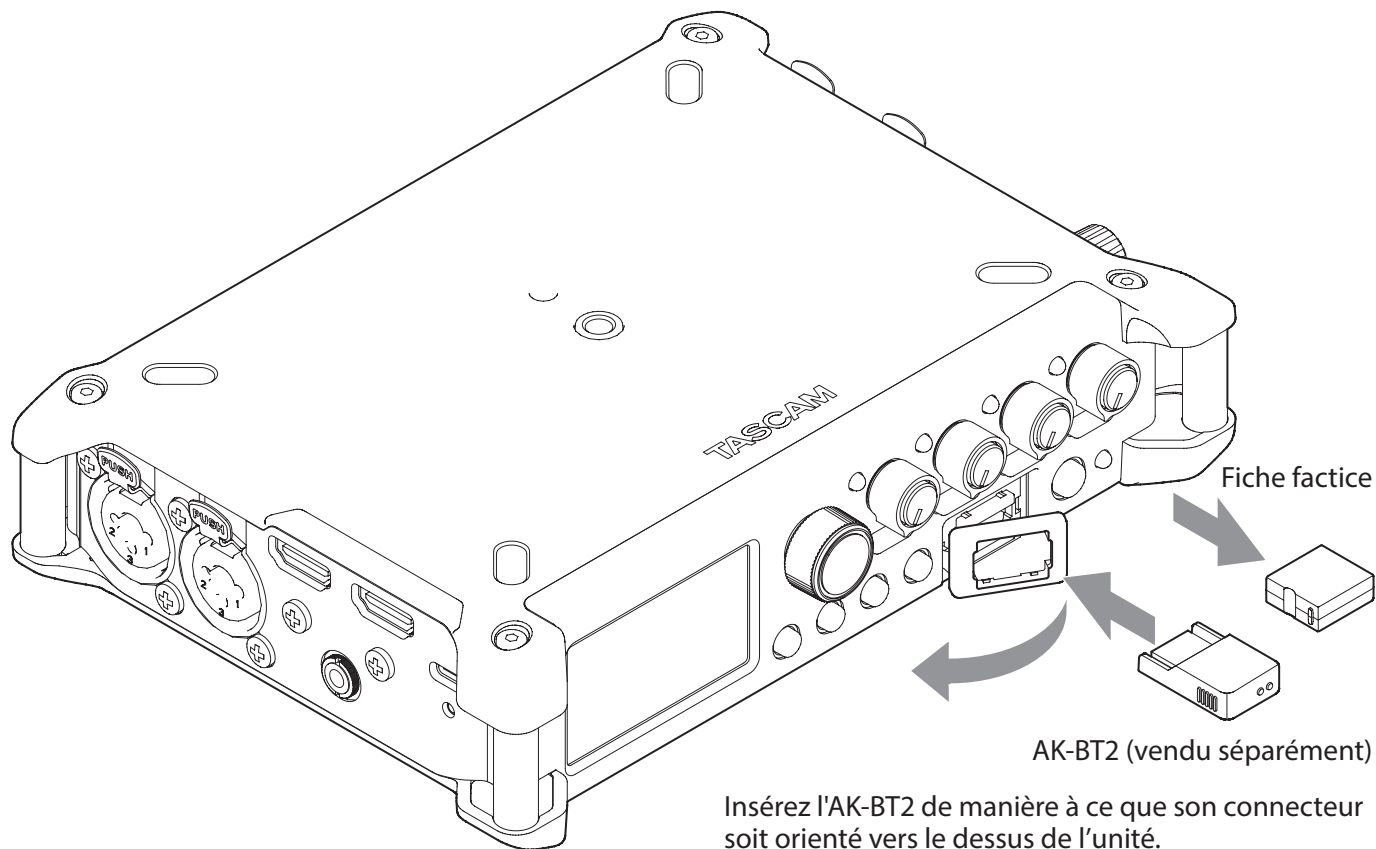

2. Remettez le cache à sa place initiale.

NOTE

Sans adaptateur Bluetooth installé dans l'unité, les paramètres du menu BLUETOOTH et le paramètre ATOMOS du menu TIMECODE seront grisés et ne pourront pas être utilisés.

13. Fonctions de télécommande

13-3. Connexion avec l'appli de contrôle dédiée

ATTENTION

- N'exécutez pas l'appairage depuis l'écran de liste des périphériques Bluetooth d'un appareil iOS/iPadOS ou Android.

Commencez toujours par lancer TASCAM RECORDER CONNECT et procédez à l'appairage.

- Avec un appareil Android, activez l'option Localisation et pour TASCAM RECORDER CONNECT, réglez l'option « Autorisation d'accès à Localisation » sur « Toujours autorisée » ou « Autoriser seulement si l'appli est en cours d'utilisation ».

1. Activez la connexion Bluetooth sur le smartphone ou la tablette.

NOTE

Référez-vous au mode d'emploi de l'appareil Bluetooth pour la procédure à suivre.

2. Lancez TASCAM RECORDER CONNECT.

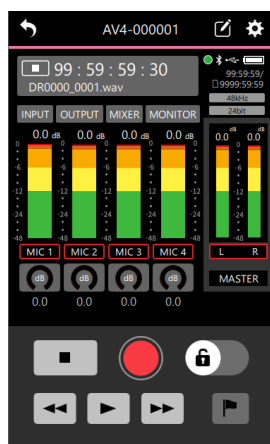

Écran de l'appareil Bluetooth

3. Appuyez sur la touche MENU de l'unité et activez BLUETOOTH > REMOTE CONTROL (🔵). Le réglage par défaut est Off (désactivé).

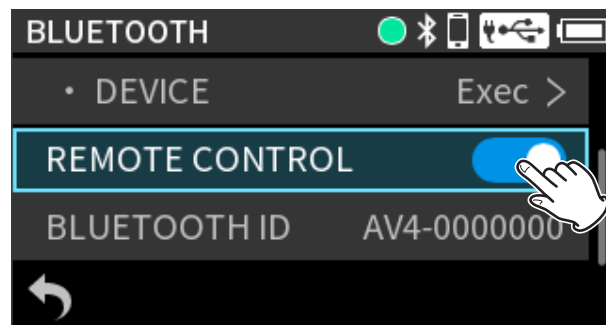

4. Utilisez l'appli TASCAM RECORDER CONNECT pour vous connecter à l'unité.

L'état de la connexion peut être vérifié grâce à l'icône de smartphone en haut à droite de l'écran d'accueil.

Icône	État
Éteinte	Fonction de télécommande désactivée
Clignotante	En attente d'appairage
Allumée	Appairé

Une fois la connexion établie, l'écran du smartphone ou de la tablette passe automatiquement à l'écran de fonctionnement.

NOTE

- Consultez le mode d'emploi de TASCAM RECORDER CONNECT pour plus de détails sur l'utilisation de l'appli de contrôle.
- Dans l'appli de contrôle, cette unité sera reconnue conformément à son réglage MENU > BLUETOOTH > BLUETOOTH ID (identifiant Bluetooth).

13-4. Synchronisation sans fil par timecode avec les produits Atomos pris en charge

En connectant un adaptateur Bluetooth AK-BT2 (vendu séparément) à cette unité, il est possible de recevoir le timecode par exemple des appareils AtomX SYNC et UltraSync BLUE d'Atomos Pty Ltd. Le timecode reçu est inscrit dans les fichiers enregistrés par cette unité. L'utilisation de ces données de timecode simplifie l'alignement des fichiers vidéo et audio créés par plusieurs unités.

Connexion aux produits Atomos pris en charge

1. Appuyez sur la touche MENU de l'unité et activez TIMECODE > ATOMOS (☑).

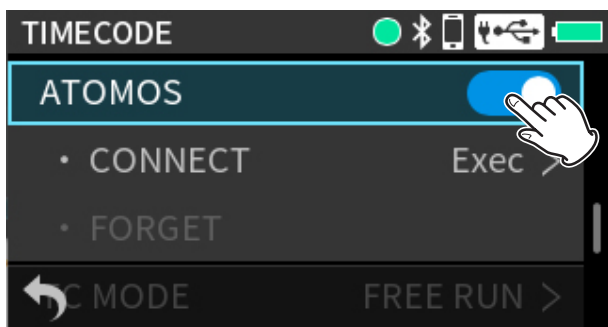

2. Touchez ATOMOS • CONNECT.

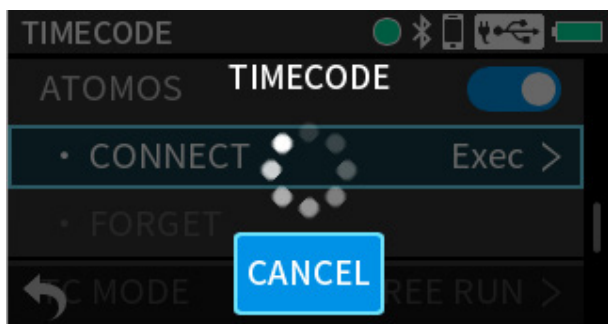
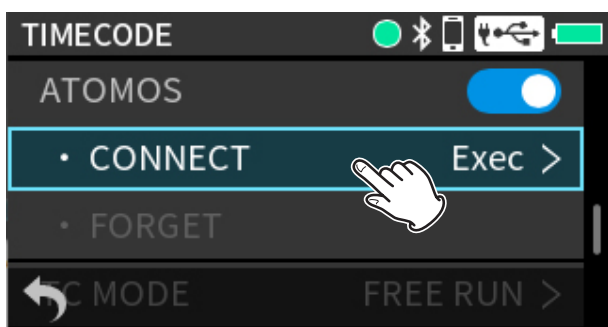

Une fois l'appairage terminé, « CONNECT » apparaît grisé.

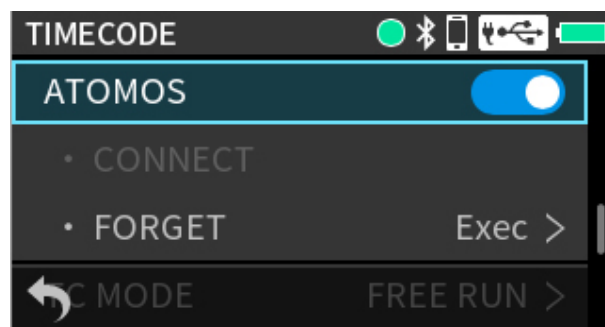

- Des opérations d'appairage sont également nécessaires sur le produit Atomos à appairer. Pour la procédure à suivre, référez-vous au mode d'emploi de l'appareil utilisé.
- Appuyez sur la touche MENU et réglez SETTINGS > TIMECODE > MASTER sur « ATOMOS » (« MASTER » en page 120).
- Voir « Informations sur le timecode » en page 124 pour plus de détails sur la vérification des informations relatives au timecode.

Déconnexion des produits Atomos pris en charge

Appuyez sur la touche MENU de l'unité et désactivez TIMECODE > ATOMOS (☐).

13. Fonctions de télécommande

Connexion d'un autre AtomX SYNC, UltraSync BLUE ou appareil similaire

Le désappairage préalable est nécessaire pour passer d'un appareil AtomX SYNC/UltraSync BLUE ou autre déjà appairé à un appareil différent.

1. Appuyez sur la touche MENU de l'unité et activez TIMECODE > ATOMOS ().

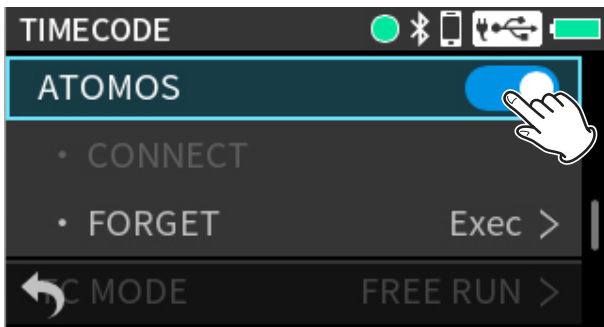

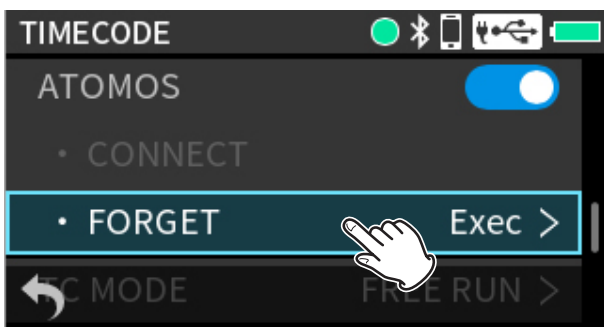

2. Touchez TIMECODE > ATOMOS · FORGET pour effacer les appairages.

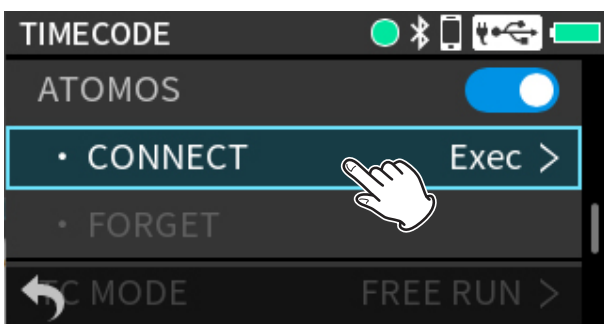

3. Suivez à nouveau la procédure décrite dans la section « Connexion aux produits Atomos pris en charge » pour connecter un autre AtomX SYNC, UltraSync BLUE ou appareil similaire.



État de fonctionnement du TIMECODE

Vert clignotant*		Réception du timecode et fonctionnement synchronisé
Rouge clignotant*		Fonctionnement autonome basé sur le dernier timecode reçu
Éteint		Pas de fonctionnement avec timecode

* Clignote en cas de connexion à un AtomX SYNC/UltraSync BLUE

Emploi de la télécommande avec le timecode en roue libre

L'appli de télécommande peut être utilisée avec l'unité en roue libre à partir du dernier timecode qu'elle a reçu.

1. Synchronisez le timecode avec le produit Atomos pris en charge (« Connexion aux produits Atomos pris en charge » en page 117).
2. Mettez fin à la synchronisation du timecode avec le produit Atomos pris en charge (voir « Déconnexion des produits Atomos pris en charge » en page 117).

L'unité commencera à tourner en roue libre sur la base des dernières données de timecode reçues.

NOTE

Le fonctionnement en roue libre utilisera la position d'horloge de cette unité.

3. Connectez-vous à l'appli de contrôle dédiée TASCAM RECORDER CONNECT (voir « Connexion avec l'appli de contrôle dédiée » en page 116).

La procédure ci-dessus permet d'utiliser l'appli de télécommande avec l'unité en roue libre à partir du dernier timecode qu'elle a reçu.

14. Fonctions de timecode

Appuyez sur la touche MENU et utilisez TIMECODE pour ouvrir le menu des réglages de TIMECODE.

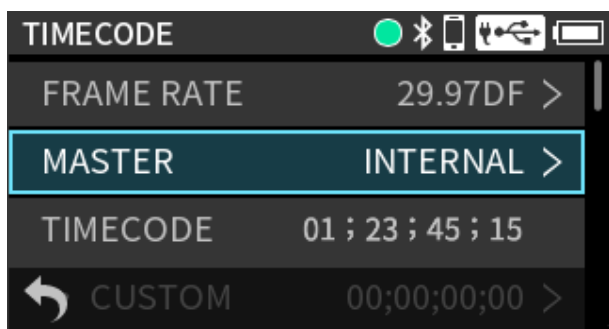

14-1. FRAME RATE

La fréquence d'images (« FRAME RATE ») peut être modifiée lorsque MASTER n'est pas réglé sur « ATOMOS » ou « HDMI ».

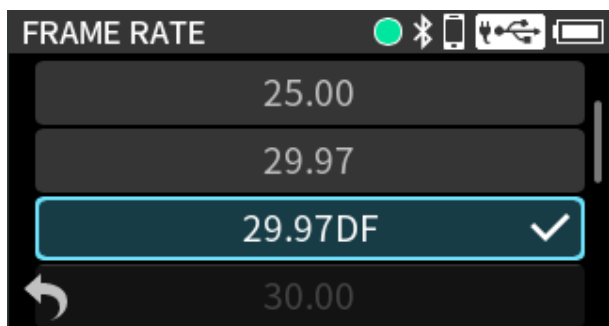

Options : 23.98, 24.00, 25.00, 29.97, 29.97DF (par défaut), 30.00, 30.00DF, 50.00, 60.00

NOTE

- Lorsque MASTER est réglé sur « TC IN », la fréquence d'images est réglée automatiquement en fonction du timecode entrant par la prise TC IN.
- Lorsque MASTER est réglé sur « ATOMOS » ou « HDMI », le réglage de FRAME RATE utilisé pour le fonctionnement s'affiche.
- Lorsqu'il est de 50.00 ou 60.00, le véritable timecode généré utilise 25.00 ou 30.00 comme fréquence d'images.
Le réglage a beau être sur 50.00 ou 60.00 images, le timecode LTC ne peut pas dépasser 30.00 images en raison de la norme.
Pour cette raison, c'est la moitié de la fréquence d'images qui est normalement utilisée pour se synchroniser avec le timecode lors de l'enregistrement vidéo à 50.00 ou 60.00 images.

14-2. MASTER

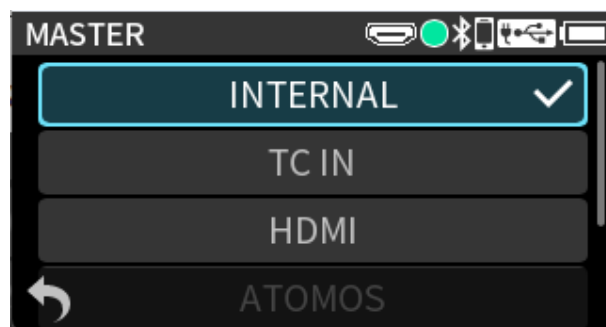

INTERNAL (par défaut)

Établit le FR-AV4 comme maître du timecode. Le timecode est généré par l'horloge intégrée à l'unité.

TC IN

Établit l'entrée du timecode par la prise TC IN comme maître. L'unité se calera par « jam sync » sur le timecode entrant.

HDMI

Établit le timecode entrant par la prise HDMI® IN comme maître.

ATOMOS

Établit le timecode Bluetooth d'un appareil ATOMOS comme maître.

Réception du timecode par la prise TC IN

Réglez MASTER sur « TC IN ».

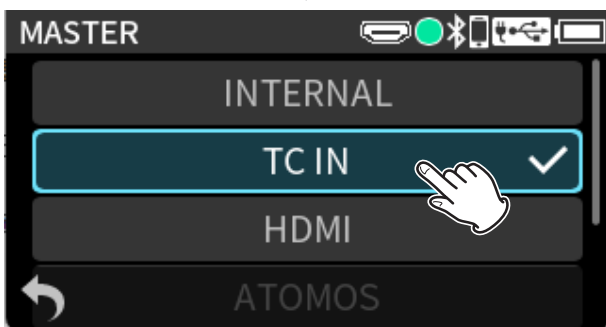
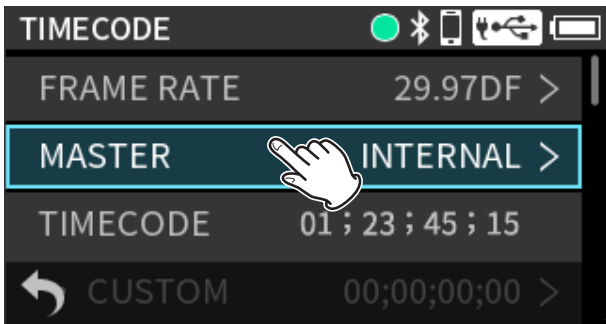

- Pour recevoir le timecode par la prise TC IN, le signal entrant doit se situer dans la plage de niveau spécifiée pour le LTC (0,5 à 5,0 Vcc).
- Après réception du timecode, si le câble connecté à la prise TC IN est débranché, l'unité fonctionnera « en roue libre » sur la base des dernières données de timecode qu'elle a reçues (« jam sync »).

Réception du timecode par Bluetooth®

Réglez MASTER sur « ATOMOS » et activez TIMECODE > ATOMOS. Voir « Synchronisation sans fil par timecode avec les produits Atomos pris en charge » en page 117 pour plus de détails.

Réception du timecode par HDMI®

Réglez MASTER sur « HDMI ».

Voir « Exemples de connexion de timecode » en page 70 pour plus de détails sur la connexion des appareils.

14. Fonctions de timecode

14-3. Réglages de timecode

TIMECODE affiche le timecode actuel (heures : minutes : secondes : images).

Le timecode peut être redémarré à l'aide de la fonction RESTART.

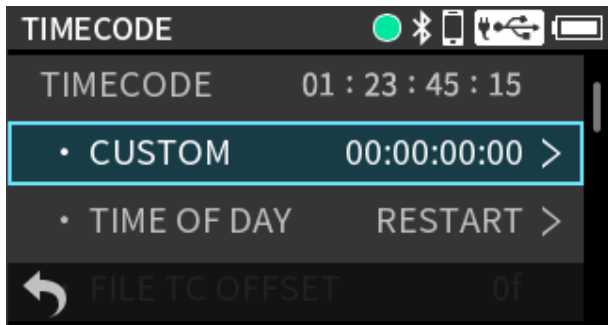

CUSTOM

Le timecode peut être réglé sur n'importe quelle valeur.

Dans l'écran TIMECODE CUSTOM, touchez « SET » pour redémarrer à partir du timecode défini.

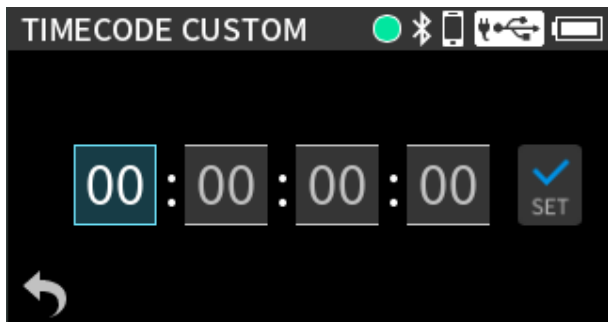

Voir « Saisie de nombres » en page 44 pour plus de détails sur la saisie des nombres.

TIME OF DAY

Le timecode redémarrera à partir de l'heure de l'horloge intégrée.



NOTE

Si MASTER est réglé sur « ATOMOS » ou « HDMI », ces options sont grisées et le redémarrage (RESTART) n'est pas possible.

Si MASTER est réglé sur « TC IN » et que du timecode entre, le redémarrage ne se fera pas.

FILE TC OFFSET

La valeur définie pour le timecode peut être décalée. Cette fonction permet d'aligner les valeurs de timecode en cas de différences entre les timecodes enregistrés dans la caméra et dans cette unité.

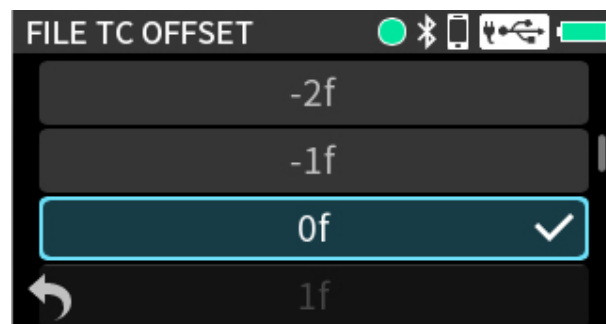

ATTENTION

Cette fonction ne peut être utilisée que lorsque MENU > TIMECODE > MASTER est réglé sur « HDMI ».

NOTE

Les différences entre le son enregistré avec la vidéo par une caméra et le son enregistré par cette unité peuvent varier en fonction du réglage de résolution de la caméra.

14-4. TC MODE

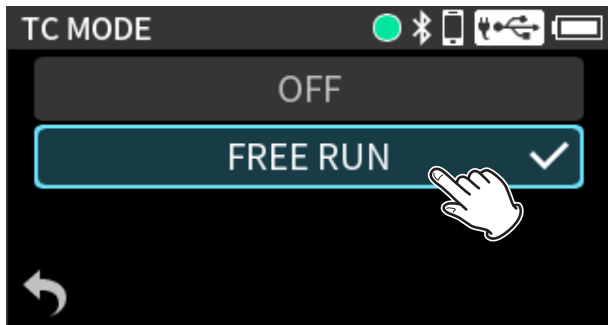

OFF

Le timecode ne sera pas utilisé.
Le timecode ne sera pas affiché dans l'écran d'accueil.

FREE RUN (par défaut)

Le timecode sera utilisé.
Le timecode sera affiché dans l'écran d'accueil.

14-5. COUNTER VIEW

Quand TC MODE est réglé sur « FREE RUN », il est possible dans l'écran d'accueil d'intervenir les positions d'affichage du compteur de temps et du timecode.

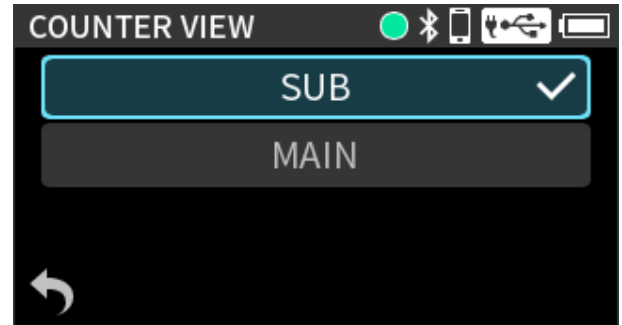

SUB (par défaut)

Le timecode s'affichera dans la zone de timecode en haut à gauche de l'écran d'accueil.

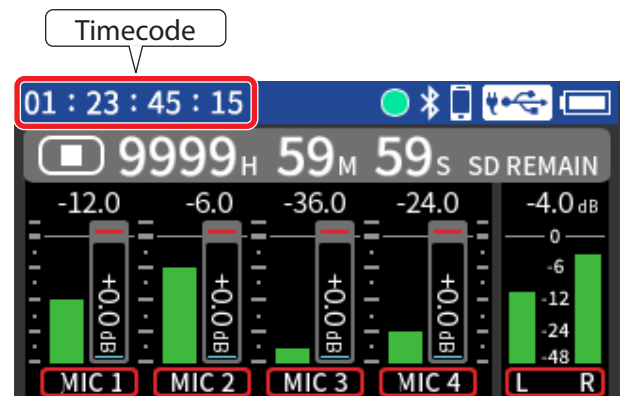

MAIN

Le timecode s'affichera dans la barre d'état du projet.

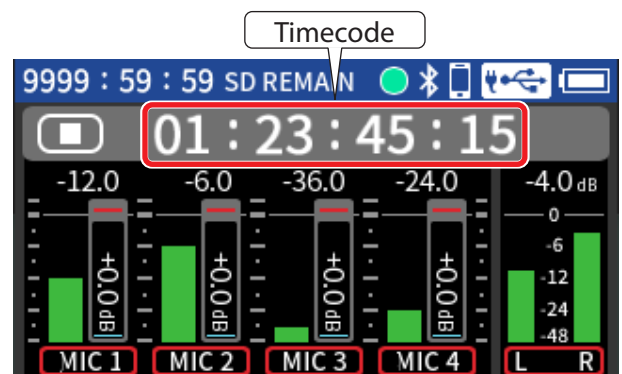

14. Fonctions de timecode

14-6. Sortie du timecode

Le timecode peut être émis par la prise TC OUT en réglant TC MODE sur « FREE RUN ».

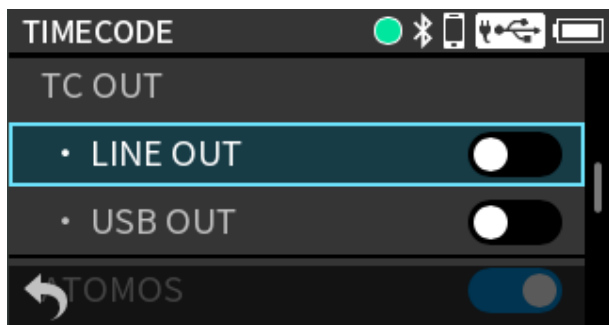

LINE OUT

Le timecode sortira par la prise /TC/LINE OUT. Le canal R produit le signal audio de la sortie ligne (LINE OUT). Sélectionnez cette option pour transmettre le timecode sortant à une caméra (50 mVcc).

Options : Off (par défaut), On

USB OUT

Le timecode sortira sur un canal du signal envoyé à l'USB. Sélectionnez cette option pour faire entrer le timecode dans un smartphone, une tablette ou un appareil similaire.

Options : Off (par défaut), On

Pour une sortie audio par la prise LINE OUT, désactivez l'option LINE OUT.

14-7. Informations sur le timecode

Cet écran détaille le timecode reçu ou envoyé.

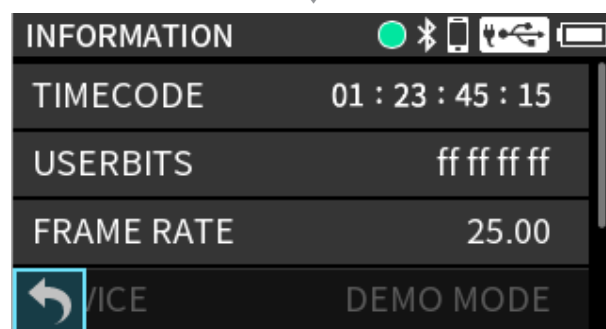
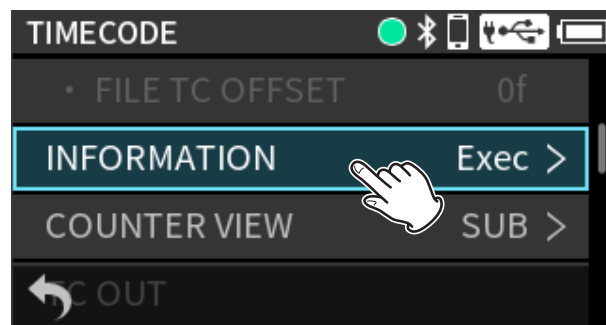

TIMECODE

Affiche le timecode sous forme heures : minutes : secondes : images.

USERBITS

Affiche les bits utilisateur (date, heure, numéro de scène ou autres données choisies) définis sur l'AtomX SYNC, l'UltraSync BLUE ou un autre appareil.

FRAME RATE

Affiche la fréquence des images.

DEVICE

Affiche le nom de l'AtomX SYNC/UltraSync BLUE ou autre appareil.

15. Fonctions de monitoring audio sans fil

15-1. Monitoring audio sans fil

En connectant un adaptateur Bluetooth AK-BT2 (vendu séparément), le son de l'écoute de contrôle (ou monitoring) de cette unité peut être transmis à des appareils compatibles Bluetooth, comme des écouteurs et des enceintes (« Installation d'un adaptateur Bluetooth® » en page 115).

Appuyez sur la touche MENU et activez BLUETOOTH > AUDIO MONITORING ().

La valeur par défaut est Off (désactivé).

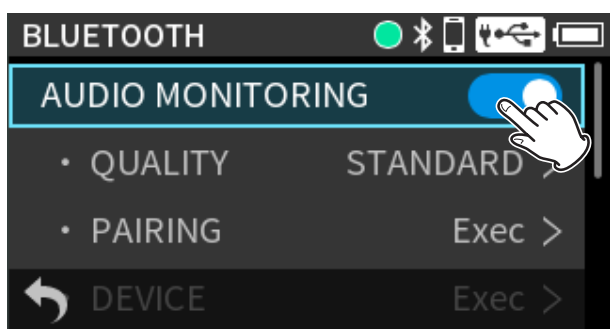

Activez la transmission Bluetooth sur le casque, les écouteurs, les enceintes ou tout autre appareil compatible Bluetooth. Effectuez ensuite les opérations suivantes.

15-2. Appairage

L'appairage de cette unité avec un casque, des écouteurs, des enceintes ou un autre appareil compatible Bluetooth est nécessaire pour connecter cette unité la première fois ou pour la connecter à un autre appareil compatible Bluetooth pour la première fois.

ATTENTION

L'écran de cette unité ne peut afficher que des lettres d'alphabet à demi-chasse (normales) et des chiffres (un seul octet). Si le nom d'un appareil utilise des caractères japonais, chinois ou d'autres caractères à chasse entière (double octet), l'appairage est possible, mais le nom ne peut pas être affiché correctement.

1. Touchez « PAIRING » (appairage).

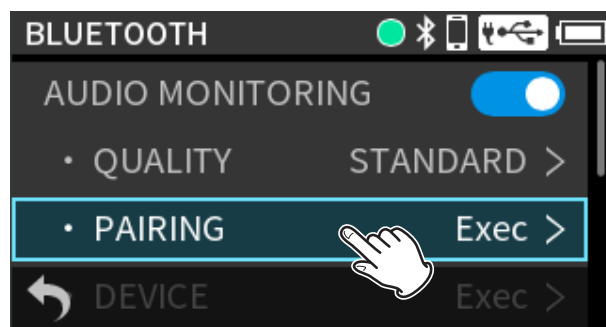

15. Fonctions de monitoring audio sans fil

2. Touchez dans la liste le nom de l'appareil à appairer.

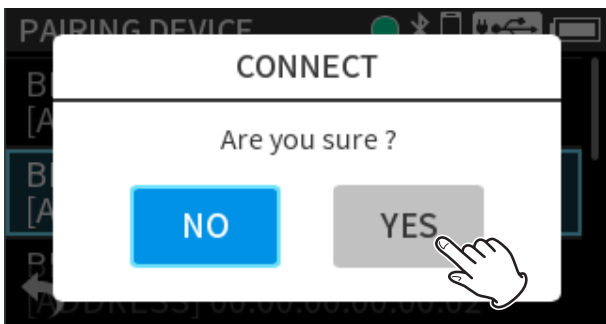

Après la connexion, le son de monitoring normal est produit.

NOTE

Cette unité peut enregistrer des données d'appairage pour jusqu'à 20 appareils Bluetooth. Pour ajouter un nouvel appairage lorsque 20 appareils ont déjà été enregistrés, supprimez les données d'un appairage devenu inutile. Voir « Suppression de données d'appairage » en page 128.

15-3. Réglage du volume

Avec le bouton VOLUME du casque, réglez le volume du monitoring audio sans fil.

Voir « Sélection de la fonction du bouton de volume du casque » en page 83 pour plus de détails.

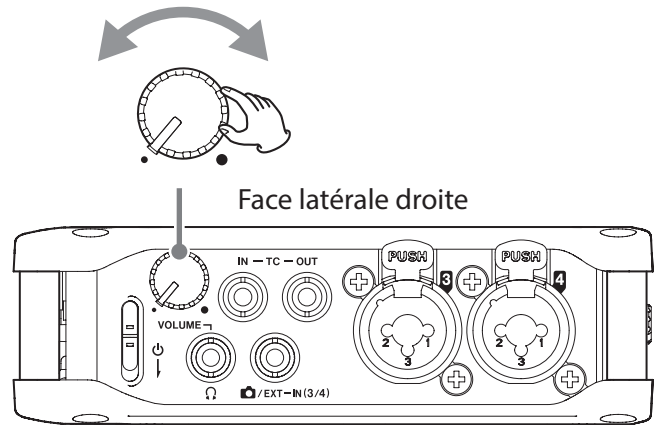

15-4. Connexion d'appareils déjà appairés

Appuyez sur MENU et réglez BLUETOOTH > AUDIO MONITORING.

1. Touchez AUDIO MONITORING • DEVICE.

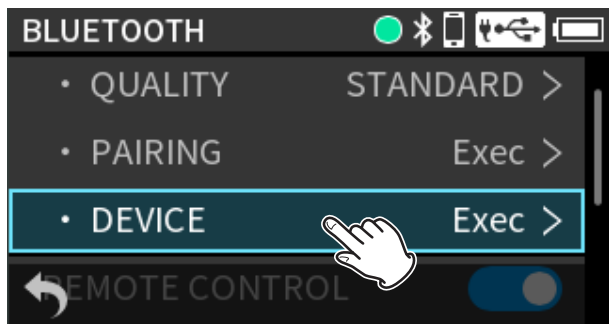

2. Touchez l'appareil à connecter.



3. Touchez « CONNECT » (connecter).

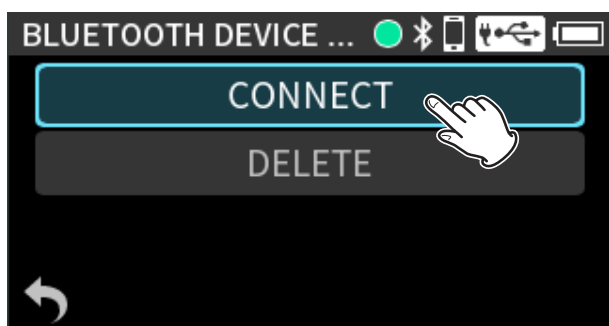

4. Touchez « YES » (oui).

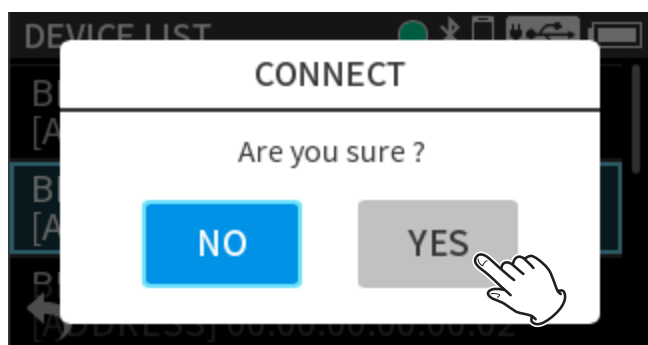

Le nom de l'appareil apparaît coché une fois la connexion établie.



15. Fonctions de monitoring audio sans fil

15-5. Suppression de données d'appairage

Cette unité peut enregistrer des appairages avec jusqu'à 20 appareils Bluetooth. Supprimez ces données pour empêcher la connexion automatique.

1. Touchez AUDIO MONITORING • DEVICE.

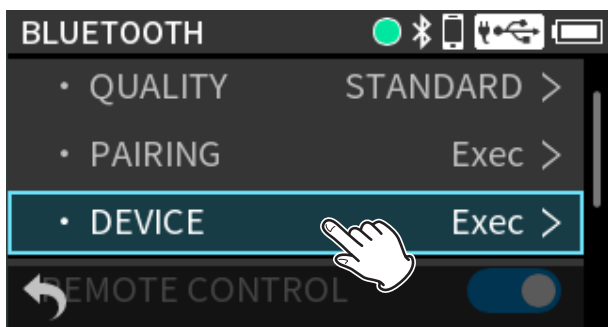

2. Touchez l'appareil à supprimer.



3. Touchez « DELETE » (effacer).

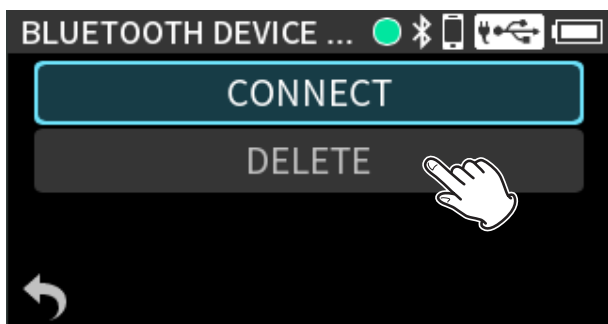

4. Touchez « YES » (oui).

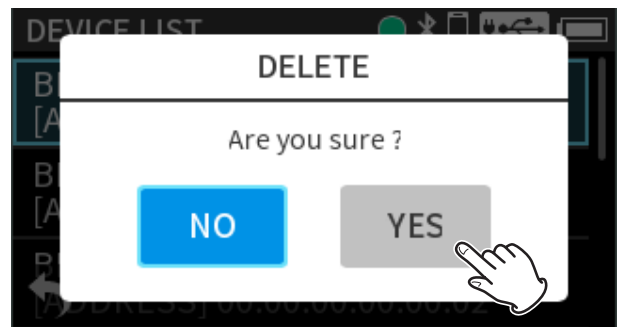

15-6. Réglages de qualité

1. Touchez AUDIO MONITORING · QUALITY.

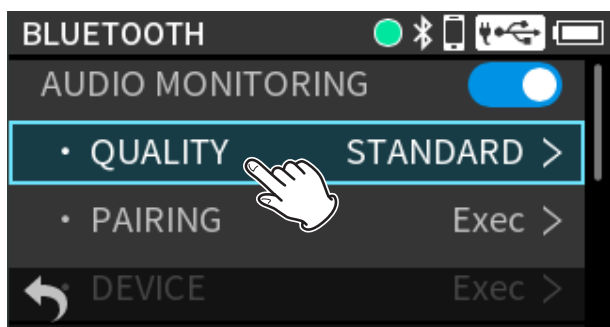

2. Touchez le réglage de qualité voulu.

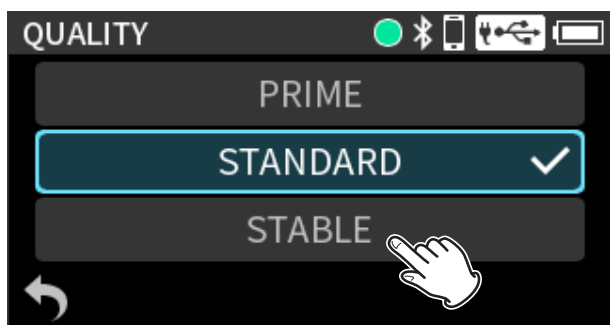

3. Touchez « YES » (oui).

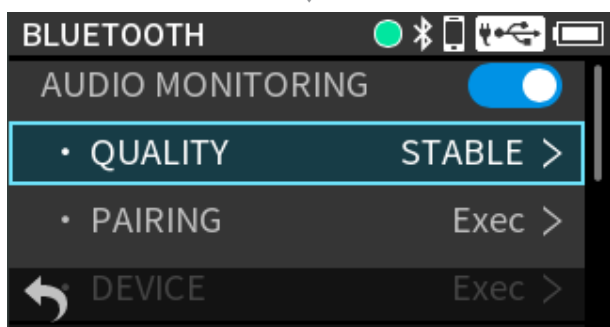
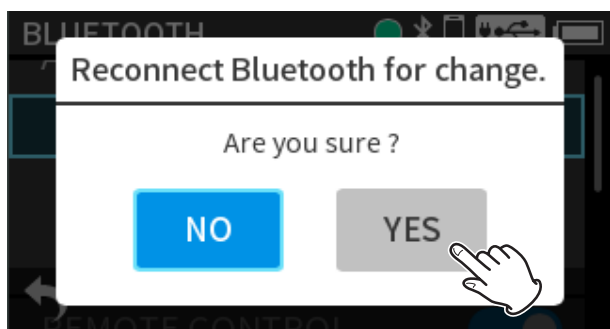

PRIME

Ce réglage donne la priorité à la qualité. La stabilité de la connexion peut se dégrader en fonction des ondes radio présentes.

STANDARD (par défaut)

Ce réglage est un compromis équilibré entre qualité audio et stabilité de la connexion.

STABLE

Ce réglage donne la priorité à la stabilité de la connexion. La qualité audio sera moins bonne qu'avec les autres réglages car la vitesse de transmission est plus faible.

NOTE

- Le son du monitoring audio sans fil sera légèrement retardé par rapport au son enregistré ou joué par l'unité. Le retard peut varier en fonction de l'environnement et de la présence d'ondes radio. Le retard est également affecté par le réglage du paramètre QUALITY. Du plus au moins affecté, on trouve dans l'ordre PRIME, STANDARD, STABLE.
- Si le réglage du paramètre QUALITY est changé alors qu'un casque, des enceintes ou autres appareils compatibles Bluetooth sont connectés, ceux-ci se reconnecteront automatiquement après s'être déconnectés une première fois.

16. Divers réglages

16-1. Utilisation d'un code 2D pour accéder à la page web du mode d'emploi

L'URL d'un site web contenant le mode d'emploi peut être affichée sous la forme d'un code 2D sur l'écran de cette unité.

En utilisant un appareil pour scanner le code 2D, il est possible d'accéder à une page de document sur le site web.

NOTE

Sachez que tous les frais de transmission liés à la connexion Internet sont à votre charge.

1. Appuyez sur la touche MENU et utilisez INFORMATION > MANUALS pour afficher l'écran DOCUMENT PAGE.

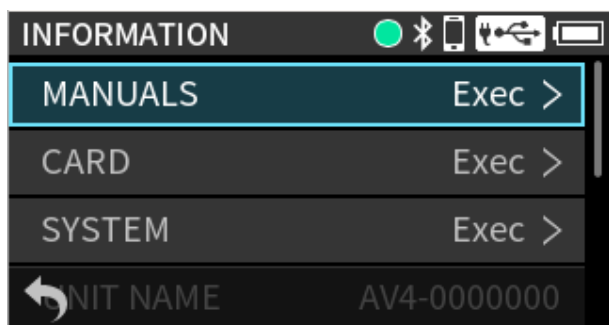

2. Utilisez un smartphone ou un appareil similaire pour scanner le code 2D sur l'écran afin d'accéder à une page contenant le mode d'emploi de cette unité.

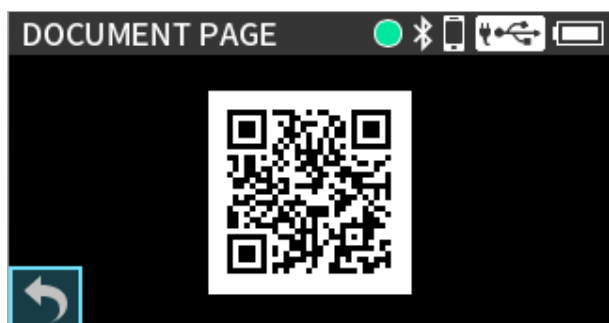

16-2. Affichage de diverses informations

Appuyez sur la touche MENU et utilisez INFORMATION.

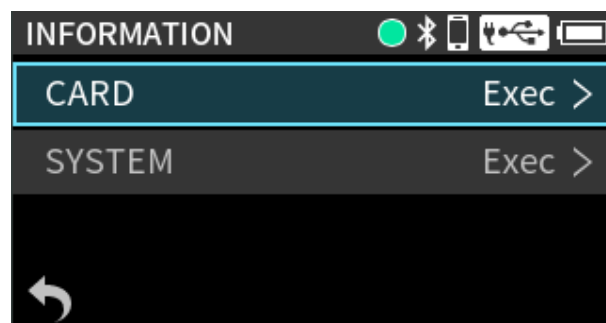

Card information

Appuyez sur la touche MENU et utilisez INFORMATION > CARD pour afficher les informations relatives à la carte SD.

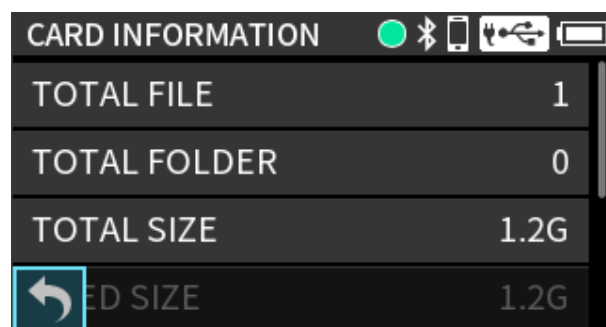

System information

Appuyez sur la touche MENU et utilisez INFORMATION > SYSTEM pour afficher les versions du firmware et du matériel.

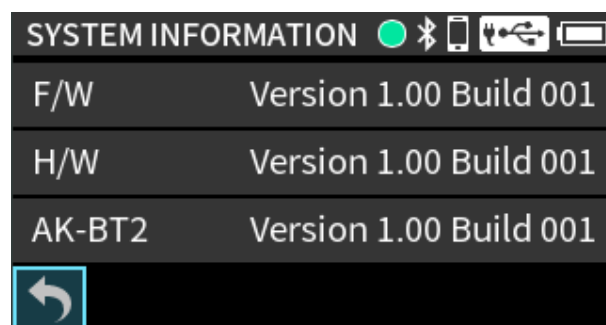

UNIT NAME

Affiche le nom de l'unité choisi dans l'appli TASCAM RECORDER CONNECT.

HDMI IN

Affiche le nom de l'appareil source connecté à la prise HDMI IN. Selon l'appareil, il peut ne pas être possible d'obtenir le nom.

HDMI OUT

Affiche le nom de l'appareil synchronisé connecté à la prise HDMI OUT. Selon l'appareil, il peut ne pas être possible d'obtenir le nom.

16-3. Changement de date et d'heure

Cela se fait en appuyant sur la touche MENU et en sélectionnant DATE/TIME. Voir « Réglage de la date et de l'heure » en page 52 pour les procédures de fonctionnement.

16-4. Rappel des réglages d'usine par défaut

Cela se fait en appuyant sur la touche MENU et en sélectionnant FACTORY PRESET.

**NOTE**

- Cette opération supprime également les données ajoutées pour l'écoute de contrôle (AUDIO MONITORING). Refaites l'appairage.
- Le réglage de date et d'heure n'est pas effacé.

16-5. Formatage des cartes SD

Cela se fait en appuyant sur la touche MENU et en sélectionnant SD CARD > FORMAT SD. Voir « Formatage (initialisation) des cartes SD » en page 54 pour les procédures de fonctionnement.

16-6. Emploi de la fonction d'économie automatique d'énergie

Réglez-la avec MENU > POWER/DISPLAY > AUTO POWER SAVE.

Lorsqu'elle est activée, l'unité s'éteint automatiquement après 30 minutes sans activité ni opération.

Options : Off (par défaut), On

NOTE

Cette fonction n'intervient que si l'unité est à l'arrêt. Elle n'entraîne pas la mise hors tension de l'unité en cours d'enregistrement ou de lecture.

16. Divers réglages

16-7. Mode ambisonique

Pour enregistrer à l'aide de micros ambisoniques, réglez le mode ambisonique.

Appuyez sur la touche MENU et réglez MS DECODE/AMBISONICS > AMBISONICS.

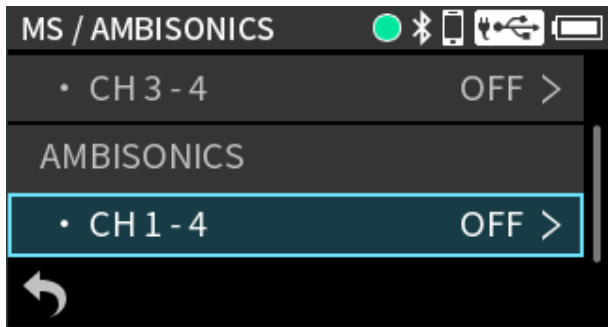

CH 1-4

Détermine le format d'enregistrement ambisonique.

Options : OFF (par défaut), A FORMAT, B FORMAT (FuMa), B FORMAT (AmbiX)

Lorsque la fonction AMBISONICS est activée, utilisez HOME > INPUT > MIC pour définir l'orientation du micro.

MIC

Définit l'orientation du micro ambisonique.

UPRIGHT

Enregistrement avec le micro orienté vers le haut

UPSIDEDOWN

Enregistrement avec le micro orienté vers le bas

ENDFIRE

Enregistrement avec le micro orienté vers l'avant

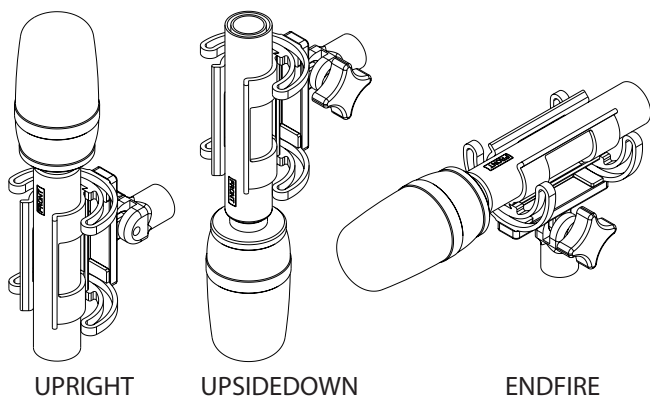

Si le mode d'enregistrement ambisonique est réglé autrement que sur « OFF », les réglages changeront comme suit.

- Les réglages d'entrée seront partagés par les canaux 1 à 4.
- Les fonctions du mélangeur seront désactivées.
- La compensation de distance des micros (DELAY) sera désactivée.
- L'inversion de phase d'entrée (PHASE INVERT) sera désactivée.
- Les canaux 1 à 4 seront affectés au groupe 1 dans les réglages de groupage (GANG) des entrées. Toutes les entrées fonctionneront au même niveau.
- La fonction d'alimentation par la prise (plugin) sera désactivée.
- Le tableau suivant montre la correspondance entre les canaux d'entrée et les signaux audio lorsque le mode ambisonique est activé.

Réglage	1	2	3	4
A format	FLU	FRD	BLD	BRU
B format (FuMa)	W	X	Y	Z
B format (AmbiX)	W	Y	Z	X

FLU : avant gauche haut

FRD : avant droit bas

BLD : arrière gauche bas

BRU : arrière droit haut

16-8. Sélection de la source d'alimentation

Sélectionnez-la avec MENU > POWER/DISPLAY > USB BUS POWER.

OFF

L'unité fonctionnera sur piles. Aucune alimentation ne sera fournie par USB.

ON (par défaut)

L'unité fonctionnera sur piles, mais une alimentation USB sera prioritaire si elle est connectée au port USB.

ATTENTION

Lorsque vous sélectionnez BATTERY comme source d'alimentation, mettez toujours des piles dans l'unité.

NOTE

Lorsque vous connectez cette unité à un appareil iOS, réglez ce paramètre sur OFF.

16-9. Indication du type des piles AA

Faites ce réglage avec MENU > POWER/DISPLAY > BATTERY.

Permet d'indiquer le type des piles utilisées.

Ce réglage sert à correctement afficher la charge des piles et à déterminer si l'unité a encore suffisamment d'énergie pour un fonctionnement normal.

S'il n'est pas correct, l'unité risque de s'éteindre même si la charge des piles est encore suffisante.

ALKALI (par défaut)

Piles alcalines

Ni-MH

Batteries nickel-hydrure métallique

LITHIUM

Piles au lithium

16-10. Sauvegarde et rappel des réglages personnels

Ces actions se font en appuyant sur la touche MENU et en sélectionnant USER PRESET (préréglage personnel).

Les réglages de l'unité peuvent être sauvegardés (SAVE) et rappelés (LOAD).

5 presets (préréglages) peuvent être mémorisés.

NOTE

- Avant toute sauvegarde ainsi qu'après l'initialisation du système avec l'option FACTORY PRESET, ils sont réglés sur leurs valeurs par défaut.
- Les réglages suivants ne sont pas sauvegardés.
 - USB BUS POWER (OFF / ON)
 - BATTERY (ALKALI / Ni-MH / LITHIUM)
 - FILE NUMBER

16. Divers réglages

16-11. Mode d'économie d'énergie

Réglez-le avec MENU > POWER/DISPLAY > POWER SAVE MODE.

POWER SAVE MODE

Lorsque le mode d'économie d'énergie (POWER SAVE MODE) est activé, les fonctions suivantes sont limitées afin de réduire la consommation d'énergie.

- La seule fréquence d'échantillonnage pouvant être sélectionnée est 48 kHz.
- L'alimentation fantôme est coupée. Les micros électrostatiques à connexion symétrique sur prise XLR ne peuvent pas être utilisés.
- La durée d'allumage du rétroéclairage de l'écran est fixée à 30 secondes.
- La luminosité de l'écran est réglée sur MID.
- Les indicateurs de crête ne s'allument pas.
- La luminosité de l'écran est réglé sur 10.

BACKLIGHT

Règle le rétroéclairage de l'écran.

OFF : rétroéclairage toujours éteint

5–30 sec : le rétroéclairage s'éteint automatiquement après la durée d'inactivité indiquée.

ALWAYS : le rétroéclairage reste toujours allumé (par défaut).

NOTE

Le réglage du rétroéclairage n'intervient que lorsque l'unité fonctionne sur piles. Le rétroéclairage reste toujours allumé lorsque l'unité est alimentée par le bus USB.

BRIGHTNESS

Règle la luminosité du rétroéclairage de l'écran.

INDICATORS

Détermine la façon dont s'allument les voyants d'enregistrement (REC) et de crête.

ALL ON : les voyants d'enregistrement (REC) et de crête s'allument (par défaut).

PEAK LED OFF : les voyants de crête ne s'allument pas.

REC LED OFF : les voyants d'enregistrement (REC) ne s'allument pas.

ALL OFF : les voyants d'enregistrement (REC) et de crête ne s'allument pas.

INDICATORS DIMMER

Réduit la luminosité des voyants d'enregistrement (REC) et de crête.

Off (par défaut) : les voyants s'allument avec une luminosité normale.

On : les voyants s'allument avec une luminosité réduite.

NOTE

- Lorsque le mode d'économie d'énergie (POWER SAVE MODE) est activé, les paramètres BACKLIGHT, BRIGHTNESS et INDICATORS peuvent être réglés.
- Si le mode d'économie d'énergie est activé alors que l'unité fonctionne sur piles, le rétroéclairage s'éteint après 30 secondes d'inactivité. Appuyer sur une touche fera s'allumer le rétroéclairage, ce qui permet d'utiliser l'unité.

16-12. Réglage du contraste de l'écran

Faites ce réglage avec MENU > POWER/DISPLAY > CONTRAST.

Le contraste de l'écran peut être réglé entre 0 et 20. La valeur par défaut est 10.

16-13. Réglage du temps de maintien de crête

La durée de maintien de l'allumage des voyants de crête 1–4 ainsi que le maintien de l'affichage des crêtes dans les indicateurs de niveau peuvent être modifiés.

Appuyez sur la touche MENU et utilisez PREFERENCES > PEAK HOLD pour régler ce paramètre.

Options : OFF (pas de maintien de l'affichage de crête), 1 sec (par défaut), 2 sec, 10 sec, HOLD (maintien de l'affichage de crête).

NOTE

Quand l'écran d'accueil est ouvert, tourner la molette DATA réinitialise l'affichage de maintien des crêtes.

16-14. Paramètres de menu

Structure de l'écran MENU

Les menus affichés dépendent des conditions d'utilisation et de fonctionnement de l'unité.

Écran MENU (à l'arrêt) - page 1

— MIXER		page 136
— PHANTOM	CH1/CH2/CH3/CH4, +24V/+48V (par défaut)	page 75
— PHONES VOLUME		page 83
— BLUETOOTH		page 136
— BROWSE		page 136
— SD CARD		page 137
— TIMECODE		page 137
— HDMI AUDIO ASSIGN		page 137

Écran MENU (à l'arrêt) - page 2

— REC SETTINGS		page 137
— INPUT KNOB SETTINGS		page 138
— MS DECODE/AMBISONICS		page 138
— OUTPUT		page 136
— MARK/SLATE TONE		page 138
— AUTO MIXER		page 140

Écran MENU (à l'arrêt) - page 3

— PREFERENCES		page 138
— DATE/TIME		page 131
— INFORMATION		page 139
— POWER/DISPLAY		page 138
— FACTORY PRESET		page 131
— USER PRESET		page 139

Écran MENU (en enregistrement)

— MIXER		page 136
— OUTPUT		page 136
— PHONES VOLUME		page 83
— BLUETOOTH		page 136
— INPUT KNOB SETTINGS		page 138
— AUTO MIXER		page 140

Écran MENU (lorsque le transport est actif)

— HOME		page 55
— OUTPUT		page 136
— PHONES VOLUME		page 83
— BLUETOOTH		page 136
— BROWSE		page 136
— MONITOR		page 89
— MIXER		page 136
— AUTO MIXER		page 140

16. Divers réglages

Détails des menus

MIXER		page 60
└ PAN	L20 – L1, C (par défaut), R1 – R20	page 61
└ FADER	10 dB – 0 dB (par défaut) – –inf	page 61
└ FADER MASTER	10 dB – 0 dB (par défaut) – –inf	page 61
└ MASTER REC ENABLE	Off / On (par défaut)	page 62

OUTPUT		
└ OUTPUT LEVEL	–60, –59 – 0 dB (par défaut)	page 83
└ OUTPUT	LINE (par défaut), CAMERA	page 83
└ LIMITER	Off (par défaut) / On	page 83
└ DELAY	0 (par défaut) – 300ms	page 83

BLUETOOTH		page 115
└ AUDIO MONITORING	Off (par défaut) / On	page 125
└ QUALITY	PRIME, STANDARD (par défaut), STABLE	page 129
└ PAIRING	Exec	page 125
└ DEVICE	Exec	page 127
└ REMOTE CONTROL	Off (par défaut) / On	page 116
└ BLUETOOTH ID		page 116

BROWSE		page 100
└ FILE		page 103
└ SELECT		
└ FILE DELETE		
└ RENAME	Exec	
└ CHANGE PROTECT		
└ FILE INFORMATION		
└ MARK	Exec	
└ FOLDER		page 102
└ OPEN		
└ RENAME	Exec	
└ ALL FILES DELETE		
└ FOLDER DELETE		

SD CARD

└ SD CARD READER	Exec	page 109
└ FORMAT SD	QUICK FORMAT, ERASE FORMAT	page 54

TIMECODE

page 120

└ FRAME RATE	23.98, 24.00, 25.00, 29.97, 29.97DF (par défaut), 30.00, 30.00DF, 50.00, 60.00	page 120
└ MASTER	INTERNAL (par défaut), TC IN, HDMI, ATOMOS	page 120
└ TIMECODE		page 122
└ └ CUSTOM	Exec	page 122
└ └ TIME OF DAY	Exec	page 122
└ └ FILE TC OFFSET	-10 f - 0 f (par défaut) - +10 f	
└ INFORMATION	Exec	page 124
└ COUNTER VIEW	SUB (par défaut), MAIN	page 123
└ TC OUT		page 124
└ └ LINE OUT	Off (par défaut) / On	
└ └ USB OUT	Off (par défaut) / On	
└ ATOMOS	Off (par défaut) / On	page 117
└ └ CONNECT	Exec	page 117
└ └ FORGET	Exec	page 118
└ TC MODE	OFF, FREE RUN (par défaut)	page 123

HDMI AUDIO ASSIGN

page 87

└ HDMI OUT 1-2	CH 1-2, CH 3-4, MASTER, THRU (par défaut)
└ HDMI OUT 3-4	CH 1-2, CH 3-4, MASTER, THRU (par défaut)
└ HDMI OUT 5-6	CH 1-2, CH 3-4, MASTER, THRU (par défaut)
└ HDMI OUT 7-8	CH 1-2, CH 3-4, MASTER, THRU (par défaut)

REC SETTINGS

page 91

└ SAMPLING RATE	48kHz (par défaut), 96kHz, 192kHz	
└ BIT DEPTH	24bit, 32-bit float (par défaut)	
└ POLY	Off (par défaut) / On	
└ MASTER REC ENABLE	Off / On (par défaut)	
└ DUAL FORMAT	Off (par défaut) / On	page 91
└ PRE REC	Off (par défaut) / On	page 92
└ FILE NAME	TEXT, DATE (par défaut), UNIT NAME	page 98
└ └ TEXT	AV4-00000 (par défaut)	page 98
└ └ NUMBER	Exec	page 98

16. Divers réglages

INPUT KNOB SETTINGS

— GANG	Exec	page 84
— MIN MUTE	Off (par défaut) / On	page 85
— HOLD	Off (par défaut) / On	page 85

MS DECODE / AMBISONIC

— MS DECODE		page 86
— CH 1–2	OFF (par défaut), REC, MONITOR	
— CH 3–4	OFF (par défaut), REC, MONITOR	
— AMBISONICS		page 132
— CH 1–4	OFF (par défaut), A FORMAT, B FORMAT (FuMa), B FORMAT (AmbiX)	

MARK/SLATE TONE

— MARK		page 105
— SKIP MODE	OFF (par défaut), ALL, MANUAL, TIME, PEAK, BUFFER OVERFLOW (BOF)	
— TIME MARK	OFF (par défaut), 5min, 10min, 15min, 30min, 60min	page 105
— PEAK MARK	Off (par défaut) / On	page 105
— SLATE TONE		page 108
— AUTO TONE	OFF (par défaut), HEAD, HEAD+TAIL	page 108
— TONE LEVEL	-12dB, -18dB (par défaut), -24dB, -30dB, -36dB	page 108
— OSCILLATOR	Exec	page 108

POWER/DISPLAY

page 131

— AUTO POWER SAVE	Off (par défaut) / On	page 133
— USB BUS POWER	Off / On (par défaut)	page 133
— BATTERY	ALKALI (par défaut), Ni-MH, LITHIUM	page 133
— POWER SAVE MODE	Off (par défaut) / On	page 134
— BACKLIGHT	OFF, 5sec, 10sec, 15sec, 30sec, ALWAYS (par défaut)	
— BRIGHTNESS	LOW, MID (par défaut), HIGH	
— INDICATORS	ALL ON (par défaut), PEAK LED OFF, REC LED OFF, ALL OFF	
— INDICATORS DIMMER	Off (par défaut) / On	
— CONTRAST	0 – 10 (par défaut) – 20	

PREFERENCES

— Fn KEY	MARK, SLATE, SLATE, MIXER, PHANTOM, PHONES VOLUME, BLUETOOTH, BROWSE, SD CARD, TIMECODE, HDMI, AUTO MIXER	page 45
— PEAK HOLD	OFF, 1 sec (par défaut), 2 sec, 10 sec, HOLD	page 134
— USB RETURN	CH INPUT (par défaut), MASTER	page 112

INFORMATION

— MANUALS	Exec	page 130
— CARD	Exec	page 130
— SYSTEM	Exec	page 130
— UNIT NAME	FR-AV4 (par défaut)	page 130
— HDMI IN		page 130
— HDMI OUT		page 131

USER PRESET

page 133

— SAVE	USER PRESET 1–5
— LOAD	USER PRESET 1–5

INPUT

— CH ENABLE	Off (par défaut) / On	page 73
— REC ENABLE	Off (par défaut) / On	page 73
— PHANTOM	Off (par défaut) / On	page 75
— INPUT	MIC (par défaut), LINE, EXT (canaux 3–4 seulement), USB	page 73
— STEREO LINK	Off (par défaut) / On	page 74
— KNOB HOLD	Off (par défaut) / On	page 74
— PLUG IN POWER	OFF (par défaut), 2,5 V, 5 V	page 76
— MIC	UPRIGHT (par défaut), UPSIDEDOWN, ENDFIRE	page 132
— DELAY	0 (par défaut) – 300ms	page 76
— LOW CUT	OFF (par défaut), 40Hz, 80Hz, 120Hz, 220Hz	page 77
— LIMITER	Off (par défaut) / On	page 77
— EQ	OFF (par défaut), ON (Exec)	page 77
— NOISE GATE	OFF (par défaut), LOW, MID, HIGH	page 79
— PHASE INVERT	Off (par défaut) / On	page 79
— PRESET SAVE	PRESET 1, PRESET 2, PRESET 3, PRESET 4, PRESET 5	page 80
— PRESET LOAD	PRESET 1, PRESET 2, PRESET 3, PRESET 4, PRESET 5	page 81

EQ

page 77

— LOW GAIN	–12 dB – 0 dB (par défaut) – +12 dB (par pas de 1 dB)
— LOW FREQ	32 Hz–1.6 kHz (par défaut : 150 Hz)
— L-MID GAIN	–12 dB – 0 dB (par défaut) – +12 dB (par pas de 1 dB)
— L-MID FREQ	32 Hz–18.0 kHz (par défaut : 300 Hz)
— L-MID Q	0.25, 0.5, 1.00 (par défaut), 2.00, 4.00, 8.00, 16.00
— H-MID GAIN	–12 dB – 0 dB (par défaut) – +12 dB (par pas de 1 dB)
— H-MID FREQ	32 Hz–18.0 kHz (par défaut : 4.0 kHz)
— H-MID Q	0.25, 0.5, 1.00 (par défaut), 2.00, 4.00, 8.00, 16.00
— HIGH GAIN	–12 dB – 0 dB (par défaut) – +12 dB (par pas de 1 dB)
— HIGH FREQ	1.7 kHz–18.0 kHz (par défaut : 8.0 kHz)

17. Changements par mise à niveau du firmware

17-1. Présentation de la V1.10 du FR-AV4

La fonction AUTO MIXER a été ajoutée à partir de la version 1.10 du FR-AV4.

Présentation de la fonction AUTO MIXER

La fonction AUTO MIXER permet de réduire le travail de mixage lors de l'enregistrement de débats et de réunions. L'AUTO MIXER du FR-AV4 utilise une technique de partage du gain pour obtenir des mixages au son naturel quand plusieurs intervenants sont réunis, tout en supprimant le bruit.

Fonctionnalités

Technique de partage du gain

Tout en maintenant un gain total fixe pour plusieurs canaux, des parts de ce gain sont automatiquement allouées, la priorité étant donnée aux canaux sur lesquels des personnes s'expriment.

Réduction du bruit

Le niveau de bruit du mixage est réduit par abaissement du gain des canaux sur lesquels on ne parle pas.

Prévention des entrées excessives

Le maintien d'un niveau de gain total fixe permet d'éviter toute entrée excessive dans le mixage.

Paramètres simples

- Activation/désactivation propres à chaque canal
- Pondération (ajustement de l'allocation des gains en cas de silence)

NOTE

- L'AUTO MIXER n'agit que sur les canaux pour lesquels il est activé.
- Cette fonction n'est pas adaptée à la diffusion de musique.
- La fonction AUTO MIXER n'est activée que pour une fréquence d'échantillonnage de 48 kHz.
- Si MS DECODE ou AMBISONICS est activé, la fonction AUTO MIXER est désactivée.

Utilisation de la fonction AUTO MIXER

1. Réglez les niveaux d'entrée de manière à ce qu'ils soient à peu près identiques pour les voix des différents intervenants.
Réglez tous les faders de l'écran Mixer sur 0 dB.
2. Appuyez sur la touche MENU.
L'écran Menu s'ouvrira.

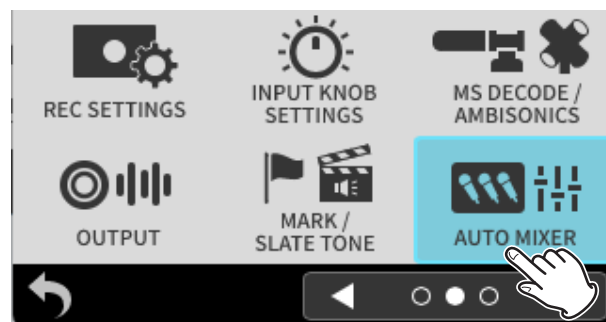

3. Sélectionnez AUTO MIXER.
Cela ouvre l'écran AUTO MIXER.
4. Touchez les canaux pour activer leur fonction AUTO MIXER.

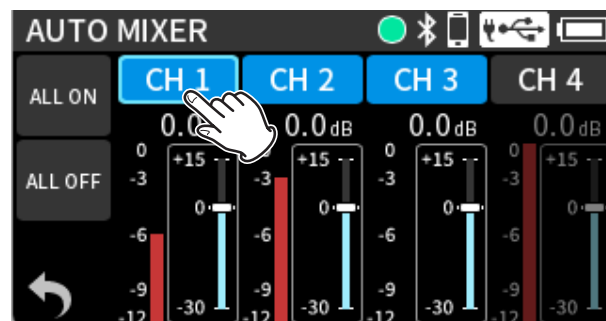

Les boutons ALL ON et ALL OFF permettent respectivement d'activer et de désactiver tous les canaux d'un coup.

5. Réglez le curseur de pondération (WEIGHT) pour chaque canal.

Lorsque personne ne parle, réglez les curseurs de pondération (WEIGHT) de façon à ce que les indicateurs de niveau de gain de tous les canaux soient égaux.

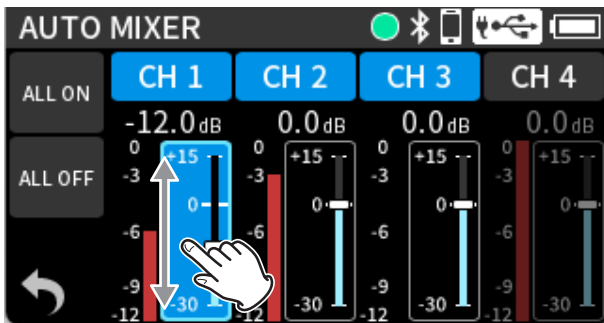

NOTE

- Les valeurs des indicateurs de niveau de gain montrent l'allocation du gain à chaque canal.
- Le paramètre WEIGHT permet d'équilibrer les niveaux de bruit en cas de silence. Il peut être réglé de +15 dB à -30 dB (0 dB par défaut) par pas de 0,5 dB.

Vérification de l'état de l'AUTO MIXER

Dans l'écran d'accueil (HOME)/MIXER, l'état de l'AUTO MIXER peut être vérifié grâce aux icônes [A].

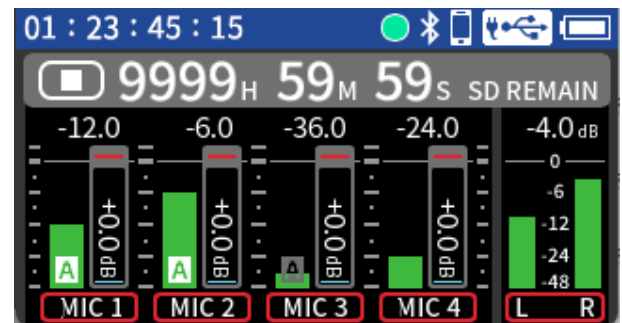

Réglage d'AUTO MIXER	Indicateur de niveau de gain	Icône [A]
Activé	-12 dB ou plus	
On	Moins de -12 dB	
Désactivé	0 dB	Pas d'indicateur

Fonctionnement des faders en écran Mixer

Si la voix d'un intervenant est trop forte ou trop faible, ajustez légèrement le fader dans l'écran Mixer.

18. Messages

Voici une liste des messages qui peuvent apparaître. Référez-vous à cette liste si un de ces messages apparaît sur le FR-AV4 et si vous voulez en connaître la signification ou choisir une réponse appropriée.

Message	Détails et réponse
No Card	Insérez une carte SD.
Card Error	La carte SD n'a pas été reconnue. Remplacez la carte SD.
Card Full	La carte SD n'a plus d'espace libre.
Format Error Format Card	La carte SD n'est pas correctement formatée ou bien la carte est endommagée. Sélectionnez « OK » pour lancer le formatage. Le formatage effacera toutes les données de la carte SD.
Invalid Card Change Card	Il y a quelque chose d'anormal concernant la carte SD. Remplacez la carte SD.
MBR ERROR Init CARD	La carte SD n'est pas correctement formatée ou bien la carte est endommagée. Touchez l'écran pour lancer le formatage. Le formatage effacera toutes les données de la carte SD. Si le formatage n'est pas possible, changez de carte SD.
Write error Recording will continue	Le temps dévolu à l'écriture sur la carte SD est dépassé. Cela a entraîné l'interruption du son et la production de bruit. Un marqueur BOF a été ajouté à l'endroit où le son a été interrompu.

Message	Détails et réponse
Card slow Check BOF mark	Les performances d'écriture sur la carte SD se sont dégradées. Un marqueur BOF a été ajouté à l'endroit où le son a été interrompu pour cause de dépassement du temps dévolu à l'écriture sur la carte. Contrôlez le son aux alentours du marqueur BOF. Exécutez un formatage complet ou changez de carte SD.
Invalid SysFile Make Sys File	Le fichier système requis pour faire fonctionner cette unité n'est pas exploitable. Remplacez la carte SD ou touchez l'écran pour créer un fichier système.
Non- Supported	Le fichier ne peut pas être lu par cette unité. Veuillez consulter « Formats d'enregistrement/lecture » en page 148 pour connaître les formats de fichier que peut utiliser cette unité.
File Num Full	L'enregistrement n'est pas possible car le nombre total de dossiers et de fichiers dépasserait la limite de 1000.
File Not Found	Le fichier n'a pas été trouvé ou est endommagé. Vérifiez le fichier concerné.
Cannot delete because file protected	Annulez la protection d'un fichier avant d'essayer de le supprimer.
Can't delete Not empty	Les dossiers dans lesquels il reste des fichiers ne peuvent pas être supprimés. Supprimez tous les fichiers dans le dossier et réessayez.
Adding marks not possible because file protected	Le fichier étant protégé contre l'écriture, aucun marqueur ne peut y être ajouté. Supprimez la protection d'un fichier si vous voulez lui ajouter des marqueurs.
Can't MARK File length	Le fichier est trop court pour y ajouter des marqueurs.

Message	Détails et réponse
File error Error occurred Playback Error Writing Failed	Si une de ces erreurs survient, éteignez l'unité et rallumez-la.
System error AA (AA est un nombre)	Si vous ne pouvez pas l'éteindre, retirez les piles et débranchez l'alimentation externe. Si ces messages d'erreur continuent de s'afficher, contactez un service après-vente TASCAM.
USB FS Mismatch Don't show this message again	Les fréquences d'échantillonnage de l'unité et de l'interface audio USB de l'ordinateur diffèrent. Changez l'une de ces fréquences d'échantillonnage pour que les deux soient identiques. Sélectionnez « YES » si vous ne voulez plus voir ce message.
Set FS to 96kHz or 48kHz Don't show this message again	Impossible d'utiliser l'audio USB car la fréquence d'échantillonnage de l'unité est de 192 kHz. Réglez la fréquence d'échantillonnage sur 96 ou 48 kHz pour utiliser l'audio USB. Sélectionnez « YES » si vous ne voulez plus voir ce message.
Battery is overheated. Change to USB power supply.	La température interne s'est trop élevée lors de l'utilisation de piles AA. L'utilisation peut se poursuivre avec une alimentation par le port USB.
Device is overheated. Turn off the power.	La température interne est trop élevée. Le système va s'éteindre automatiquement.
No track selected	Aucune piste d'enregistrement n'a été sélectionnée. Activez l'entrée des pistes à enregistrer dans l'écran d'entrée (voir « Choix des canaux à enregistrer » en page 73).

Message	Détails et réponse
USB Bus Power < 1500mA	Tentative d'utilisation d'une fonction nécessitant une puissance non inférieure à 1,5 A. Connectez une alimentation externe pouvant fournir au moins 1,5 A, ou réglez l'unité pour qu'elle fonctionne sur piles et désactivez le mode d'économie d'énergie.
Battery is overloaded Use USB power or turn off Phantom.	La charge est devenue trop importante pour une alimentation par piles AA. Passez à l'alimentation par USB ou désactivez l'alimentation fantôme pour continuer l'utilisation.
Battery is overloaded Phantom has been powered off.	L'alimentation fantôme a été désactivée car la charge était devenue trop importante pour une alimentation par piles AA.

18. Messages

Message	Détails et réponse
SD CARD cluster size error	<p>L'enregistrement n'est pas possible car la taille de cluster de la carte SD est incorrecte.</p> <p>Après avoir sauvegardé le contenu de la carte SD sur un ordinateur, formatez la carte SD avec cette unité. Ensuite, restaurez les données depuis l'ordinateur.</p> <p>Si cela apparaît lors de l'enregistrement avec une carte SDXC, après avoir sauvegardé le contenu de la carte sur un ordinateur, formatez la carte par exemple sur cet ordinateur en utilisant les réglages suivants.</p> <p>Pour les cartes SDXC de 128 Go ou moins : système de fichiers exFAT, taille de cluster de 128 Ko (taille de l'unité d'allocation).</p> <p>Pour les cartes SDXC de plus de 128 Go : système de fichiers exFAT, taille de cluster de 256 Ko (taille de l'unité d'allocation).</p>
Unable to determine AC adapter 1.5A or more Switch to power save mode	<p>L'unité n'a pas pu déterminer si l'alimentation USB peut fournir au moins 1,5 A. Si elle n'a pas une capacité d'au moins 1,5 A, sélectionnez « YES » pour utiliser le mode d'économie d'énergie.</p> <p>Si elle a une capacité d'alimentation d'au moins 1,5 A, sélectionnez « NO » pour utiliser le mode normal (voir « Mode d'économie d'énergie » en page 134).</p>

Si vous avez des problèmes avec le fonctionnement de cette unité, veuillez vérifier ce qui suit avant de solliciter une réparation. Si ces mesures ne résolvent pas le problème, veuillez contacter le magasin auprès duquel vous avez acheté l'unité ou le service après-vente TASCAM.

L'unité ne se met pas sous tension

- Vérifiez que les piles sont correctement installées.
- L'unité ne peut pas être utilisée avec l'alimentation USB si le paramètre de menu USB BUS POWER est désactivé. Installez des piles.
- Vérifiez que l'adaptateur secteur PS-P520U TASCAM (vendu séparément) et le connecteur USB sont bien connectés. L'unité peut ne pas fonctionner correctement au travers d'un concentrateur (hub) USB.

L'unité s'éteint automatiquement

Vérifiez que la fonction d'économie automatique d'énergie est désactivée (voir « Emploi de la fonction d'économie automatique d'énergie » en page 131).

Les commandes de l'unité ne permettent pas de la faire fonctionner

Les commandes de l'unité ne sont pas opérationnelles lorsque « SD CARD READER » (lecteur de carte SD) apparaît à l'écran.

La carte SD n'est pas reconnue

- Vérifiez que la carte SD est complètement insérée.
- Formatez-la avec un ordinateur, et réinsérez-la.
- La carte SD figure-t-elle dans la liste des supports dont le bon fonctionnement a été confirmé ?

Aucun son n'est produit

- Vérifiez le niveau de la sortie casque de l'unité.
- Vérifiez les branchements au système d'écoute et le niveau de volume.

La sortie LINE OUT produit un son étrange

Pour produire de l'audio par la sortie LINE OUT, appuyez sur la touche MENU et désactivez TIMECODE > TC OUT > LINE OUT (voir « Sortie du timecode » en page 124).

L'enregistrement est impossible

- Vérifiez qu'il y a encore assez d'espace libre sur la carte SD.
- L'enregistrement devient impossible si le nombre total de dossiers et de fichiers atteint 1000.

L'enregistrement ne s'arrête pas

Maintenez la touche REC pressée jusqu'à ce que l'enregistrement s'arrête (voir « Arrêt de l'enregistrement » en page 88).

Le son entrant est trop fort ou trop faible

- Vérifiez le réglage de niveau d'entrée (voir « Réglage des niveaux d'entrée » en page 82).
- Assurez-vous que les réglages d'entrée sont sélectionnés de manière appropriée pour l'équipement connecté (voir « Réglages pour chaque entrée » en page 72).
- Vérifiez les niveaux de sortie de l'équipement externe connecté.

Impossible de régler les niveaux d'entrée avec leurs boutons

- Le réglage n'est pas possible si le paramètre KNOB HOLD est activé pour les canaux d'entrée (voir « Verrouillage des niveaux d'entrée » en page 74).
- Le réglage n'est pas possible lors de l'enregistrement si MENU > REC SETTINGS > REC AND HOLD est activé (voir « Verrouillage des niveaux d'entrée pendant l'enregistrement » en page 85).

19. Guide de dépannage

La lecture ne s'arrête pas

Maintenez la touche ► / || pressée (voir « Arrêt de la lecture » en page 94).

Un fichier ne peut pas être effacé

Un fichier protégé (en lecture seule) ne peut pas être effacé.

Les fichiers de cette unité n'apparaissent pas sur l'ordinateur

- Assurez-vous que le câble USB utilisé peut transmettre des données. Les câbles USB conçus uniquement pour la recharge ne peuvent pas être utilisés pour la connexion aux ordinateurs.
- Vérifiez que l'unité est bien connectée à l'ordinateur à l'aide de son port USB. L'unité peut ne pas fonctionner correctement si elle est branchée au travers d'un concentrateur (hub) USB.
- Pour afficher les fichiers de cette unité sur un ordinateur, après avoir connecté les deux à l'aide d'un câble USB, l'unité doit être réglée en mode SD CARD READER (lecteur de carte SD) (voir « Réglage de cette unité pour l'utiliser comme lecteur de cartes » en page 109).

Il y a du bruit

Si cette unité se trouve à proximité d'un téléphone mobile, d'un téléviseur, d'un récepteur de radio, d'un amplificateur de puissance ou d'un autre appareil à gros transformateur, du bruit peut être produit par cette unité ou par d'autres appareils présents à proximité.

Le volume du casque est faible

Réglez le volume avec le volume du casque (🔊)
(« Réglage du volume de la sortie casque » en page 68).

La date/heure est incorrecte

Ces données peuvent être corrigées avec MENU > DATE/TIME (voir « Réglage de la date et de l'heure » en page 52).

Impossible d'ouvrir l'écran de menu

Les paramètres de menu qui peuvent être affichés sont limités lorsque l'unité est en cours d'enregistrement, de lecture ou en pause. Arrêtez l'enregistrement ou la lecture avant d'appuyer sur la touche MENU.

Un fichier n'est pas reconnu

- La reconnaissance correcte des fichiers devient impossible si le nombre total de fichiers dépasse 1000.
- Les sous-dossiers ne peuvent pas être affichés en dessous du troisième niveau hiérarchique.
- Cette unité ne peut pas afficher les fichiers qui ne sont pas dans le dossier SOUND (voir « Présentation de la structure des fichiers et des projets » en page 99).
- Seuls les fichiers aux formats MP3 et WAV, y compris BWF, s'afficheront.
- Les fichiers endommagés ne peuvent pas être affichés correctement par cette unité.

L'indication de charge des piles est étrange

Indiquez bien le type des piles (voir « Indication du type des piles AA » en page 133).

Les piles se déchargent rapidement

Essayez ce qui suit.

- Utilisez l'économie automatique d'énergie (« Mode d'économie d'énergie » en page 134).
- Réduisez la durée du rétroéclairage.
- Éteignez tous les voyants.
- Réduisez la luminosité.
- Réduisez le contraste.
- Utilisez le bouton de volume 🔊 (casque) pour abaisser le volume du casque.
- Déconnectez les périphériques d'entrée et de sortie qui ne sont pas utilisés.

L'écran est faiblement lisible

Réglez le rétroéclairage pour qu'il reste toujours allumé (« Mode d'économie d'énergie » en page 134).

NOTE

L'écran sera toujours atténué si le paramètre MENU > POWER/DISPLAY · BACKLIGHT (rétroéclairage) est réglé sur « OFF ».

Le volume du monitoring audio par Bluetooth® est faible (avec un AK-BT2)

- Le volume du casque ou des enceintes Bluetooth est peut être abaissé. Essayez de le changer pour augmenter le volume.
- Réglez le volume de la sortie de monitoring audio sans fil (voir « Réglages de sortie » en page 83).

Impossible de se connecter à un appareil Bluetooth® pour le monitoring audio (avec un AK-BT2)

- Vérifiez que l'autre appareil Bluetooth est dans un état autorisant la connexion.
- L'appairage peut ne pas être possible si l'appareil et cette unité sont trop éloignés l'un de l'autre. Essayez de rapprocher cette unité et l'autre appareil Bluetooth.
- Essayez à nouveau de les appairer (voir « Appairage » en page 125).
- Selon l'état de l'appareil Bluetooth, la connexion avec cette unité peut ne pas être possible. Éteignez l'appareil Bluetooth et rallumez-le. Ensuite, essayez de le reconnecter.

Le son n'entre pas par les micros

- Activez l'alimentation fantôme si vous utilisez des micros qui la nécessitent (voir « Emploi de l'alimentation fantôme » en page 75).
- Lors de la connexion d'une fiche XLR à une prise XLR, insérez-la jusqu'à ce qu'un déclic se fasse entendre.
- Activez le paramètre d'alimentation par la prise (plug-in) si vous utilisez un micro qui la nécessite (voir « Réglage de l'alimentation par la prise (plug-in) » en page 76).

L'alimentation ne peut pas être coupée

L'unité ne peut pas être mise hors tension en cours d'enregistrement ou en armement pour l'enregistrement. Arrêtez l'enregistrement au préalable.

Les fichiers enregistrés sont divisés

- Si la taille du fichier vient à dépasser 4 Go pendant l'enregistrement, l'unité continue automatiquement l'enregistrement dans un nouveau fichier (incrémentation de fichier). Voir « Présentation des noms de fichier » en page 97 pour des informations sur les noms de fichiers. Utilisez une station de travail audio numérique (STAN ou DAW en anglais) ou un autre logiciel d'édition audio pour, par exemple, combiner des fichiers qui ont été divisés.
- Lorsque le paramètre d'enregistrement POLY est activé, plusieurs canaux audio sont enregistrés dans un même fichier, ce qui réduit le temps d'enregistrement possible avant division de fichier.

« SAFE MODE » apparaît sur l'écran tactile lorsqu'on allume l'unité.

L'unité fonctionne en mode basique sans échec car une mise à jour du firmware n'a pas pu être effectuée. Veuillez effectuer à nouveau la mise à jour du firmware.

20. Caractéristiques techniques

20-1. Caractéristiques techniques et valeurs nominales

Caractéristiques techniques de l'enregistreur

Supports d'enregistrement

Cartes SD/SDHC/SDXC (512 Go maximum)

Formats d'enregistrement/lecture

WAV (BWF)

Fréquence d'échantillonnage : 48/96/192 kHz

Résolution de quantification : 24 bit, 32 bit à virgule flottante

Prise en charge des métadonnées : BEXT, iXML

MP3

Fréquence d'échantillonnage : 48 kHz

Débit binaire : 128/192/256/320 kbit/s

Nombre de canaux

4

Nombre de pistes d'enregistrement/lecture

6 pistes d'enregistrement/lecture (4 entrées + mixage master à 2 canaux)

Timecode

Mode

OFF / Free Run (Custom, Time of Day),

File TC Offset

Maître de synchro

Internal / TC In / HDMI® / ATOMOS¹ pris en charge

Jam Sync

Sortie

TC OUT, sortie caméra/TC/LINE OUT, HDMI®,

USB-C

Fréquence d'images

23.98, 24, 25(50), 29.97(59.94),

29.97DF(59.94DF), 30(60) i/s²

¹ L'adaptateur Bluetooth AK-BT2 est requis.

² Pour les vidéos avec des fréquences d'images de 50 i/s et plus, un timecode correspondant à la moitié de la fréquence d'images est utilisé.

Valeurs d'entrée audio analogique

Entrées micro/ligne jacks 1–4 (symétriques)

Connecteurs : prises mixtes XLR/jacks TRS

Équivalent XLR3-31

(1 : masse, 2 : point chaud, 3 : point froid)

L'alimentation fantôme n'est fournie que si l'entrée MIC est sélectionnée

Jacks 6,35 mm TRS standards (symétriques)

(pointe : point chaud, bague : point froid, manchon : masse)

Les prises TRS ne prennent pas en charge

l'alimentation fantôme

Quand l'entrée MIC est sélectionnée

Niveau d'entrée maximal : +4 dBu

Niveau d'entrée minimal : -76 dBu

Impédance d'entrée : 2,0 kΩ ou plus

Alimentation fantôme : +24 V ou +48 V

(réglable quand l'entrée

MIC est sélectionnée)

Quand l'entrée LINE est sélectionnée

Niveau d'entrée maximal : +24 dBu

Niveau d'entrée nominal : +4 dBu (réglage GAIN au minimum)

Impédance d'entrée : 8 kΩ ou plus

Entrée ligne (asymétrique) : prise /EXT IN (peut fournir une alimentation PIP ou « plug-in »)

Connecteur : mini-jack 3,5 mm stéréo

(pointe : canal gauche (L), bague : canal droit (R), manchon : masse)

Impédance d'entrée : 6 kΩ ou plus (lorsque

l'alimentation plug-in est coupée)

1,6 kΩ ou plus (lorsque

l'alimentation plug-in est activée)

Niveau d'entrée nominal : -19 dBV (réglage GAIN au minimum)

Niveau d'entrée maximal : +1 dBV

Niveau d'entrée minimal : -79 dBV

Alimentation par la prise (plug-in) : +2,5 V / +5,0 V

Valeurs de sortie audio analogique

Sortie ligne (asymétrique) : prise /TC/LINE OUT

Connecteur : mini-jack 3,5 mm stéréo

/LINE OUT (pointe : canal gauche (L), bague : canal droit (R), manchon : masse)

Impédance de sortie : 210 Ω

Quand LINE est sélectionné

Niveau de sortie nominal : -14 dBV

Niveau de sortie maximal : +6 dBV

Quand CAMERA est sélectionné

Niveau de sortie nominal : -34 dBV

Niveau de sortie maximal : -14 dBV

TC OUT (pointe : timecode, bague : sortie audio, manchon : masse)

Impédance de sortie : 150 Ω

Niveau de sortie : 10 mVcc

Format : LTC (à la norme SMPTE ST 12-1)

- 0 dBu = 0,775 Vrms
- 0 dBV = 1 Vrms

Sortie casque : prise pour casque

Connecteur : mini-jack 3,5 mm stéréo

Puissance de sortie maximale : 50 mW + 50 mW
(DHT+B de 1 % ou moins, sous charge de 32 Ω)

Impédance recommandée : 16–600 Ω (Le volume peut être insuffisant avec un casque à faible sensibilité, même dans la plage recommandée.)

Prises TC IN/OUT

Connecteur : mini-jack 3,5 mm stéréo

TC IN

(pointe : timecode, bague : -, manchon : masse)

Impédance d'entrée : 10 k Ω ou plus

Niveau d'entrée : 0,5–5,0 Vcc

TC OUT

(pointe : timecode, bague : -, manchon : masse)

Impédance de sortie : 1,0 k Ω

Niveau de sortie : 1,8 Vcc

Format : LTC (à la norme SMPTE ST 12-1)

Ports HDMI® IN/OUT

Port : Type-A

Un LockPro 2X-EA12 d'ATEN peut être utilisé

Version : 2.1, compatible 4k/60 Hz et 8k/30 Hz

20. Caractéristiques techniques

USB

Port : USB Type-C (compatible avec les connecteurs à verrouillage par simple vis)
Débit de transfert : USB 2.0 High Speed
Classe de périphérique : stockage de masse, audio
USB 2.0 (nativement compatible USB)

Audio USB

Fréquence d'échantillonnage : 48/96 kHz
Résolution de quantification : 24 bit, 32 bit à virgule flottante
Nombre de canaux d'entrée : 6 (sortie de cette unité)
Nombre de canaux de sortie : 2 (entrée dans cette unité)

Connecteur d'adaptateur Bluetooth®

Conçu pour l'adaptateur Bluetooth AK-BT2®

Performances audio

Bruit rapporté à l'entrée d'ampli micro (EIN)

-127 dBu ou moins

Réponse en fréquence

Prises d'entrée 1-4 vers données PCM
À 48 kHz : 20-20 kHz: +0 dB/-0,5 dB
À 96 kHz : 20-40 kHz: +0,5 dB/-1,0 dB
À 192 kHz : 20-60 kHz: +0,5 dB/-3,0 dB

Plage dynamique

Prises d'entrée 1-4 (entrée micro) vers données PCM (filtre passe-bas 20 kHz, pondération A, JEITA)
133 dB ou plus

Distorsion harmonique totale (DHT+B)

Prises d'entrée 1-4 (entrée ligne/micro) vers données PCM (entrée d'une onde sinusoïdale à 1 kHz, -2 dB FS, niveau d'entrée au minimum, filtre passe-bas 20 kHz, JEITA)
0,01 % ou moins

Note : JEITA indique la conformité avec la norme JEITA CP-2150

Durées d'enregistrement (en heures : minutes)

Format de fichier (réglage d'enregistrement)		Capacité de la carte	
		256 Go	512 Go
WAV 24 bit (enregistrement 2 pistes)	48 kHz	246:52	493:44
WAV 24 bit (enregistrement 4 pistes)	48 kHz	123:26	246:52
WAV 24 bit (enregistrement 6 pistes)	48 kHz	82:16	164:32
WAV 24 bit (enregistrement 2 pistes)	96 kHz	123:26	246:52
WAV 24 bit (enregistrement 2 pistes)	192 kHz	61:42	123:24
WAV 32 bit à virgule flottante (enregistrement 2 pistes)	48 kHz	185:4	370:8
WAV 32 bit à virgule flottante (enregistrement 4 pistes)	48 kHz	92:36	185:12
WAV 32 bit à virgule flottante (enregistrement 6 pistes)	48 kHz	61:40	123:20
WAV 32 bit à virgule flottante (enregistrement 2 pistes)	96 kHz	92:32	185:4
WAV 32 bit à virgule flottante (enregistrement 2 pistes)	192 kHz	46:16	92:32

- Les durées d'enregistrement indiquées ci-dessus sont des estimations. Elles peuvent différer en fonction de la carte SD utilisée.
- Les durées d'enregistrement indiquées ci-dessus ne sont pas des données d'enregistrement en continu mais le total pouvant être obtenu en additionnant les durées d'enregistrement sur la carte SD.
- Par rapport à la durée d'enregistrement sur 2 pistes, celles sur 4 pistes et 6 pistes sont respectivement de la moitié et du tiers.

NOTE

- Si la taille du fichier vient à dépasser 4 Go pendant l'enregistrement, l'unité continue automatiquement l'enregistrement dans un nouveau fichier (incrémentation de fichier).
- Lorsque DUAL FORMAT est activé, des sauts dans l'audio des fichiers au format MP3 peuvent se produire lorsque l'on passe d'un fichier d'enregistrement à l'autre.

20. Caractéristiques techniques

Système d'exploitation et autres impératifs

Consultez le site web TASCAM pour les informations les plus récentes sur les systèmes d'exploitation pris en charge.

<https://tascam.jp/int/product/fr-av4/spec#osmedia>

ATTENTION

Le fonctionnement avec chaque système d'exploitation a été confirmé sur des configurations de système standard répondant aux conditions suivantes.

Le fonctionnement n'est cependant pas garanti avec tous les systèmes remplissant ces conditions.

Systèmes d'exploitation pris en charge

FR-AV4

Windows*/macOS/iOS/iPadOS/Android

* Le fonctionnement du pilote TASCAM n'est pas garanti sur les processeurs ARM64.

Panneau de réglages de la série TASCAM FR-AV

Windows/macOS

TASCAM RECORDER CONNECT

iOS/iPadOS/Android

Pilotes audio

Windows : ASIO 2.0, WDM

macOS, iOS/iPadOS : Core Audio

La compatibilité a été confirmée, mais cela ne garantit pas le fonctionnement avec tous les appareils.

Autres

Alimentation

4 piles ou batteries AA (alcalines, NiMH ou lithium-ion)

Alimentation par le bus USB d'un ordinateur
Adaptateur secteur (PS-P520U TASCAM, vendu séparément)

Consommation électrique

5,4 W (maximum)

Autonomie sur piles (en fonctionnement continu)

Avec des piles alcalines (EVOLTA)

Conditions d'utilisation	Autonomie
Entrée par les prises d'entrée 1-2 Alimentation fantôme désactivée WAV (BWF) stéréo 48 kHz Enregistrement 24 bit	Environ 9 heures
Entrée par les prises d'entrée 1-4 Alimentation fantôme utilisée (+48 V, 3 mA x 4) WAV (BWF) 6 canaux 48 kHz Enregistrement 32 bit à virgule flottante Casque connecté HDMI® non connecté	Environ 2:30
Entrée par les prises d'entrée 1-4 Alimentation fantôme utilisée (+48 V, 3 mA x 4) WAV (BWF) 6 canaux 48 kHz Enregistrement 32 bit à virgule flottante Casque connecté HDMI® connecté	Environ 1:30

Avec des batteries Ni-MH (eneloop)

Conditions d'utilisation	Autonomie
Entrée par les prises d'entrée 1–2 Alimentation fantôme désactivée WAV (BWF) stéréo 48 kHz Enregistrement 24 bit	Environ 8 heures
Entrée par les prises d'entrée 1–4 Alimentation fantôme utilisée (+48 V, 3 mA x 4) WAV (BWF) 6 canaux 48 kHz Enregistrement 32 bit à virgule flottante Casque connecté HDMI® non connecté	Environ 3 heures
Entrée par les prises d'entrée 1–4 Alimentation fantôme utilisée (+48 V, 3 mA x 4) WAV (BWF) 6 canaux 48 kHz Enregistrement 32 bit à virgule flottante Casque connecté HDMI® connecté	Environ 2 heures

Avec des piles lithium-ion (Energizer Ultimate Lithium)

Conditions d'utilisation	Autonomie
Entrée par les prises d'entrée 1–2 Alimentation fantôme désactivée WAV (BWF) stéréo 48 kHz Enregistrement 24 bit	Environ 17 heures
Entrée par les prises d'entrée 1–4 Alimentation fantôme utilisée (+48 V, 3 mA x 4) WAV (BWF) 6 canaux 48 kHz Enregistrement 32 bit à virgule flottante Casque connecté HDMI® non connecté	Environ 6:30
Entrée par les prises d'entrée 1–4 Alimentation fantôme utilisée (+48 V, 3 mA x 4) WAV (BWF) 6 canaux 48 kHz Enregistrement 32 bit à virgule flottante Casque connecté HDMI® connecté	Environ 4 heures

NOTE

Si vous utilisez l'alimentation fantôme, l'autonomie peut être réduite en fonction des microphones utilisés.

20. Caractéristiques techniques

Dimensions

184 x 42 x 130 mm (L x H x P, avec parties saillantes)

Poids

756/660 g (sans/avec piles)

Plage de température de fonctionnement

0 – 40 °C

Plage d'humidité de fonctionnement

25-85% d'humidité relative (à 32°C, sans condensation)

- Les illustrations de ce mode d'emploi peuvent partiellement différer du produit réel.
- Caractéristiques et aspect externe peuvent être changés sans préavis en vue d'améliorer le produit.

20-2. Dessins avec cotes

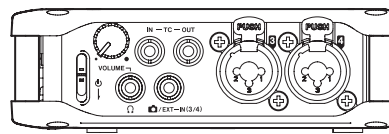
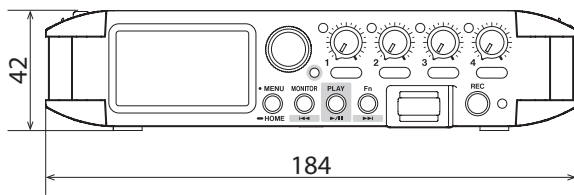
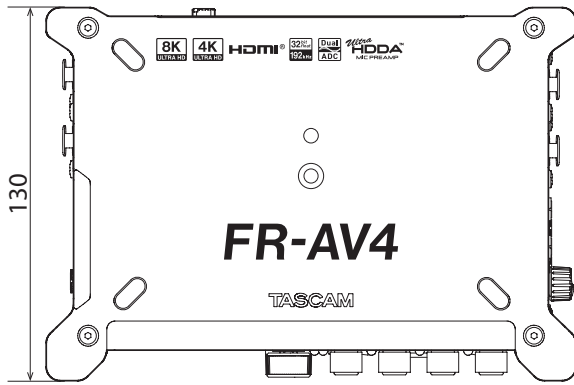

21. Marques de commerce

- TASCAM is a registered trademark of TEAC Corporation.
- SDXC Logo is a trademark of SD-3C, LLC.



- The terms HDMI, HDMI High-Definition Multimedia Interface, HDMI trade dress and the HDMI Logos are trademarks or registered trademarks of HDMI Licensing Administrator, Inc.



- Microsoft and Windows are either registered trademarks or trademarks of Microsoft Corporation in the United States and/or other countries.
- Apple, Mac, macOS, iOS, iPad, iPadOS and iTunes are trademarks of Apple Inc. in the United States and other countries.
- App Store is a service mark of Apple Inc.
- Lightning is a trademark of Apple Inc.
- IOS is a trademark or registered trademark of Cisco in the U.S. and other countries and is used under license.
- Android and Google are trademarks of Google LLC.
- The Bluetooth® word mark and logo are the property of Bluetooth SIG, Inc. and are used by TEAC Corporation with permission.
- ASIO is a trademark and software of Steinberg Media Technologies GmbH.



Les autres noms de société, noms et logos de produit présents dans ce document sont des marques commerciales ou déposées de leurs détenteurs respectifs.

FR-AV4 V1.10 BLOCK DIAGRAM

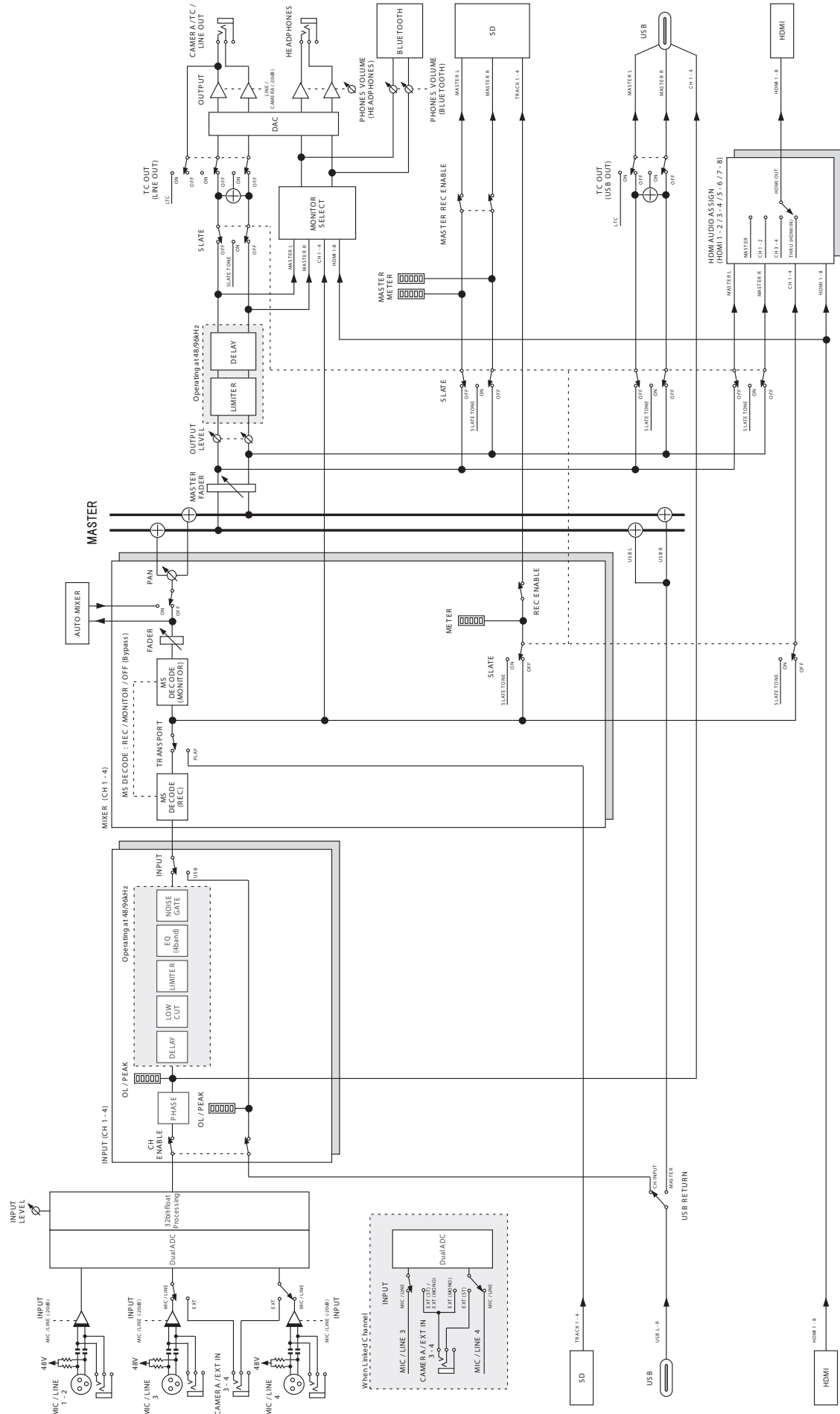

TASCAM

TEAC CORPORATION

1-47 Ochiai, Tama-shi, Tokyo 206-8530 Japon

<https://tascam.jp/jp/>

TEAC AMERICA, INC.

14525 Valley View Ave., Suite I, Santa Fe Springs, California 90670, U.S.A

<https://tascam.com/us/>

TEAC EUROPE GmbH

Bahnstrasse 12, 65205 Wiesbaden-Erbenheim, Allemagne

<https://www.tascam.eu/fr/>

TEAC SALES & TRADING (SHENZHEN) CO., LTD

Room 817, Xinian Center A, Tairan Nine Road West, Shennan Road, Futian District, Shenzhen, Guangdong Province 518040, Chine

<https://tascam.cn/cn/>

0326.MA-4077C